

## Dichter 2-Finger-Parallelgreifer

Type: DPG 64 / 80 / 100 / 125

## Préhenseur parallèles à deux doigts étanches

Type: DPG 64 / 80 / 100 / 125



Sehr geehrter Kunde,

wir gratulieren zu Ihrer Entscheidung für SCHUNK. Damit haben Sie sich für höchste Präzision, hervorragende Qualität und besten Service entschieden.

**Sie erhöhen die Prozesssicherheit in Ihrer Fertigung und erzielen beste Bearbeitungsergebnisse – für die Zufriedenheit Ihrer Kunden.**

**SCHUNK-Produkte werden Sie begeistern.**

Unsere ausführlichen Montage- und Betriebshinweise unterstützen Sie dabei.

Sie haben Fragen? Wir sind auch nach Ihrem Kauf jederzeit für Sie da. Sie erreichen uns unter den unten aufgeführten Kontaktadressen.

Mit freundlichen Grüßen

Ihre SCHUNK GmbH & Co. KG  
Spann- und Greiftechnik

Cher Client,

Nous vous félicitons que votre choix se soit porté sur un produit SCHUNK. Vous vous êtes ainsi décidé pour la plus haute précision, une qualité exceptionnelle et le meilleur service.

**Vous allez augmenter la sécurité de votre process de fabrication et atteindre les meilleurs résultats à la plus grande satisfaction de vos clients.**

**Vous serez conquis par les produits SCHUNK.**

Nos notices de montage et d'utilisation détaillées vous offrent la meilleure assistance.

Vous avez des questions ? Nous restons à tout moment à votre entière disposition, même après livraison de votre commande. Vous pouvez nous contacter à l'adresse indiquée ci-après.

Sincères salutations

SCHUNK GmbH & Co. KG  
Techniques de serrage et de préhension

SCHUNK GmbH & Co. KG  
Spann- und Greiftechnik  
Bahnhofstr. 106-134  
74348 Lauffen/Neckar  
Deutschland  
Tel. +49-7133-103-0  
Fax +49-7133-103-2189  
automation@de.schunk.com  
www.schunk.com

**AUSTRIA:** SCHUNK Intec GmbH  
Tel. +43-7229-65770-0 · Fax +43-7229-65770-1  
info@at.schunk.com · www.at.schunk.com

**BELGIUM, LUXEMBOURG:**  
SCHUNK Intec N.V. / S. A.  
Tel. +32-53-853504 · Fax +32-53-836022  
info@be.schunk.com · www.be.schunk.com

**CANADA:** SCHUNK Intec Corp.  
Tel. +1-905-712-2200 · Fax +1-905-712-2210  
info@ca.schunk.com · www.ca.schunk.com

**CHINA:** SCHUNK Intec  
Precision Machinery Trading (Shanghai) Co., Ltd.  
Tel. +86-21-51760266 · Fax +86-21-51760267  
info@cn.schunk.com · www.cn.schunk.com

**CZECH REPUBLIC:** SCHUNK Intec s.r.o.  
Tel. +420-545229095 · Fax +420-545220508  
info@cz.schunk.com · www.cz.schunk.com

**DENMARK:** SCHUNK Intec A/S  
Tel. +45-43601339 · Fax +45-43601492  
info@dk.schunk.com · www.dk.schunk.com

**FRANCE:** SCHUNK Intec SARL  
Tel. +33-1-64663824 · Fax +33-1-64663823  
info@fr.schunk.com · www.fr.schunk.com

**GREAT BRITAIN:** SCHUNK Intec Ltd.  
Tel. +44-1908-611127 · Fax +44-1908-615525  
info@gb.schunk.com · www.gb.schunk.com

**HUNGARY:** SCHUNK Intec Kft.  
Tel. +36-46-50900-7 · Fax +36-46-50900-6  
info@hu.schunk.com · www.hu.schunk.com

**INDIA:** SCHUNK India Branch Office  
Tel. +91-80-40538999 · Fax +91-80-41277363  
info@in.schunk.com · www.in.schunk.com

**ITALY:** SCHUNK Intec S.r.l.  
Tel. +39-031-4951311 · Fax +39-031-4951301  
info@it.schunk.com · www.it.schunk.com

**JAPAN:** SCHUNK Intec K.K.  
Tel. +81-33-7743731 · Fax +81-33-7766500  
s-takano@tbk-hand.co.jp · www.tbk-hand.co.jp

**MEXICO, VENEZUELA:**  
SCHUNK Intec S.A. de C.V.  
Tel. +52-442-211-7800 · Fax +52-442-211-7829  
info@mx.schunk.com · www.mx.schunk.com

**NETHERLANDS:** SCHUNK Intec B.V.  
Tel. +31-73-6441779 · Fax +31-73-6448025  
info@nl.schunk.com · www.nl.schunk.com

**POLAND:** SCHUNK Intec Sp.z o.o.  
Tel. +48-22-7262500 · Fax +48-22-7262525  
info@pl.schunk.com · www.pl.schunk.com

**RUSSIA:** OOO SCHUNK Intec  
Tel. +7-812-326 78 35 · Fax +7-812-326 78 38  
info@ru.schunk.com · www.ru.schunk.com

**SLOVAKIA:** SCHUNK Intec s.r.o.  
Tel. +421-37-3260610 · Fax +421-37-6421906  
info@sk.schunk.com · www.sk.schunk.com

**SOUTH KOREA:** SCHUNK Intec Korea Ltd.  
Tel. +82-31-7376141 · Fax +82-31-7376142  
info@kr.schunk.com · www.kr.schunk.com

**SPAIN, PORTUGAL:** SCHUNK Intec S.L.  
Tel. +34-937 556 020 · Fax +34-937 908 692  
info@es.schunk.com · www.es.schunk.com

**SWEDEN:** SCHUNK Intec AB  
Tel. +46-8-554-42100 · Fax +46-8-554-42101  
info@se.schunk.com · www.se.schunk.com

**SWITZERLAND, LIECHTENSTEIN:**  
SCHUNK Intec AG  
Tel. +41-523543131 · Fax +41-523543130  
info@ch.schunk.com · www.ch.schunk.com

**TURKEY:** SCHUNK Intec  
Tel. +90-2163662111 · Fax +90-2163662277  
info@tr.schunk.com · www.tr.schunk.com

**USA:** SCHUNK Intec Inc.  
Tel. +1-919-572-2705 · Fax +1-919-572-2818  
info@us.schunk.com · www.us.schunk.com



Reg. No. DE-003496 QM



Reg. No. DE-003496 QM

## Inhaltsverzeichnis / Sommaire

	Seite / Page
1. Sicherheit / Sécurité	3
1.1 Symbolerklärung / Explication des symboles	3
1.2 Bestimmungsgemäßer Gebrauch / Utilisation conforme	3
1.3 Umgebungs- und Einsatzbedingungen / Conditions d'environnement et d'utilisation	3
1.4 Sicherheitshinweise / Consignes de sécurité	3
2. Gewährleistung / Garantie	4
3. Lieferumfang / Etendue de la livraison	5
4. Technische Daten / Caractéristiques techniques	5
5. Montage und Anschluss / Montage	5
5.1 Befestigung des Greifers / Fixation de la préhenseur	5
5.2 Anschluss des Greifers / Raccordement de la préhenseur	6
6. Wartung / Entretien - maintenance	6
6.1 Wartungs- und Pflegeintervalle / Intervalles d'entretien et de maintenance	6
6.2 Zerlegen des Greifers ohne »Greifkraftherhaltung mit Feder« / Démontage d'une préhenseur DPG sans ressort de conservation de l'effort de serrage	7
6.3 Zerlegen des Greifers mit »Greifkraftherhaltung mit Feder« / Démontage de préhenseur équipées d'un ressort de conservation de l'effort de serrage	7
7. Montagevorrichtungen / Outils spéciaux d'aide au montage	9
8. Problemanalyse / Analyse des problèmes	10
9. Zusammenbauzeichnung / Schéma de montage	10
10. Dichtsatz- und Ersatzteilstücklisten / Liste des joints et des pièces détachées	11
10.1 Dichtsatzlisten / Liste des joints	11
10.2 Ersatzteilstücklisten / Liste des pièces détachées	12
11. Zubehör / Accessoires	14
11.1 Näherungsschalter / Détecteurs de proximité	14

## Montage- und Betriebsanleitung für Dichter 2-Finger-Parallelgreifer Type DPG

## Notice de montage et d'utilisation du préhenseur parallèles à deux doigts étanches Type DPG

### 1. Sicherheit

#### 1.1 Symbolerklärung



Dieses Symbol ist überall dort zu finden wo besondere Gefahren für Personen oder Beschädigungen des Greifers möglich sind.

#### 1.2 Bestimmungsgemäßer Gebrauch

Das Greifmodul wurde konstruiert zum Greifen und zeitbegrenzten sicheren Halten von Werkstücken bzw. Gegenständen.

Das Produkt ist zum Ein-/Anbau für Maschinen bzw. Anlagen bestimmt. Die Anforderungen der zutreffenden Richtlinien müssen beachtet und eingehalten werden.

Das Produkt darf ausschließlich im Rahmen seiner technischen Daten verwendet werden.

Ein darüberhinausgehender Gebrauch gilt als nicht bestimmungsgemäß. Für Schäden aus einem solchen Gebrauch haftet der Hersteller nicht.

#### 1.3 Umgebungs- und Einsatzbedingungen

- Die Einheit nur innerhalb der im Technischen Katalog definierten Einsatzparameter einsetzen. Es gilt jeweils die letzte Fassung (lt. Kapitel 2.3 AGB). Bitte prüfen Sie, ob Ihr Einsatzfall anhand des aktuellen SCHUNK-Berechnungsprogramms geprüft wurde. Ist dies nicht der Fall, kann keine Gewährleistung übernommen werden.
- Anforderung an die Druckluftqualität nach ISO 8573-1: 6 4 4.
- Voraussetzung sind saubere Umgebungsbedingungen bei Raumtemperatur. Sollte dies nicht eingehalten werden, verringert sich je nach Anwendungsfall das Wartungsintervall.
- Die Umgebung muss frei von Spritzwasser und Dämpfen, sowie von Abriebs- oder Prozessstäuben sein. Ausgenommen hiervon sind Einheiten, die speziell für verschmutzte Umgebungen ausgelegt sind.

#### 1.4 Sicherheitshinweise

1. Der Greifer ist nach dem Stand der Technik zum Zeitpunkt der Auslieferung gebaut. Gefahren können von ihm jedoch ausgehen, wenn z.B.:  
der Greifer unsachgemäß eingesetzt, montiert, gewartet oder zum nicht bestimmungsgemäßen Gebrauch eingesetzt wird. die EG-Maschinenrichtlinie, die UVV, die VDE-Richtlinien, die Sicherheits- und Montagehinweise nicht beachtet werden.
2. Jeder, der für die Montage, Inbetriebnahme und Instandhaltung zuständig ist, muss die komplette Betriebsanleitung, besonders das Kapitel 1 »Sicherheit«, gelesen und verstanden haben. Dem Kunden wird empfohlen, sich dies schriftlich bestätigen zu lassen.
3. Der Ein- und Ausbau, die Montage der Näherungsschalter, das Anschließen und die Inbetriebnahme darf nur von autorisiertem Personal durchgeführt werden.
4. Arbeitsweisen, die die Funktion und Betriebssicherheit des Greifers beeinträchtigen, sind zu unterlassen.



5. Keine Teile von Hand bewegen, wenn die Energieversorgung angeschlossen ist.



6. Nicht in die offene Mechanik und zwischen die Greiferfinger greifen.

### 1. Sécurité

#### 1.1 Explication des symboles



Ce symbole est utilisé pour signaler un risque de danger pour les personnes ou d'endommagement du pince.

#### 1.2 Utilisation conforme

Le module de préhension a été construit pour saisir et maintenir fermement pendant une durée limitée des pièces à usiner ou des objets.

Le produit est destiné au montage/à la construction de machines ou d'installations. Les exigences des normes applicables doivent être prises en considération et respectées.

Le produit doit être utilisé exclusivement dans le cadre de ses spécifications techniques.

Le fait d'outrepasser cette utilisation n'est pas conforme aux dispositions. Le fabricant ne pourrait être tenu pour responsable de dommages dus à une mauvaise utilisation.

#### 1.3 Conditions d'environnement et d'utilisation

- L'unité ne doit être utilisée que dans le cadre des paramètres d'application définis dans le catalogue technique. La version en vigueur est toujours la dernière (selon chapitre 2.3 AGB). Veuillez vérifier si votre cas d'application a bien été testé à l'aide du programme de calcul actuel SCHUNK. Dans le cas contraire, vous ne pourrez pas faire jouer la garantie.
- Exigence de qualité pour l'air comprimé selon norme ISO 8573-1: 6 4 4.
- Des conditions environnantes propres à température ambiante sont impératives. Si ceci n'est pas respecté, l'intervalle entre les entretiens diminue selon le cas d'application.
- L'environnement doit être exempt de projections et vapeurs d'eau, et de poussières résultant d'abrasions ou de processus. Ceci excepté, il existe des unités spécialement conçues pour les environnements pollués.

#### 1.4 Consignes de sécurité

1. Le pince témoigne de l'état actuel de la technique au moment de sa livraison. Son usage peut toutefois comporter des risques dans les cas suivants :  
Lorsque la pince est installée, montée, entretenue de façon inadéquate ou lorsqu'elle est soumise à une utilisation non-conforme. si la directive CE sur les machines, les instructions de prévention des accidents, les directives VDE de même que les consignes de sécurité et de montage ne sont pas respectées.
2. Toute personne chargée du montage, de la mise en service et de l'entretien de la machine doit avoir lu et compris la notice d'utilisation dans son ensemble, et tout particulièrement le chapitre 1 «Sécurité». Nous recommandons au client de se faire délivrer une attestation écrite par le responsable en question.
3. Le montage et le démontage, l'installation des détecteurs de proximité, le raccordement et la mise en service doivent être effectués exclusivement par le personnel autorisé.
4. Les méthodes de travail affectant le fonctionnement et la fiabilité du pince sont à proscrire.



5. Ne déplacer aucune pièce manuellement lorsque le système est alimenté en énergie.



6. Ne toucher ni la partie accessible du mécanisme ni la zone située entre les doigts du pince.

## Montage- und Betriebsanleitung für Dichter 2-Finger-Parallelgreifer Type DPG

## Notice de montage et d'utilisation du préhenseur parallèles à deux doigts étanches Type DPG



-  7. Bei Montage-, Umbau-, Wartungs- und Einstellarbeiten sind die Energiezuführungen zu entfernen.
-  8. Wartung, Um- oder Anbauten außerhalb der Gefahrenzone durchführen.
-  9. Bei Ein- und Ausbau, Montage, Anschließen, Einstellen, Inbetriebnehmen und Testen muss sichergestellt sein, dass ein versehentliches Betätigen der Einheit durch den Monteur oder andere Personen ausgeschlossen ist.
-  10. Beim Einsatz aller Handhabungsmodule müssen Schutzabdeckungen gemäß EG-Maschinenrichtlinie Punkt 1.4 vorgesehen werden.
-  11. Es bestehen Gefahren durch herabfallende und herausgeschleuderte Gegenstände. Treffen Sie Vorkehrungen, um das Herabfallen oder das Herausschleudern von eventuell gefährlichen Gegenständen (bearbeitete Werkstücke, Werkzeuge, Späne, Bruchstücke, Abfälle usw.) zu vermeiden.
-  12. Greifer die mit Federkraft spannen oder eine Greifkraftherhaltung mit Federn besitzen stehen unter Federspannung. **Beim Zerlegen einer solchen Einheit ist daher besondere Vorsicht geboten.**
-  13. Greifer mit einer mechanischen Greifkraftherhaltung können sich bei einem »Not-Aus« noch eigenständig in die durch die mechanische Greifkraftherhaltung vorgegebene Richtung bewegen. Die Endpositionen des Greifers können mit SCHUNK SDV-P Ventilen bei »Not-Aus« gesichert werden.
-  14. Die Aufsatzbacken müssen, insbesondere bei Greifern mit mechanischer Greifkraftherhaltung so ausgeführt werden, dass der Greifer im drucklosen Zustand eine der Endlagen offen oder geschlossen erreicht und somit bei einem Wechsel der Aufsatzbacken keine Restenergie freigesetzt werden kann.
- 15. Zusätzliche Bohrungen, Gewinde oder Anbauten, die nicht als Zubehör von SCHUNK angeboten werden, dürfen nur mit Genehmigung der Fa. SCHUNK angebracht werden.
- 16. Darüber hinaus gelten die am Einsatzort gültigen Sicherheits- und Unfallverhütungsvorschriften.

## 2. Gewährleistung

Die Gewährleistung beträgt 24 Monate ab Lieferdatum Werk bei bestimmungsgemäßem Gebrauch unter Beachtung der vorgeschriebenen Wartungs- und Schmierintervalle und der definierten Umgebungs- und Einsatzbedingungen (siehe Kapitel 1.3).

Grundsätzlich sind werkstücksberührende Teile und Verschleißteile nicht Bestandteil der Gewährleistung. Verschleißteile sind im Kapitel Dichtsatz- und Ersatzteilstücklisten als solche gekennzeichnet. Beachten Sie hierzu auch unsere Allgemeinen Geschäftsbedingungen (AGB). Diese finden Sie auf unserer Webseite [www.de.schunk.com](http://www.de.schunk.com) unter »Service« bei den »Verkaufs- und Lieferbedingungen«.

Die Einheit gilt dann als defekt, wenn deren Grundfunktion Greifen oder Schwenken nicht mehr gegeben ist.

-  7. Avant tout travail de montage, de modification, de maintenance ou de réglage, couper toutes les sources d'alimentation.
-  8. Effectuer les opérations de maintenance, de modification ou d'ajout à l'extérieur de la zone de danger.
-  9. S'assurer que tout risque d'actionnement de l'unité par l'opérateur ou par toute autre personne est exclu lors des opérations de montage, de raccordement, de réglage, de mise en service et d'essai.
-  10. L'utilisation de tous les modules de manutention est soumise à la mise en place de capots de protection, conformément au point 1.4 de la directive CE sur les machines.
-  11. Risques de blessures causées par la chute et la projection d'objets. Pour cette raison, prendre toutes les mesures de protection nécessaires pour éviter la chute ou la projection d'objets éventuellement dangereux (pièces usinées, outils, copeaux, débris, chutes etc.).
-  12. Les préhenseurs à serrage par ressort ou équipés d'un dispositif de maintien de la force de serrage à ressort sont soumis à la tension du ressort. **Pour cette raison, démonter l'unité avec la plus grande prudence.**
-  13. Les préhenseurs équipés d'un dispositif mécanique de maintien de la force de serrage peuvent, en cas »d'arrêt d'urgence«, néanmoins se déplacer d'eux-mêmes dans la direction définie par le dispositif mécanique de maintien de la force de serrage. Il est possible de bloquer les positions de fin de course du pince à l'aide des soupapes de maintien de pression SDV-P SCHUNK en cas »d'arrêt d'urgence«.
-  14. Les doigts rapportés doivent, en particulier pour les pinces de préhension avec maintien mécanique de la force de serrage, être conçus de telle manière que la pince en mode hors alimentation de pression pneumatique atteigne une des positions fin de course (ouverte ou fermée) pour que, lors du changement des doigts rapportés, aucune énergie résiduelle ne puisse être libérée.
- 15. Tout alésage, filetage ou autre équipement supplémentaire ne faisant pas partie des accessoires proposés par SCHUNK ne doivent être ajoutés qu'avec l'autorisation de la société SCHUNK.
- 16. En outre, les consignes de sécurité et de prévention des accidents en vigueur sur le site s'appliquent également.

## 2. Garantie

La garantie est de 24 mois à compter de la date de livraison usine, pour une utilisation conforme, si les conditions d'utilisation et de maintenance spécifiées sont respectées et sous les conditions d'environnement et d'utilisation définies (voir chapitre 1.3).

Les pièces en contact avec les pièces à usiner et les pièces d'usure ne sont en principe pas comprises dans la garantie. Les pièces d'usure sont caractérisées comme telles dans les listes de pièces détachées (voir chapitre 10). A ce sujet, veuillez également consulter nos conditions générales de vente. Vous trouvez celles-ci sur notre page Web [www.fr.schunk.com](http://www.fr.schunk.com) dans »Service« à »Conditions de vente et de livraison«.

L'unité est alors considérée comme défectueuse, lorsque sa fonction de base de préhension ou de rotation n'est plus assurée.

## Montage- und Betriebsanleitung für Dichter 2-Finger-Parallelgreifer Type DPG

## Notice de montage et d'utilisation du préhenseur parallèles à deux doigts étanches Type DPG

### 3. Lieferumfang

- DPG (ohne Aufsatzbacken)
- Beipack  
2 O-Ringe Ø 4 x 1.5 (für DPG 64: Ø 3 x 1)  
2 Zylinderstifte  
2 Verschlusschrauben

ZUBEHÖR: (bei separater Bestellung, siehe Katalog)

- Näherungsschalter
- Druckerhaltungsventil
- Adapterplatten
- Aufsatzbacken

### 4. Technische Daten

Die technischen Daten entnehmen Sie bitte dem aktuellen Katalog.

- Der von dem Greifer ausgehende Luftschall ist  $\leq 70$  dB (A)

### 5. Montage und Anschluss

#### **ACHTUNG!**



Bei der Montage des Greifers muss die Energieversorgung abgeschaltet sein. Beachten Sie auch die Sicherheitshinweise auf den Seiten 3 und 4.

#### 5.1 Befestigung des Greifers

Fixieren Sie den Greifer mit den beiden Fixierbohrungen an der Grund- oder Seitenfläche:

DPG 64 und DPG 80	Ø 4H7
DPG 100	Ø 5H7
DPG 125	Ø 6H7

(Zwei Zylinderstifte im Beipack)

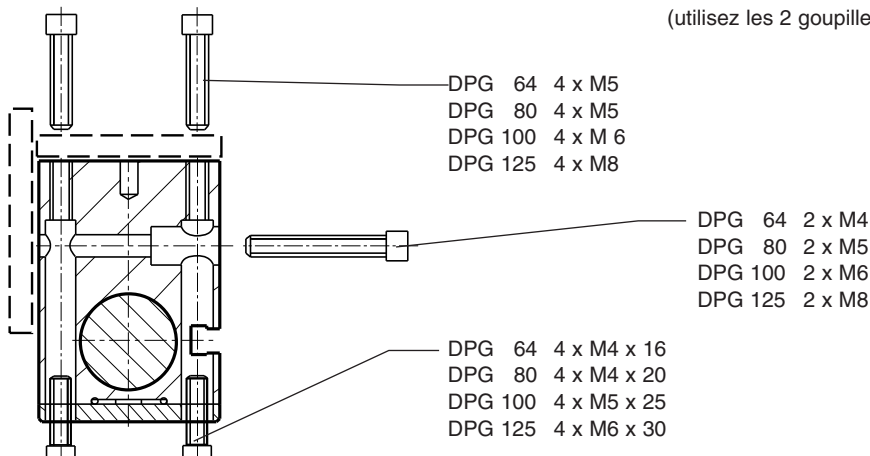

#### 5.2 Anschluss des Greifers

#### **ACHTUNG!**



Beim Anschließen des Greifers muss die Energieversorgung abgeschaltet sein. Beachten Sie auch die Sicherheitshinweise auf den Seite 3 und 4.

### 3. Etendue de la livraison

- DPG (sans mors rapportés)
- Pièces complémentaires (petit sachet):  
2 joints toriques Ø 4 x 1.5 (pour DPG 64: Ø 3 x 1)  
2 goupilles cylindriques  
2 vis

ACCESSOIRES: (sur commande séparée, cf. catalogue)

- Détecteurs de proximité
- Clapet anti-retour pour la conservation de la pression
- Plaques d'adaptation
- Mors rapportés

### 4. Caractéristiques techniques

Veillez vous reporter au catalogue actuel pour obtenir les caractéristiques techniques.

- Le bruit aérien émis par le préhenseur est de 70 dB (A)

### 5. Montage

#### **ATTENTION!**



Coupez toutes les sources d'alimentation du préhenseur avant d'entreprendre le montage. Veuillez également respecter les consignes de sécurité mentionnées aux pages 3 et 4.

#### 5.1 Fixation de la préhenseur

Fixer la préhenseur par les perçages prévus à cet effet sur le dessous ou le côté:

DPG 64 et DPG 80	Ø 4H7
DPG 100	Ø 5H7
DPG 125	Ø 6H7

(utilisez les 2 goupilles cylindriques livrées dans le petit sachet)

#### 5.2 Raccordement de la préhenseur

#### **ATTENTION!**



Coupez toutes les sources d'alimentation du préhenseur avant d'entreprendre le raccordement. Reportez-vous aux consignes de sécurité en page 3 et 4.

## Montage- und Betriebsanleitung für Dichter 2-Finger-Parallelgreifer Type DPG

## Notice de montage et d'utilisation du préhenseur parallèles à deux doigts étanches Type DPG

### HINWEIS:

Die Luftanschlüsse sind bei DPG und DPG mit »Greifkraft-erhaltung mit Federn« identisch. Für die schlauchlose Montage werden die zwei O-Ringe aus dem Beipack verwendet.

Verschließen Sie die ungenutzten Luftzuführungen mit geeigneten Blindstopfen (M3, M4, M5, R 1/8").

- Anforderung an die Druckluftqualität nach ISO 8573-1: 6 4 4.

### REMARQUES:

Les raccords pneumatiques sont les mêmes sur tous les modèles de préhenseurs DPG, avec ou sans ressort de maintien de l'effort de serrage. Pour le branchement, utilisez les joints toriques livrés dans le petit sachet. Refermez les arrivées d'air comprimé que vous n'utilisez pas avec des tampons borgnes appropriés (M3, M4, M5, R 1/8").

- Exigence de qualité pour l'air comprimé selon norme ISO 8573-1: 6 4 4.

DPG 64, DPG 80 2 x M5  
DPG 100, DPG 125 2 x R 1/8"

für Schlauchanschluss  
pour raccordement  
par tuyau

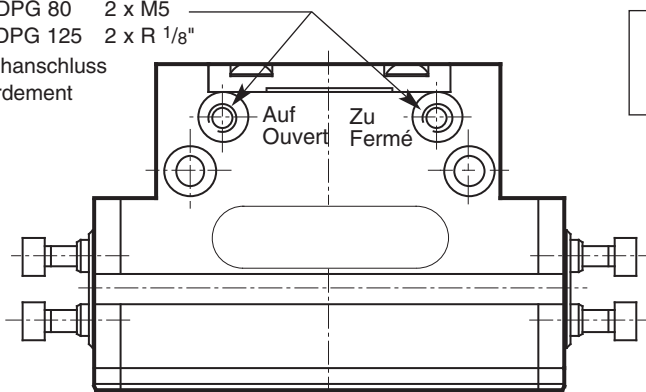

2 x M5 alle DPG  
tous les DPG  
für schlauchlose  
Montage  
pour raccordement  
direct sans tuyau

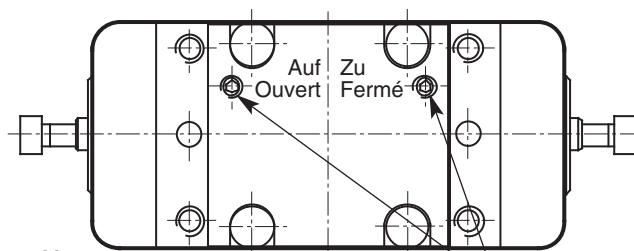
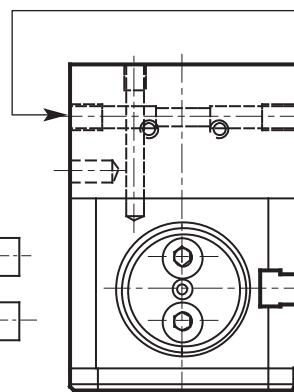

DPG 64 2 x M3  
DPG 80 2 x M4  
DPG 100 2 x M5  
DPG 125 2 x M5

für schlauchlosen Direktanschluss  
pour raccordement direct sans tuyau

### Schlauchloser Direktanschluss Pour raccordement direct sans tuyau

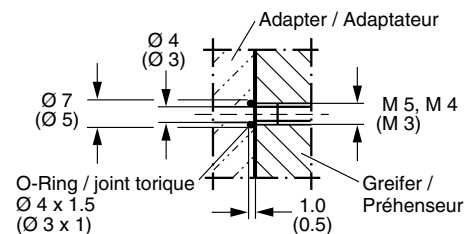

## 6. Wartung

### HINWEIS:

Die Grundbacken und die Führungen im Gehäuse sind zueinander abgestimmt. Zum Austausch dieser Teile schicken Sie den Greifer komplett mit einem Reparaturauftrag an Fa. SCHUNK.

Bei der Ausführung »Greifkrafterhaltung mit Feder« ist es vorteilhaft, die Wartung und den Dichtungswechsel bei Fa. SCHUNK durchführen zu lassen, denn Kolben und Zylinderkolben müssen beim Zusammenbau mit einer Montagevorrichtung ausgerichtet und montiert werden.

Ist dies nicht möglich, so können Sie die Wartung und den Dichtungswechsel selbst durchführen.

Das Zerlegen des DPG mit »Greifkrafterhaltung mit Feder« ist in Kapitel 6.3 beschrieben. Eine Zeichnung zum Bau der Montagevorrichtungen finden Sie in Kapitel 7.

## 6. Entretien - maintenance

### REMARQUES:

Les mors principaux et les rails de fixation de la préhenseur sont conçus spécialement les uns pour les autres. Pour changer ces pièces veuillez retourner la préhenseur entière à SCHUNK pour réparation. Dans le cas du modèle équipé d'un ressort de conservation de l'effort de serrage, nous recommandons de faire effectuer la maintenance ainsi que le remplacement des joints directement par SCHUNK car un outil spécial est nécessaire au remontage du piston et du cylindre. S'il ne vous est pas possible de renvoyer votre préhenseur à nos atelier, vous pouvez effectuer l'entretien de votre préhenseur et le remplacement des joints vous-même. Voyez pour cela en chapitre 6.3 le paragraphe consacré au démontage des préhenseurs DPG équipé d'un ressort de conservation de l'effort de serrage. En chapitre 7 vous trouverez un schéma pour la fabrication de l'outil nécessaire au remontage du piston.

### 6.1 Wartungs- und Pflegeintervalle

DPG	64 - 125
Wartungsintervalle (Mio. Zyklen)	1.5

### 6.1 Intervalles d'entretien et de maintenance

DPG	64 - 125
Maintenance intervals (million cycles)	1.5

## Montage- und Betriebsanleitung für Dichter 2-Finger-Parallelgreifer Type DPG

## Notice de montage et d'utilisation du préhenseur parallèles à deux doigts étanches Type DPG

Um die einwandfreie Funktion des Greifers zu erhalten, beachten Sie folgende Hinweise:

- Umgebungstemperaturen über 60°C führen zu schnellerem Aushärten der eingesetzten Schmierstoffe. Bitte führen Sie Schmier- und Wartungsarbeiten dementsprechend häufiger durch.
- Achten Sie darauf, dass die blanken Stahlteile geölt oder gefettet sind.
- Gleitflächen außerhalb des Zylinders mit Molykote BR 2 + oder einem gleichwertigen Schmierstoff schmieren.
- Alle Gleitflächen innerhalb des Zylinders und alle Dichtungen müssen mit Renolit HLT 2 oder einem gleichwertigen Fett behandelt werden.
- Wechseln Sie bei jeder Wartung alle Dichtungen aus (siehe Dichtsatzlisten, Kapitel 10.1). Den kompletten Dichtsatz können Sie bei Fa. SCHUNK bestellen.
- Soweit nicht anders vorgeschrieben, sind alle Schrauben und Muttern mit Loctite Nr. 243 zu sichern.

### 6.2 Zerlegen des Greifers ohne »Greifkraftsicherung mit Feder«

(Pos.-Nr. siehe Kapitel 9 – Zusammenbauzeichnung)

1. Entfernen Sie die Druckleitungen.
2. Entfernen Sie die Schrauben (Pos. 11) und ziehen Sie die Abdeckplatte (Pos. 5) ab.
3. Markieren Sie die Einbaulage des Kolbens (Pos. 3) und der Grundbacken (Pos. 2) im Gehäuse.
4. Entfernen Sie die Schrauben (Pos. 11) und ziehen Sie den Deckel (Pos. 4) ab.
5. Lösen Sie die Schraube (Pos. 10).
6. Drücken Sie den Kolben (Pos. 3) in Richtung »a« und den Zylinderkolben (Pos. 6) in Richtung »b« heraus.
7. Ziehen Sie die Grundbacken (Pos. 2) aus dem Gehäuse (Pos. 1).
8. Entfernen Sie alle Dichtungen gemäß Dichtsatzliste (siehe Kapitel 10.1).
9. Reinigen Sie alle Teile gründlich und kontrollieren Sie alle Teile auf Defekt und Verschleiß.
10. Erneuern Sie alle Dichtungen.

**Der Zusammenbau erfolgt in umgekehrter Reihenfolge.**

Beachten Sie dabei die Hinweise in Kapitel 6.1 und die Schraubenanzugsmomente am Ende des Kapitels.

### 6.3 Zerlegen des Greifers mit »Greifkraftsicherung mit Feder«

(Pos.-Nr. siehe Kapitel 9 – Zusammenbauzeichnung)

Beginnen Sie wie beim Greifer ohne Greifkraftherhaltung von Punkt 1 bis 3.

Doch dann:



#### **ACHTUNG!**

Bei der Ausführung »Greifkraftherhaltung mit Feder« kann der Deckel (Pos. 36) durch einen Defekt unter Federspannung stehen. Spannen Sie vorsichtig den Greifer zwischen »a« und »b« ein (siehe Kapitel 8 – Zusammenbauzeichnung). Entfernen Sie die Schrauben (Pos. 40) und entspannen Sie langsam. Nehmen Sie den Deckel (Pos. 36) ab. Spannen Sie den Greifer vorsichtig wieder zwischen »a« und »b« ein. Entfernen Sie die Schraube (Pos. 39) und entspannen Sie langsam, bis die Feder entspannt ist.

Afin de garantir le bon fonctionnement en toute sécurité de votre préhenseur, veuillez respecter les instructions suivantes:

- Des températures ambiantes supérieures à 60°C génèrent un durcissement accéléré des produits lubrifiants utilisés. Aussi, nous vous prions de bien vouloir procéder aux opérations de graissage et de maintenance de manière plus fréquente.
- les surfaces métalliques extérieures doivent être graissées
- graisser les surfaces de glisse en dehors du cylindre avec de la graisse Molykote BR 2+ ou une graisse équivalente.
- graisser toutes les surfaces de glisse à l'intérieur du cylindre ainsi que tous les joints avec Renolit HLT 2 ou une graisse équivalente
- à chaque entretien, veillez à remplacer tous les joints, vous pouvez les commander par jeu complet directement chez SCHUNK (voir liste des joints aux chapitre 10.1)
- le serrage/blocage des vis: avec LOCTITE N° 243 (sauf si précisé différemment), couples de serrage selon DIN.

### 6.2 Démontage d'une préhenseur sans ressort de conservation de l'effort de serrage

(les numéros de rep. sont ceux du schéma au chapitre 9)

1. Retirez tous les raccordements d'air comprimé
2. retirez les vis (rep. 11) et le carter (rep. 5)
3. repérez le positionnement exact du piston (rep. 3) et des mors principaux (rep. 2) dans le corps de la préhenseur
4. retirez le vis (rep. 11) et le carter (rep. 4)
5. desserrez la vis (rep. 10)
6. repoussez le piston (rep. 3) en direction »a« et le cylindre (rep. 6) en direction »b« pour les sortir de la préhenseur
7. retirez les mors principaux (rep. 2)
8. retirez tous les joints conformément à la liste des joints en pages 11 et 12 de ce manuel
9. nettoyez correctement tous les éléments et vérifiez qu'ils ne présentent aucun signe d'usure
10. remplacez tous les joints conformément à la liste des joints

**Pour le réassemblage de la préhenseur, procédez en ordre inverse.**

Consultez également le paragraphe 6.1 et vérifiez le tableau des couples de serrage des vis.

### 6.3 Démontage des préhenseurs équipées d'un ressort de conservation de l'effort de serrage

(les numéros de rep. sont ceux du schéma au chapitre 9)

Débutez de la même manière que pour les préhenseur sans ressort, points 1 à 3 ci-dessus.

Cependant:



#### **ATTENTION!**

Sur les préhenseurs équipées d'un ressort de conservation de l'effort de serrage, le carter (rep. 36) peut se trouver sous tension.

serrer doucement la préhenseur entre les positions a et b (voir chapitre 8 de ce manuel, schéma de montage en page 11). Retirez les vis (rep. 40) et desserrez lentement puis retirez le carter (rep. 36).

resserrez ensuite doucement la préhenseur entre les positions a et b, retirez la vis (rep. 39) et desserrez de nouveau doucement jusqu'à ce que le ressort ne soit plus sous tension.

## Montage- und Betriebsanleitung für Dichter 2-Finger-Parallelgreifer Type DPG

## Notice de montage et d'utilisation du préhenseur parallèles à deux doigts étanches Type DPG

Machen Sie weiter wie beim Greifer ohne Greifkraftherhaltung (von Punkt 5 bis 10).

**Der Zusammenbau erfolgt in umgekehrter Reihenfolge.**

**Montieren Sie den Greifer bis auf die Schrauben (Pos. 39 und Pos. 40), den Deckel (Pos. 3)6, die Feder (Pos. 41) und den Zylinderkolben (Pos. 37).**

**Diese Teile können nur mit einer Montagevorrichtung montiert werden.**

Zeichnungen der Vorrichtung befinden sich in Kapitel 7.

Der weitere Zusammenbau mit der Montagevorrichtung ist nachfolgend ausführlich beschrieben.

Beachten Sie dabei die Hinweise in Kapitel 6.1 und die Schraubenanzugsmomente am Ende des Kapitels.

### Montage mit Vorrichtung für DPG 64 und 125:

1. Backen und Futterkolben montieren. Danach die Feder der Greifkraftherhaltung (Pos. 41) einlegen.
2. Vorrichtung 1 aufsetzen und montieren.
3. Zylinderkolben (Pos. 37) ohne Dichtung vorsichtig in die Vorrichtungsbohrung einsetzen und bis auf die Feder (Pos. 41) drücken.
4. Schraube (Pos. 39) einlegen und mit dem geforderten Drehmoment anziehen (siehe Tabelle).
5. Vorrichtung entfernen.
6. Dichtung (Pos. 13) vorsichtig auf das Gehäuse aufbringen.
7. Zylinderkolbendichtung (Pos. 14) aufziehen.
8. Deckel (Pos. 36) montieren.

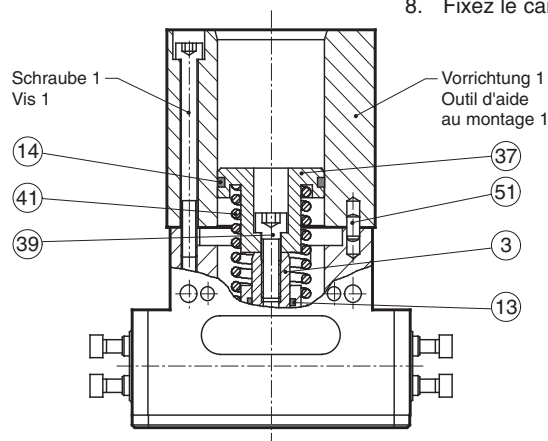

### Montage mit Vorrichtung für DPG 80 und 100:

1. Backen und Futterkolben montieren. Danach die Feder der Greifkraftherhaltung (Pos. 41) einlegen.
2. Vorrichtung 1 aufsetzen und montieren.
3. Zylinderkolben (Pos. 37) ohne Dichtung vorsichtig in die Vorrichtungsbohrung einsetzen und bis auf die Feder (Pos. 41) drücken.
4. Vorrichtung 2 aufsetzen und gleichmäßig auf die Vorrichtung 1 aufschrauben bis der Zylinderkolben auf der Kolbenstange aufsitzt.
5. Schraube (Pos. 39) einlegen und mit dem geforderten Drehmoment anziehen (siehe Tabelle).
6. Vorrichtungen entfernen.
7. Dichtung (Pos. 13) vorsichtig auf das Gehäuse aufbringen.
8. Zylinderkolbendichtung (Pos. 14) aufziehen.
9. Deckel (Pos. 36) montieren.

Continuez comme sur les préhenseurs sans ressort, point 5 à 10 ci-dessus.

**Pour le réassemblage de la préhenseur, procédez en ordre inverse.**

**Remonter la préhenseur sauf les vis (rep. 39 et 40), le carter (rep. 36), le ressort (rep. 41) et le cylindre (rep. 37). En effet, ces pièces ne peuvent être remontées qu'à l'aide d'un outil particulier dont vous trouverez le schéma en page 13 de ce manuel.**

Le montage de ces dernières pièces doit s'effectuer dans le plus grand respect des instructions ci-dessous!

Consultez également le paragraphe 6.1 et vérifiez les couples de serrage des vis au chapitre 6.

### Montage de la préhenseur DPG 64 et 125 à l'aide d'un outil spécial:

1. Montez les mors et le piston du mandrin puis le ressort de conservation de l'effort de serrage (rep. 41)
2. Installez l'outil d'aide au montage 1
3. Placez délicatement le piston du cylindre (rep. 37), dans le trou prévu à cet effet dans l'outil d'aide au montage, sans joint, jusqu'à ce qu'il appuie sur le ressort (rep. 41).
4. Placez la vis (rep. 39) et serrez-la avec le moment dynamométrique requis (voir en page 10)
5. Retirez le ou les outils d'aide au montage
6. Installez délicatement le joint (rep. 13) dans le corps de la préhenseur
7. Placez le joint (rep. 14) du piston di cylindre
8. Fixez le carter (rep. 36)

### Montage des préhenseurs DPG 80 et DPG 100 à l'aide d'un outil spécial:

1. Montez les mors et le piston du mandrin puis le ressort de conservation de l'effort de serrage (rep. 41)
2. Installez l'outil d'aide au montage 1
3. Placez délicatement le piston du cylindre (rep. 37), dans le trou prévu à cet effet dans l'outil d'aide au montage, sans joint, jusqu'à ce qu'il appuie sur le ressort (rep. 41).
4. Fixez l'outil d'aide au montage 2 sur l'outil 1 jusqu'à ce que le piston du cylindre touche la tige
5. Placez la vis (rep. 39) et serrez-la avec le moment dynamométrique requis (voir tableau ci-dessous)
6. Retirez les outils d'aide au montage
7. Installez délicatement le joint (rep. 13) dans le corps de la préhenseur
8. Placez le joint a (rep. 14) du piston du cylindre
9. Fixez le carter (rep. 36)

**Montage- und Betriebsanleitung für  
Dichter 2-Finger-Parallelgreifer Type DPG**

**Notice de montage et d'utilisation du préhenseur  
parallèles à deux doigts étanches Type DPG**

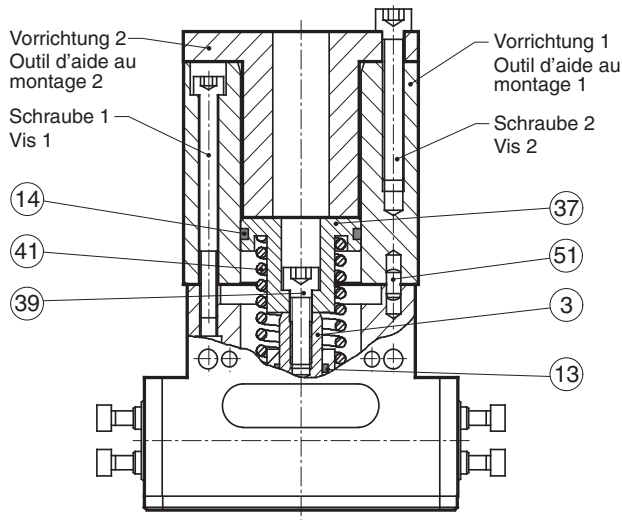

**Schraubenanzugsmomente**

**Tableau des moments dynamométriques**

Type	Pos. 10	Pos. 11	Pos. 39	Pos. 40
DPG 64	5.8 Nm	1.9 Nm	14 Nm	2.2 Nm
DPG 80	12 Nm	4.9 Nm	24 Nm	4.9 Nm
DPG 100	12 Nm	4.9 Nm	24 Nm	4.9 Nm
DPG 125	24 Nm	6.0 Nm	41 Nm	6.0 Nm

**7. Montagevorrichtungen**

Vorrichtung 1 (Mat.: 16 MnCr 5)  
Device 1 (Mat.: 16 MnCr 5)

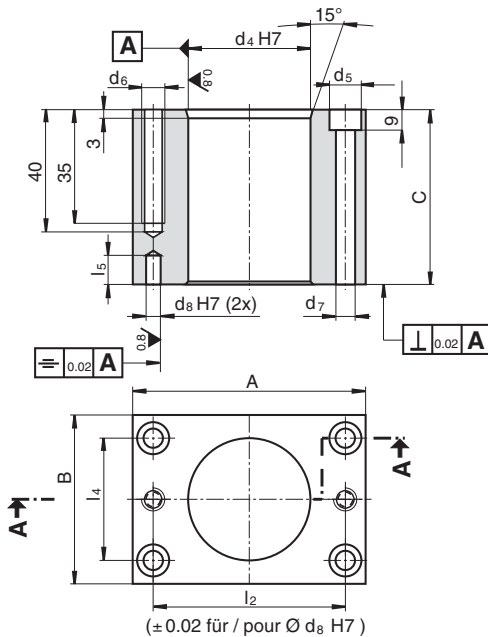

**7. Outils spéciaux d'aide au montage**

Device 2 (Mat.: 16 MnCr 5)  
outil 2 (matériau = 16 MnCr 5)

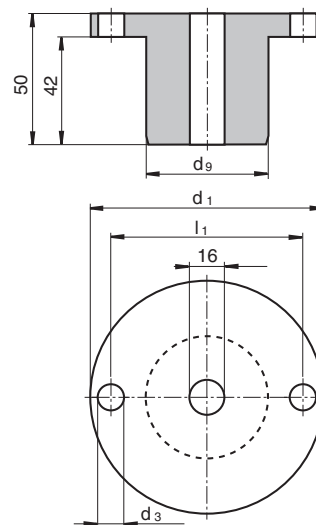

Type	A	B	C	d1	d3	d4 H7	d5	d6	d7	d8 H7	d9	l1	l2	l4	l5	Schraube 1 Vis 1 DIN EN ISO 4762	Schraube 2 Vis 2
DPG 64	56	40	30	—	—	26	10	—	5.5	4	—	—	42	27	6	M 5 x 30	—
DPG 80	66	46	60	66	6.6	34	10	M 6	5.5	4	33	52	52	32	8	M 5 x 60	M 6 x 40
DPG 100	80	53	60	80	9	42	11	M 8	6.6	5	41	66	66	38	10	M 6 x 60	M 8 x 40
DPG 125	104	64	60	—	—	52	15	—	9	6	—	—	82	45	10	M 8 x 60	—

**Montage- und Betriebsanleitung für  
Dichter 2-Finger-Parallelgreifer Type DPG**

**Notice de montage et d'utilisation du préhenseur  
parallèles à deux doigts étanches Type DPG**

**8. Problemanalyse**

**Greifer bewegt sich nicht:**

- Luftversorgung überprüfen.
- Luft- oder Steuerleitung vertauscht.
- Näherungsschalter defekt oder falsch eingestellt.
- Nicht benötigte Luftanschlüsse nicht verschlossen.
- Schraubenbruch am Zylinderkolben (Überlastung).
- Bruch des Zylinderkolbens (Überlastung).

**Greifer macht nicht den vollen Hub:**

- Schmutz zwischen Abdeckleiste, Futterkolben und Grundbocke.

**Greifkraft lässt nach:**

- Dichtungen überprüfen.

**Greifer bewegt sich ruckartig:**

- Stahlführungen nachfetten.

**8. Analyse des problèmes**

**La préhenseur ne réagit pas:**

- Vérifier le raccordement pneumatique
- Des raccordements ont été inversés
- Détecteur de proximité défectueux ou mal réglé
- Raccordements pneum. non utilisés, pas ou mal refermés
- Vis brisée dans le piston du cylindre (surcharge)
- Piston de cylindre brisé (surcharge)

**Les doigts de la préhenseur n'effectuent pas une course complète:**

- Salissures entre la bague couvre-joint, le piston du cylindre et le mors principal

**L'effort de serrage diminue**

- Vérifier l'état des joints

**Les doigts de la préhenseur bougent par à-coups:**

- Relubrifier les rails de guidage métalliques

**9. Zusammenbauzeichnung**

\* Diese Teile sind im Dichtsatz enthalten und können nur komplett bestellt werden.

**9. Schéma de montage**

\* Pièce ne pouvant pas être commandée individuellement mais faisant partie du jeu de joints.

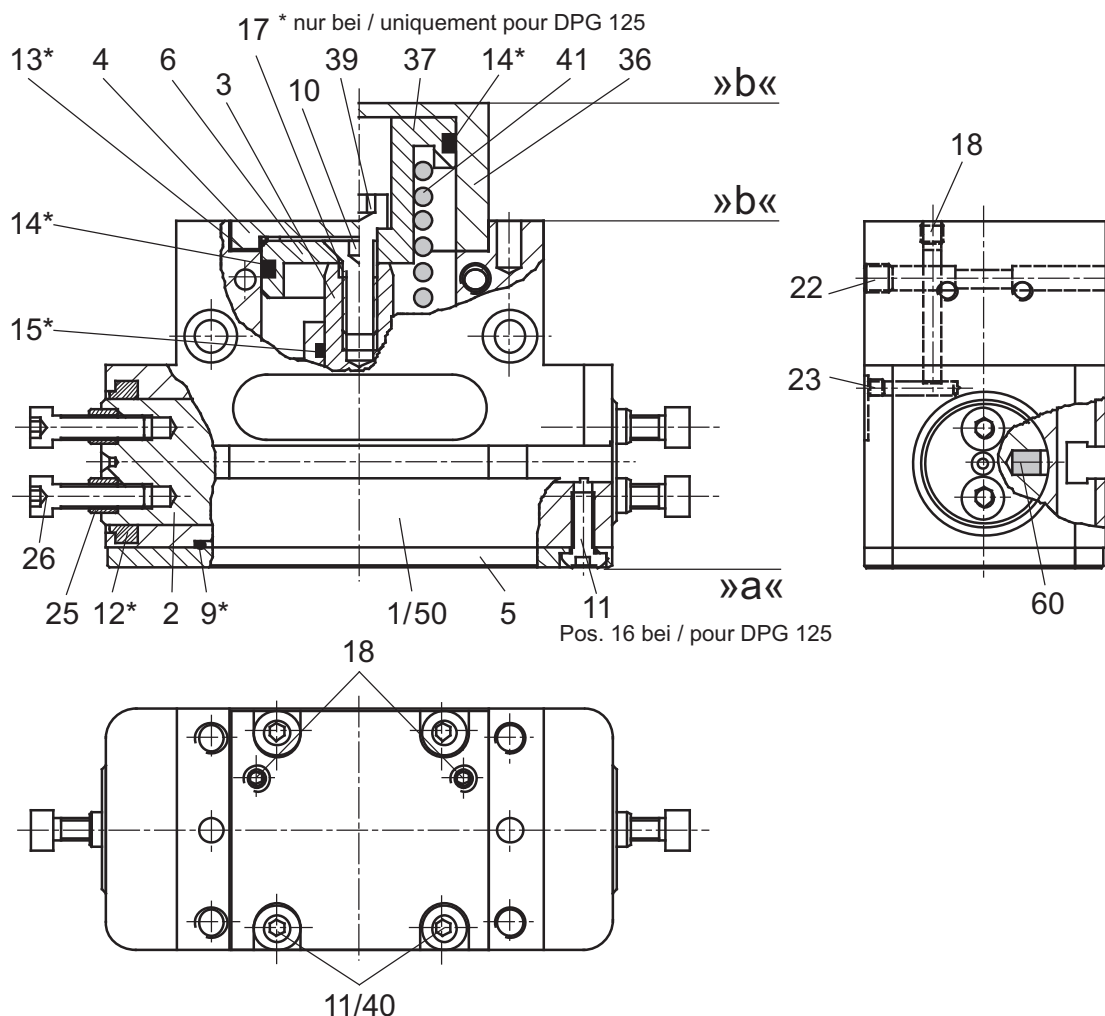

## 10. Dichtsatz und Ersatzteilstücklisten

## 10. Liste des joints et des pièces détachées

### 10.1 Dichtsatzlisten

### 10.1 Liste des joints

#### Dichtsatz DPG 64 (Ident-Nr. 370 750)

#### Jeu de joints ref. 370 750 pour préhenseur DPG 64

Pos./Rep.	Ident-Nr. / Réf.	Bezeichnung / Désignation	Menge / Quantité
9	9611 022	O-Ring / Joint torique DIN 3771 NBR 37.82 x 1.78	1
12	9907 573	Abstreifer / Racloir DA 22 (PU) 18.0 x 24.0 x 4.0 x 4.7 mm	2
13	9612 795	Gummi-Kork-Dichtung / Joint caoutchouc-liège	1
14	9610 021	Quad-Ring / Joint à profil carré 4117-366Y 20.29 x 2.62	1
15	9610 111	Quad-Ring / Joint à profil carré 4012A-366Y 8.20 x 1.78	1
43	9611 054	O-Ring / Joint torique DIN 3771 NBR 3.00 x 1.0	2

#### Dichtsatz DPG 80 (Ident-Nr. 370 751)

#### Jeu de joints ref. 370 753 pour préhenseur DPG 80

Pos./Rep.	Ident-Nr. / Réf.	Bezeichnung / Désignation	Menge / Quantité
9	9611 023	O-Ring / Joint torique DIN 3771 NBR 41.00 x 1.78	1
12	9907 574	Abstreifer / Racloir DA 22 (PU) 22.0 x 28.0 x 4.0 x 4.7 mm	2
13	9612 794	Gummi-Kork-Dichtung / Joint caoutchouc-liège	1
14	9610 025	Quad-Ring / Joint à profil carré 4122-366Y 28.24 x 2.62	1
15	9610 007	Quad-Ring / Joint à profil carré 4014-366Y 12.42 x 1.78	1
43	9611 112	O-Ring / Joint torique DIN 3771 NBR 4.00 x 1.50	2

#### Dichtsatz DPG 100 (Ident-Nr. 370 752)

#### Jeu de joints ref. 370 753 pour préhenseur DPG 100

Pos./Rep.	Ident-Nr. / Réf.	Bezeichnung / Désignation	Menge / Quantité
9	9611 238	O-Ring / Joint torique DIN 3771 NBR 62.00 x 1.50	1
12	9907 575	Abstreifer / Racloir DA 22 (PU) 28.0 x 36.0 x 5.0 x 6.0 mm	2
13	9612 793	Gummi-Kork-Dichtung / Joint caoutchouc-liège	1
14	9620 100	Quad-Ring / Joint à profil carré 4127-366Y 36.17 x 2.62	1
15	9610 008	Quad-Ring / Joint à profil carré 4015-366Y 14.00 x 1.78	1
43	9611 112	O-Ring / Joint torique DIN 3771 NBR 4.00 x 1.50	2
62	9611 082	O-Ring / Joint torique DIN 3771 NBR 8.00 x 1.50	4

#### Dichtsatz DPG 125 (Ident-Nr. 370 753)

#### Jeu de joints ref. 370 753 pour préhenseur DPG 125

Pos./Rep.	Ident-Nr. / Réf.	Bezeichnung / Désignation	Menge / Quantité
9	9611 032	O-Ring / Joint torique DIN 3771 NBR 82.27 x 1.78	1
12	9936 538	Abstreifer / Racloir AY (PU) 32.0 x 40.0 x 5.0 x 6.0 mm	2
13	9612 792	Gummi-Kork-Dichtung / Joint caoutchouc-liège	1
14	9610 226	Quad-Ring / Joint à profil carré 4134-366Y 47.29 x 2.62	1
15	9610 018	Quad-Ring / Joint à profil carré 4115A-366Y 16.20 x 2.62	1
17	9611 044	O-Ring / Joint torique DIN 3771 NBR 10.00 x 1.00	1
43	9611 112	O-Ring / Joint torique DIN 3771 NBR 4.00 x 1.50	2
62	9611 082	O-Ring / Joint torique DIN 3771 NBR 8.00 x 1.50	4

**Montage- und Betriebsanleitung für  
Dichter 2-Finger-Parallelgreifer Type DPG**

**Notice de montage et d'utilisation du préhenseur  
parallèles à deux doigts étanches Type DPG**

**10.2 Ersatzteilstücklisten**

**10.2 Lists of spare parts**

**DPG 64**

Pos. Rep.	Ident-Nr. / Réf.		Bezeichnung / Désignation	Menge / Quantité	
	DPG 64	DPG 64 S		DPG 64	DPG 64 S
1	5509 858		Gehäuse / Corps	1	1
2	5509 873		Grundbacke / Mors principal	2	2
3	5500 519		Kolben / Piston	1	1
4	5502 008		Deckel / Carter	1	
5	5509 886		Abdeckplatte / Carter	1	1
6	5504 715		Zylinderkolben / Piston du cylindre	1	
9 *	–		O-Ring / Joint torique DIN 3771 NBR 37.82 x 1.78	1	1
10	9664 015		Senkschraube / Vis à tête fraisée DIN EN ISO 10642/10.9 M 5.0 x 14 mm	1	
11	9662 509		Linsenschraube / Vis à tête en goutte de suif M 3 x 10 ULS A2	10	6
12 *	–		Abstreifer / Racloir DA22 (PU) 18.0 x 24.0 x 4.0 x 4.7 mm	2	2
13 *	–		Gummi-Kork Dichtung / Joint caoutchouc-liège	1	1
14 *	–		Quad-Ring / Joint à profil carré 4117-366Y 20.29 x 2.62	1	1
15 *	–		Quad-Ring / Joint à profil carré 4112A-366Y 8.20 x 1.78	1	1
19	9670 505		Gewindestift / Vis sans tête DIN EN ISO 4026/A2 M 3.0 x 3 mm Tufloc	3	3
22	9670 501		Gewindestift / Vis sans tête DIN EN ISO 4026/A2 M 5.0 x 5 mm Tufloc	2	2
23	9670 505		Gewindestift / Vis sans tête DIN EN ISO 4026/A2 M 3.0 x 3 mm Tufloc	1	1
25	5509 640		Hülse für GFN / Douille pour GFN 3 x 10	4	4
26	9660 515		Schraube / Vis DIN EN ISO 4762/A2 M 3.0 x 12 mm	4	4
36	5502 018		Deckel / Carter		1
37	5504 725		Zylinderkolben / Piston du cylindre		1
38	9670 505		Gewindestift / Vis sans tête DIN EN ISO 4026/A2 M 3.0 x 3 mm Tufloc		1
39	9660 012		Schraube / Vis DIN EN ISO 4762/12.9 M 5.0 x 16 mm		1
40	9660 515		Schraube / Vis DIN EN ISO 4762/A2 M 3.0 x 12 mm		4
41	9618 232		Druckfeder / Ressort à pression		1
60	9907 569		Rundmagnet / Aimant rond Neo-Delta 4 x 5 mm	2	2
99	5509 914		Beipack / Pièces complémentaires (petit sachet)	1	1

**DPG 80**

Pos. Rep.	Ident-Nr. / Réf.		Bezeichnung / Désignation	Menge / Quantité	
	DPG 80	DPG 80 S		DPG 80	DPG 80 S
1	5509 859		Gehäuse / Corps	1	1
2	5509 875		Grundbacke / Mors principal	2	2
3	5500 521		Kolben / Piston	1	1
4	5502 009		Deckel / Carter	1	
5	5509 887		Abdeckplatte / Carter	1	1
6	5504 716		Zylinderkolben / Piston du cylindre	1	
9 *	–		O-Ring / Joint torique DIN 3771 NBR 41.00 x 1.78	1	1
10	9664 003		Senkschraube / Vis à tête fraisée DIN EN ISO 10642/10.9 M 6.0 x 16 mm	1	
11	9662 510		Linsenschraube / Vis à tête en goutte de suif M 4 x 10 ULS A2	10	6
12 *	–		Abstreifer / Racloir DA22 (PU) 22.0 x 28.0 x 4.0 x 4.7 mm	2	2
13 *	–		Gummi-Kork Dichtung / Joint caoutchouc-liège	1	1
14 *	–		Quad-Ring / Joint à profil carré 4122-366Y 28.24 x 2.62	1	1
15 *	–		Quad-Ring / Joint à profil carré 4014-366Y 12.42 x 1.78	1	1
19	9670 500		Gewindestift / Vis sans tête DIN EN ISO 4026/A2 M 4.0 x 4 mm Tufloc	3	3
22	9670 501		Gewindestift / Vis sans tête DIN EN ISO 4026/A2 M 5.0 x 5 mm Tufloc	2	2
23	9670 505		Gewindestift / Vis sans tête DIN EN ISO 4026/A2 M 3.0 x 3 mm Tufloc	1	1
25	5509 641		Hülse für GFN / Douille pour GFN 4 x 12	4	4
26	9660 123		Schraube / Vis DIN EN ISO 4762/A2 M 4.0 x 16 mm	4	4
36	5502 019		Deckel / Carter		1
37	5504 726		Zylinderkolben / Piston du cylindre		1
38	9670 500		Gewindestift / Vis sans tête DIN EN ISO 4026/A2 M 4.0 x 4 mm Tufloc		1
39	9660 019		Schraube / Vis DIN EN ISO 4762/12.9 M 6.0 x 20 mm		1
40	9660 415		Schraube / Vis DIN EN ISO 4762/A2 M 4.0 x 20mm		4
41	9618 235		Druckfeder / Ressort à pression		1
60	9907 569		Rundmagnet / Aimant rond Neo-Delta 4 x 5 mm	2	2
99	5509 915		Beipack / Pièces complémentaires (petit sachet)	1	1

\* Siehe Dichtsatzliste – Teile sind nicht einzeln bestellbar

\* Voir la liste du kit de joints – Les pièces ne peuvent pas être commandées séparément

Verschleißteile, empfohlen bei Wartung auszutauschen

Il est recommandé de remplacer les pièces d'usure en cas de maintenance

**Montage- und Betriebsanleitung für  
Dichter 2-Finger-Parallelgreifer Type DPG**

**Notice de montage et d'utilisation du préhenseur  
parallèles à deux doigts étanches Type DPG**

**DPG 100**

Pos. Rep.	Ident-Nr. / Réf.		Bezeichnung / Désignation	Menge / Quantité	
	DPG 100	DPG 100 S		DPG 100	DPG 100 S
3	5500	523	Kolben / Piston	1	1
4	5502	010	Deckel / Carter	1	
5	5509	888	Abdeckplatte / Carter	1	1
6	5504	717	Zylinderkolben / Piston du cylindre	1	
9 *	–	–	O-Ring / Joint torique DIN 3771 NBR 62.00 x 1.50	1	1
10	9664	003	Senkschraube / Vis à tête fraisée DIN EN ISO 10642/10.9 M 6.0 x 16 mm	1	
11	9662	510	Linsenschraube / Vis à tête en goutte de suif M 4 x 10 ULS A2	16	12
12 *	–	–	Abstreifer / Racloir DA22 (PU) 28.0 x 36.0 x 5.0 x 6.0 mm	2	2
13 *	–	–	Gummi-Kork Dichtung / Joint caoutchouc-liège	1	1
14 *	–	–	Quad-Ring / Joint à profil carré 4127-366Y 36.17 x 2.62	1	1
15 *	–	–	Quad-Ring / Joint à profil carré 4015-366Y 14.00 x 1.78	1	1
19	9670	500	Gewindestift / Vis sans tête DIN EN ISO 4026/A2 M 4.0 x 4 mm Tufloc	1	1
22	9670	501	Gewindestift / Vis sans tête DIN EN ISO 4026/A2 M 5.0 x 5 mm Tufloc	4	4
23	9670	505	Gewindestift / Vis sans tête DIN EN ISO 4026/A2 M 3.0 x 3 mm Tufloc	1	1
25	5509	642	Hülse für GFN / Douille pour GFN 5 x 16	4	4
26	9660	500	Schraube / Vis DIN EN ISO 4762/A2 M 5.0 x 16 mm	4	4
36	5502	023	Deckel / Carter		1
37	5504	727	Zylinderkolben / Piston du cylindre		1
38	9670	501	Gewindestift / Vis sans tête DIN EN ISO 4026/A2 M 5.0 x 5 mm Tufloc		1
39	9660	019	Schraube / Vis DIN EN ISO 4762/12.9 M 6.0 x 20 mm		1
40	9660	415	Schraube / Vis DIN EN ISO 4762/A2 M 4.0 x 20mm		4
41	9618	237	Druckfeder / Ressort à pression		1
50	5510	654	Gehäuse mit Grundbacken / Carter avec mors de base	1	1
60	9907	591	Rundmagnet / Aimant rond Neo-Delta 5 x 10 mm	2	2
62 *	–	–	O-Ring / Joint torique DIN 3771 NBR 8.00 x 1.50	4	4
99	5509	916	Beipack / Pièces complémentaires (petit sachet)	1	1

**DPG 125**

Pos. Rep.	Ident-Nr. / Réf.		Bezeichnung / Désignation	Menge / Quantité	
	DPG 125	DPG 125 S		DPG 125	DPG 125 S
3	5511	909	Kolben / Piston	1	1
4	5502	011	Deckel / Carter	1	
5	5511	910	Abdeckplatte / Carter	1	1
6	5504	718	Zylinderkolben / Piston du cylindre	1	
9 *	–	–	O-Ring / Joint torique DIN 3771 NBR 82.27 x 1.78	1	1
10	9618	123	Senkschraube / Vis à tête fraisée DIN EN ISO 10642/10.9 M 8.0 x 20 mm	1	
11	9664	902	Senkschraube / Vis à tête fraisée DIN EN ISO 10642/A2 M 5.0 x 20 mm	4	
12 *	–	–	Abstreifer / Racloir AY (PU) 32.0 x 40.0 x 5.0 x 6.0 mm	2	2
13 *	–	–	Gummi-Kork Dichtung / Joint caoutchouc-liège	1	1
14 *	–	–	Quad-Ring / Joint à profil carré 4134-366Y 47.29 x 2.62	1	1
15 *	–	–	Quad-Ring / Joint à profil carré 4115A-366Y 16.20 x 2.62	1	1
16	9661	506	Schraube / screw DIN 6912/A2 M 5.0 x 12 mm	14	14
17 *	–	–	O-Ring / Joint torique DIN 3771 NBR 10.00 x 1.00	1	1
22	9936	175	Gewindestift / Vis sans tête DIN EN ISO 4026/A2 M 5.0 x 4 mm Tufloc	6	6
25	5509	644	Hülse für GFN / Douille pour GFN 8 x 32	4	4
26	9660	430	Schraube / Vis DIN EN ISO 4762/A2 M 8.0 x 22 mm	4	4
36	5502	024	Deckel / Carter		1
37	5504	728	Zylinderkolben / Piston du cylindre		1
39	9660	026	Schraube / Vis DIN EN ISO 4762/12.9 M 8.0 x 20 mm		1
40	9660	435	Schraube / Vis DIN EN ISO 4762/A2 M 5.0 x 50 mm		4
41	9618	290	Druckfeder / Ressort à pression		1
50	5511	906	Gehäuse mit Grundbacken / Carter avec mors de base	1	1
60	9907	591	Rundmagnet / Aimant rond Neo-Delta 5 x 10 mm	2	2
62 *	–	–	O-Ring / Joint torique DIN 3771 NBR 8.00 x 1.50	4	4
99	5511	912	Beipack / Pièces complémentaires (petit sachet)	1	1

\* Siehe Dichtsatzliste – Teile sind nicht einzeln bestellbar

\* Voir la liste du kit de joints – Les pièces ne peuvent pas être commandées séparément

Verschleißteile, empfohlen bei Wartung auszutauschen

Il est recommandé de remplacer les pièces d'usure en cas de maintenance

## Montage- und Betriebsanleitung für Dichter 2-Finger-Parallelgreifer Type DPG

## Notice de montage et d'utilisation du préhenseur parallèles à deux doigts étanches Type DPG

### 11. Zubehör (auf besondere Bestellung)

Benötigen Sie mehr Informationen über die Handhabung von Sensoren, wenden Sie sich vertrauensvoll an Ihren SCHUNK-Ansprechpartner oder nutzen Sie unsere Download-Möglichkeiten unter [www.schunk.com](http://www.schunk.com)>Produkte>Automation>Zubehör

#### 11.1 Näherungsschalter

##### Technische Daten:

Spannung:	10 – 30 V DC
Restwelligkeit:	< 15% (10%)**
Schaltstrom max.:	200 mA, kurzschlussfest
Schalthysterese:	≤ 15% vom Nennschaltabst. (2 mm)**
Temperaturbereich:	– 25°C bis + 70°C
Schaltfrequenz max.:	1000 Hz
Spannungsabfall ca.:	1.5 V (2.0 V)**
Schutzart nach DIN EN 60529:	IP 67*

\* für die Rundsteckverbindung nur im verschraubten Zustand

\*\* Angaben in Klammern gültig für INS 30/S

##### HINWEIS:

Achten Sie auf einen sachgemäßen Umgang mit den Näherungsschaltern:

- Ziehen Sie nicht am Kabel und lassen Sie den Sensor nicht am Kabel baumeln.
- Ziehen Sie die Befestigungsschraube oder -klemmen nicht übermäßig fest an.
- Zulässiger Biegeradius des Kabels = 15 x Kabeldurchmesser.
- Vermeiden Sie Kontakt der Näherungsschalter zu harten Gegenständen, sowie zu Chemikalien, insbesondere Salpeter-, Chrom- und Schwefelsäure.

Die eingesetzten induktiven Näherungsschalter sind verpolungsgeschützt und kurzschlussfest.

##### ACHTUNG!



Die induktiven Näherungsschalter sind elektronische Bauteile, welche empfindlich auf hochfrequente Störungen oder elektromagnetische Felder reagieren können. Prüfen Sie die Anbringung und Installation des Kabels. Der Abstand zu hochfrequenten Störquellen und deren Zuleitung muss ausreichend sein. Das Parallelschalten mehrerer Sensorausgänge der gleichen Bauart (npn, pnp) ist zwar erlaubt, erhöht aber nicht den zulässigen Laststrom. Beachten Sie weiterhin, dass sich der Leckstrom der einzelnen Sensoren (ca. 2 mA) addiert.

#### Montage und Einstellung der elektronischen Magnetschalter (INS 30/S)

##### HINWEIS:

Die Magnetschalter sind Zubehör und müssen gesondert bestellt werden.

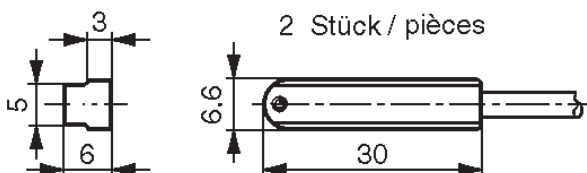

### 11. Accessoires (à commander séparément)

Si vous désirez de plus amples renseignements concernant la manipulation des capteurs, contactez votre interlocuteur SCHUNK ou utilisez nos possibilités de téléchargement à l'adresse [www.schunk.com](http://www.schunk.com)>Produits>Automation>Accessoire

#### 11.1 Détecteur de proximité

##### Caractéristiques techniques:

Tension:	10 – 30 V DC
Ondulation résiduelle:	< 15% (10%)**
Courant de commutation max.:	200 mA, protection contre les courts-circuits
Hystérésis de commutation:	≤ 15% de la distance nominale de détection (2 mm)**
Plage de températures:	– 25°C à + 70°C
Fréquence de commutation env.:	1000 Hz
Chute de potentiel env.:	1.5 V (2.0 V)**
Protection selon DIN EN 60529:	IP 67*

\* pour raccordement circulaire vissé

\*\* pour INS 30/S

##### REMARQUE:

Veillez à bien respecter le domaine et la conformité d'utilisation des détecteurs de proximité:

- ne tirez pas sur le câble et ne laissez jamais pendre le détecteur au bout du câble
- ne serrez pas trop fort la vis de fixation
- rayon de courbure admissible du câble = 15 x le diamètre du câble
- protéger le détecteur de proximité contre des contacts avec des objets durs ou des produits chimiques comme de l'acide sulfurique, de l'acide chromique ou de l'acide azotique par exemple.

Les détecteurs de proximités présentés sont protégés contre les branchements inversés et insensibles aux courts-circuits.

##### ATTENTION!



Les détecteurs de proximité sont des composants électroniques et de ce fait sensibles aux champs électromagnétiques et à des interférences haute fréquence. Vérifiez le montage du câble de raccordement. Assurez-vous qu'il se trouve à distance respectable de toute source d'interférences électromagnétiques et des raccordements correspondants.

Il est certes autorisé de brancher en parallèle plusieurs détecteurs du même type (npn, pnp), sachez cependant que cela n'augmente pas le courant admissible et que d'autre part les courants de fuite des détecteurs (environ 2 mA) s'ajoutent les uns aux autres.

#### Montage et réglage du détecteur de l'interrupteur magnétique (INS 30/S)

##### REMARQUE:

Les interrupteurs magnétiques doivent être commandés séparément.

Type	Schaltfunktion / Connexion	Ident-Nr. / Réf.
INS 30/S	Schließer / Contact à la fermeture	301 510

## Montage- und Betriebsanleitung für Dichter 2-Finger-Parallelgreifer Type DPG

## Notice de montage et d'utilisation du préhenseur parallèles à deux doigts étanches Type DPG

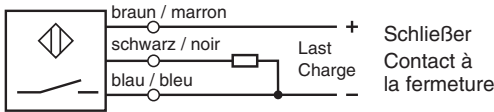

**Schaltfunktion:** in unbedämpfem Zustand gezeichnet  
**Sortie:** schéma en condition non activé



### ACHTUNG!

Das max. Anzugsmoment für die Gewindestifte beträgt 30 Ncm.



### ATTENTION!

Le couple de serrage max. des vis sans tête est 30 Ncm.

#### Greifer »geöffnet«

1. Stellen Sie den Greifer in Stellung »Auf«.
2. Schieben Sie den Magnetschalter **1** (siehe Darstellung unten) langsam von außen in die T-Nut, bis dieser schaltet.
3. Fixieren Sie den Magnetschalter in dieser Stellung, indem Sie ihn durch Anziehen des Gewindestiftes in der T-Nut verklemmen.
4. Testen Sie die Funktion, indem Sie den Greifer schließen und öffnen.

#### Greifer »geschlossen«

1. Stellen Sie den Greifer in Stellung »Zu«.
2. Schieben Sie den Magnetschalter **2** (siehe Darstellung unten) von außen bis zur Greifermitte in die T-Nut.  
*HINWEIS:* Der Magnetschalter muss hierbei 2 Schaltpunkte überfahren haben!
3. Schieben Sie den Magnetschalter wieder langsam zurück, bis dieser schaltet.
4. Fixieren Sie den Magnetschalter in dieser Stellung, indem Sie ihn durch Anziehen des Gewindestiftes in der T-Nut verklemmen.
5. Testen Sie die Funktion, indem Sie den Greifer öffnen und schließen.

#### Teil »gegriffen«

1. Spannen Sie das zu greifende Teil.

#### Nur für Außengreifen:

Gehen Sie weiter vor, wie unter Greifer »geschlossen« von Punkt 2 – 5 beschrieben.

#### Nur für Innengreifen:

Gehen Sie weiter vor, wie unter Greifer »geöffnet« von Punkt 2 – 4 beschrieben.

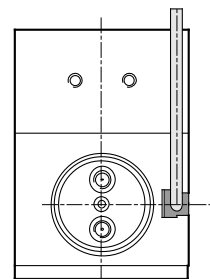
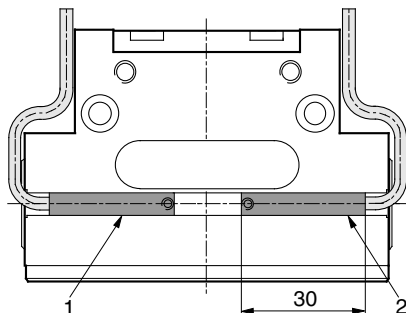

### Montage und Einstellung des Anbausatzes zur Hubüberwachung mit induktiven Näherungsschaltern

#### HINWEIS:

Die induktiven Näherungsschalter und der Anbausatz zur Hubüberwachung sind Zubehör und müssen gesondert bestellt werden.

### Montage et réglage de l'option de surveillance de course avec détecteur de proximité par induction

#### REMARQUE:

Les options de surveillance de course et les interrupteurs magnétiques sont des accessoires et doivent de ce fait être commandés séparément des préhenseurs

## Montage- und Betriebsanleitung für Dichter 2-Finger-Parallelgreifer Type DPG

## Notice de montage et d'utilisation du préhenseur parallèles à deux doigts étanches Type DPG

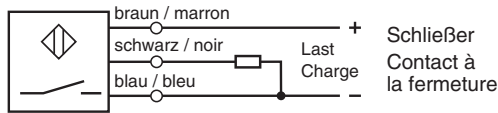
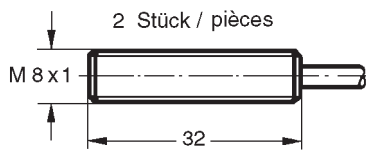

Type	Schaltfunktion / Connexion	Ident-Nr. / Réf.
INW 80/S	Schließer / Contact à la fermeture	301 508

Schaltabstand / Distance de détection: 1.5 mm

**Schaltfunktion: in unbedämpfem Zustand gezeichnet**  
**Sortie: schéma en condition non activé**

**ACHTUNG!**  
Der Anbausatz zur Hubüberwachung wird an den Aufsatzbacken befestigt. Die hierfür benötigten Befestigungsgewinde sind bei den von uns gelieferten Aufsatzbackenrohlingen bereits vorhanden. Bei Eigenfertigung der Aufsatzbacken sollten folgende Vorgaben beachtet werden (siehe Vorschlag: Aufsatzbackengestaltung).

**ATTENTION!**  
L'option de surveillance de course se fixe sur les mors rapportés par les filetages prévus à cet effet dans mors bruts. Si vous utilisez des mors de fabrication personnelle, veuillez à respecter les cotes ci-dessous (design recommandé des mors rapportés).

### Vorschlag: Aufsatzbackengestaltung

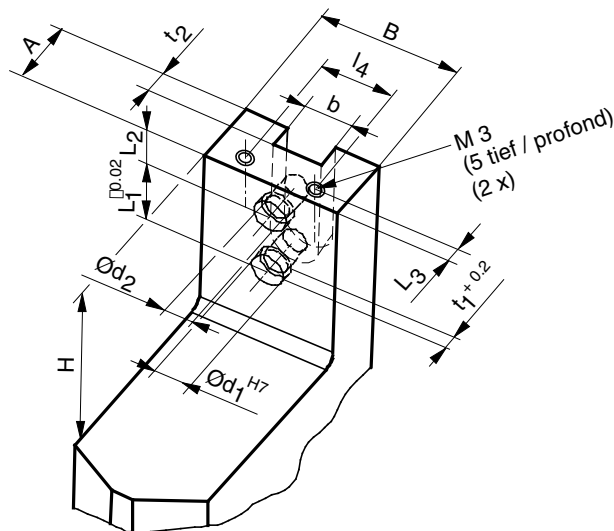

### Design recommandé des mors rapportés

Type	A	B	H	L1	L2	L3
DPG 64	10	20	28	10	3.5	4
DPG 80	13	25	33	12	7	3
DPG 100	15	30	42.5	14	10.5	3
DPG 125	18	35	49	19	18.5	3

Type	L4	Ø d1	Ø d2	t1	t2	b
DPG 64	13	5	3.4	2	3.5	7
DPG 80	13	6	4.5	2.5	4.5	9
DPG 100	13	8	5.5	2.5	8.0	10
DPG 125	13	12	9	3	9	15

### Montage des Anbausatzes

#### HINWEIS:

Aus den Anbausatzlisten ersehen Sie die einzelnen Positionen der verschiedenen Anbausätze (Positionsnummern siehe Montagezeichnung Seite 19).

### Montage de l'option de surveillance de course

#### REMARQUE:

Pour vérifier les positions des différents composants de l'option, consultez les listes ci-dessous et le schéma de montage en page 19.

### Anbausatzlisten

#### AS-DPG 64 / 80 (Ident-Nr. 300 706)

Pos. / Rep.	Bezeichnung / Désignation	Menge / Quantité
75	Halter / Support DPG 64 / 80	2
76	Distanzplatte / Plaque d'écartement DPG 64 / 80	1
77	Klemmhalter / Support DPG 64 / 80	2
78	Zylinderschraube / Vis cylindrique DIN EN ISO 4762 / A2 M 3 x 20	1
79	Zylinderschraube / Vis cylindrique DIN EN ISO 4762 / A2 M 3 x 25	1
80	Zylinderschraube / Vis cylindrique DIN EN ISO 4762 / A2 M 3 x 8	6
81	Rändelmutter / Écrou moleté DIN 467 M 3	3
82	Rändelmutter / Écrou moleté DIN 466 M 3	1
83	Senkschraube / Vis à tête fraisée DIN EN ISO 10642 / A2 M 3 x 14	4

### Listes

#### Modèle AS-DPG 64 / 80, référence 300 706

## Montage- und Betriebsanleitung für Dichter 2-Finger-Parallelgreifer Type DPG

## Notice de montage et d'utilisation du préhenseur parallèles à deux doigts étanches Type DPG

### AS-DPG 100 (Ident-Nr. 300 707)

### Modèle AS-DPG 100, référence 300 707

Pos. / Rep.	Bezeichnung / Désignation	Menge / Quantité
75	Halter / Support DPG 100	2
76	Distanzplatte / Plaque d'écartement DPG 100	1
77	Klemmhalter / Support DPG 100	2
78	Zylinderschraube / Vis cylindrique DIN EN ISO 4762 / A2 M 3 x 20	1
79	Zylinderschraube / Vis cylindrique DIN EN ISO 4762 / A2 M 3 x 25	3
80	Zylinderschraube / Vis cylindrique DIN EN ISO 4762 / A2 M 3 x 8	6
81	Rändelmutter / Écrou moleté DIN 467 M 3	3
82	Rändelmutter / Écrou moleté DIN 466 M 3	1
84	Zylinderschraube / Vis cylindrique DIN EN ISO 4762 / A2 M 3 x 12	2

### AS-DPG 125 (Ident-Nr. 300 709)

### Modèle AS-DPG 125, référence 300 709

Pos. / Rep.	Bezeichnung / Désignation	Menge / Quantité
75	Halter / Support DPG 125	2
76	Distanzplatte / Plaque d'écartement 15 mm DPG 125	1
77	Klemmhalter / Support DPG 125	2
79	Zylinderschraube / Vis cylindrique DIN EN ISO 4762 / A2 M 3 x 25	4
80	Zylinderschraube / Vis cylindrique DIN EN ISO 4762 / A2 M 3 x 8	6
81	Rändelmutter / Écrou moleté DIN 467 M 3	4
84	Zylinderschraube / Vis cylindrique DIN EN ISO 4762 / A2 M 3 x 30	2
86	Distanzplatte / Plaque d'écartement 10 mm DPG 125	1

### Greifer »geöffnet«

1. Stellen Sie den Greifer in Stellung »Auf«.
2. Befestigen Sie den vormontierten Halter (Pos. 75) mit der längeren Abfrageschraube (Pos. 79) mit Hilfe der Zylinderschrauben (Pos. 80) an der Aufsatzbacke, wie in der Montagezeichnung dargestellt (siehe Seite 19).
3. **Nur bei DPG 64 / 80:**  
Befestigen Sie die Distanzplatte (Pos. 76) mit Hilfe der Zylinderschrauben (Pos. 80) an der Stirnseite des Greifers. Schrauben Sie den Klemmhalter (Pos. 77) mit den beiden Senkschrauben (Pos. 83) an die Distanzplatte (Pos. 76). Bitte beachten Sie hierbei, dass die Senkschrauben, mit denen auch der Näherungsschalter geklemmt wird, noch nicht angezogen werden.
3. **Nur bei DPG 100 / 125:**  
Befestigen Sie die Distanzplatte (Pos. 76) und den Klemmhalter (Pos. 77) mit den Zylinderschrauben (Pos. 79 bei DPG 100, Pos. 84 bei DPG 125) an der Stirnseite des Greifers.
4. Verstellen Sie die Abfrageschraube (Pos. 79) durch Drehen an der äußeren Rändelmutter (Pos. 81), so dass der Schraubenkopf über der Bohrung Ø 8 des Klemmhalters (Pos. 77) steht.
5. Schieben Sie den Näherungsschalter vorsichtig in den Klemmhalter (Pos. 77), bis er den Schraubenkopf der Abfrageschraube (Pos. 79) berührt.
6. Ziehen Sie den Näherungsschalter um ca. 0.5 mm zurück.
7. Fixieren Sie den Näherungsschalter mit der Klemmschraube (Pos. 83 bei DPG 64 / 80 – Pos. 80 bei DPG 100 / 125).
8. Verstellen Sie die Abfrageschraube (Pos. 79) in Richtung Greifermitte ca. 2 mm über den Punkt hinaus, bei dem der Näherungsschalter ausschaltet.
9. Drehen Sie nun die Abfrageschraube (Pos. 79) zurück, bis der Näherungsschalter schaltet.
10. Fixieren Sie die Abfrageschraube (Pos. 79), indem Sie die innere Rändelmutter (Pos. 82, Pos. 81 bei DPG 125) gegen den Halter (Pos. 75) verklemmen.
11. Testen Sie die Funktion, indem Sie den Greifer schließen und öffnen.

### Préhenseur ouverte:

1. Préhenseur en position «ouverte»
2. A l'aide des vis cylindriques (rep. 80) fixez le support (rep. 75) et la longue vis (rep. 79) sur le mors rapporté comme indiqué sur le schéma de montage en page 19 de ce manuel.
3. **Sur DPG 64 / 80 uniquement**  
A l'aide des vis cylindriques (rep. 80) fixez la plaque d'écartement (rep. 76) sur le devant de la préhenseur. Vissez ensuite le support (rep. 77) sur la plaque d'écartement (rep. 76) à l'aide des vis à tête fraisée (rep. 83). Veillez à ne pas visser à fond les vis à tête fraisée car elles vont encore servir à fixer le détecteur de proximité.
3. **Sur DPG 100 / 125 uniquement**  
A l'aide des vis cylindriques (rep. 79 pour DPG 100, rep. 84 pour DPG 125) fixez la plaque d'écartement (rep. 76) et le support (rep. 77) sur le devant de la préhenseur.
4. Règlez la vis (rep. 79) en tournant l'écrou (rep. 81) jusqu'à ce que la tête de la vis dépasse du trou Ø 8 mm dans le support (rep. 77).
5. Repoussez doucement le détecteur de proximité dans le support (rep. 77) jusqu'à ce que la tête de la vis touche la vis (rep. 79).
6. Retirez le détecteur de proximité de 0.5 mm environ.
7. Fixer le détecteur de proximité à l'aide de la vis (rep. 83 sur DPG 64 / 80, rep. 80 sur DPG 100 / 125).
8. Règlez la vis (rep. 79) en direction du centre de la préhenseur, stopez environ 2 mm au-delà du point de déclenchement du détecteur de proximité
9. Tournez la vis (rep. 79) jusqu'à ce que le détecteur de proximité se déclenche.
10. Fixez la vis (rep. 79) en fixant l'écrou intérieur (rep. 82, rep. 81 pour DPG 125) contre le support (rep. 75)
11. Vérifiez le bon fonctionnement de la préhenseur en l'ouvrant et la refermant à plusieurs reprises.

## Montage- und Betriebsanleitung für Dichter 2-Finger-Parallelgreifer Type DPG

## Notice de montage et d'utilisation du préhenseur parallèles à deux doigts étanches Type DPG

### Greifer »geschlossen«

1. Stellen Sie den Greifer in Stellung »Zu«.
2. Befestigen Sie den vormontierten Halter (Pos. 75) mit der kürzeren Abfrageschraube (Pos. 78, Pos. 79 bei DPG 125) mit Hilfe der Zylinderschrauben (Pos. 80) an der Aufsatzbacke, wie in der Montagezeichnung dargestellt (siehe Seite 19).
3. **Nur bei DPG 64 / 80 / 100:**  
Schrauben Sie den Klemmhalter (Pos. 77) mit den beiden Schrauben (Pos. 83 bei DPG 64 / 80 – Pos. 79 bei DPG 100) an die Stirnseite des Greifers, wie in der Montagezeichnung dargestellt (siehe Seite 19).
3. **Nur bei DPG 125:**  
Befestigen Sie die schmalere Distanzplatte (Pos. 86) und den Klemmhalter (Pos. 77) mit den Zylinderschrauben (Pos. 79) an der Stirnseite des Greifers, wie in der Montagezeichnung dargestellt (siehe Seite 19).
4. Verstellen Sie die Abfrageschraube (Pos. 78, Pos. 79 bei DPG 125) durch Drehen an der äußeren Rändelmutter (Pos. 81), so dass der Schraubenkopf über der Bohrung  $\varnothing$  8 des Klemmhalters (Pos. 77) steht.
5. Schieben Sie den Näherungsschalter vorsichtig in den Klemmhalter (Pos. 77), bis er den Schraubenkopf der Abfrageschraube (Pos. 78, Pos. 79 bei DPG 125) berührt.
6. Ziehen Sie den Näherungsschalter um ca. 0.5 mm zurück.
7. Fixieren Sie den Näherungsschalter mit der Klemmschraube (Pos. 83 bei DPG 64 / 80 – Pos. 80 bei DPG 100 / 125).
8. Verstellen Sie die Abfrageschraube (Pos. 78, Pos. 79 bei DPG 125) von der Greifermitte weg ca. 2 mm über den Punkt hinaus, bis dem der Näherungsschalter ausschaltet.
9. Drehen Sie nun die Abfrageschraube (Pos. 78, Pos. 79 bei DPG 125) zurück in Richtung Greifermitte, bis der Näherungsschalter schaltet.
10. Fixieren Sie die Abfrageschraube (Pos. 78, Pos. 79 bei DPG 125), indem Sie die innere Rändelmutter (Pos. 81) gegen den Halter (Pos. 75) verklemmen.
11. Testen Sie die Funktion, indem Sie den Greifer öffnen und schließen.

### Teil »gegriffen«

1. Spannen Sie das zu greifende Teil.
2. Befestigen Sie den vormontierten Halter (Pos. 75) mit den Zylinderschrauben (Pos. 80) an der Aufsatzbacke, wie in der Montagezeichnung dargestellt (siehe Seite 19).
3. Schrauben Sie den Klemmhalter (bei Außengreifen Pos. 77, Pos. 77 + 86 bei DPG 125 – bei Innengreifen Pos. 76 + 77) an die Stirnseite des Greifers, wie in der Montagezeichnung dargestellt (siehe Seite 21).  
Montieren und Fixieren Sie den Näherungsschalter wie unter Greifer »geöffnet«, bzw. Greifer »geschlossen« von Punkt 4 – 7 beschrieben.

### Nur für Außengreifen:

Gehen Sie weiter vor, wie unter Greifer »geschlossen« von Punkt 8 – 11 beschrieben.

### Nur für Innengreifen:

Gehen Sie weiter vor, unter Greifer »geöffnet« von Punkt 8 – 11 beschrieben.



### ACHTUNG!

Das max. Anzugsmoment der Befestigungsschrauben der Näherungsschalter beträgt 100 Ncm!

### Préhenseur fermée:

1. Préhenseur en position «fermée»
2. A l'aide des vis cylindriques (rep. 80) fixez le support (rep. 75) et la courte vis (rep. 78, rep. 79 pour DPG 125) sur le mors rapporté comme indiqué sur le schéma de montage en page 21 de ce manuel.
3. **Sur DPG 64 / 80 / 100 uniquement**  
A l'aide des vis cylindriques (rep. 83 sur DPG 64 / 80, rep. 80 sur DPG 100) fixez le support (rep. 77) sur le devant de la préhenseur (voir schéma de montage en page 19 de ce manuel).
3. **Sur DPG 125 uniquement**  
Fixer les fines entretoises (rep. 86) et les brides (rep. 77) avec les vis à tête cylindrique sur la face avant de la préhenseur. (voir schéma de montage en page 19 de ce manuel).
4. Règlez la vis (rep. 78, pos 79 pour DPG 125) en tournant l'écrou (rep. 81) jusqu'à ce que la tête de la vis dépasse du trou  $\varnothing$  8 mm dans le support (rep. 77).
5. Repoussez doucement le détecteur de proximité dans le support (rep. 77) jusqu'à ce que la tête de la vis touche la vis (rep. 78, rep. 79 pour DPG 125).
6. Retirez le détecteur de proximité de 0.5 mm environ
7. Fixer le détecteur de proximité à l'aide de la vis (rep. 83 sur DPG 64 / 80, rep. 80 sur DPG 100 / 125).
8. Règlez la vis (rep. 78, rep. 79 pour DPG 125) en direction opposée au centre de la préhenseur, stopez environ 2 mm au-delà du point à la hauteur duquel le détecteur de proximité est désactivé.
9. Tournez la vis (rep. 78, rep. 79 pour DPG 125) en direction du centre de la préhenseur jusqu'à ce que le détecteur de proximité se déclenche.
10. Fixez la vis (rep. 78, rep. 79 pour DPG 125) en fixant l'écrou intérieur (rep. 81) contre le support (rep. 75).
11. Vérifiez le bon fonctionnement de la préhenseur en l'ouvrant et la refermant à plusieurs reprises.

### Préhenseur en position intermédiaire

1. Serrez la pièce.
2. A l'aide des vis cylindriques (rep. 80) fixez le support (rep. 75) sur le mors rapporté comme indiqué sur le schéma de montage en page 19 de ce manuel.
3. Fixez le support (rep. 77, rep. 77 + 86 pour DPG 125 en cas de serrage extérieur, rep. 76 + 77 en cas de serrage intérieur) sur le devant de la préhenseur (voir schéma de montage en page 19 de ce manuel).  
Montez et fixez le détecteur de proximité comme décrit dans le cas de figure de la préhenseur ouverte (ou fermée, suivant le cas), points 4 à 7.

### Pour serrage extérieur uniquement:

Comme dans le cas de figure de la préhenseur fermée, points 8 à 11.

### Pour serrage intérieur uniquement:

Comme dans le cas de figure de la préhenseur ouverte, points 8 à 11.



### ATTENTION!

le couple de senage maximal autorisé pour les vis de fixation du détecteur de proximité est de 100 Ncm!

**Montage- und Betriebsanleitung für  
Dichter 2-Finger-Parallelgreifer Type DPG**

**Notice de montage et d'utilisation du préhenseur  
parallèles à deux doigts étanches Type DPG**

**Montagezeichnung für Anbausatz zur Hubüberwachung mit induktiven Näherungsschaltern**

**Schéma de montage de l'option de surveillance de course avec détecteur de proximité par induction:**

**DPG 64 / 80**

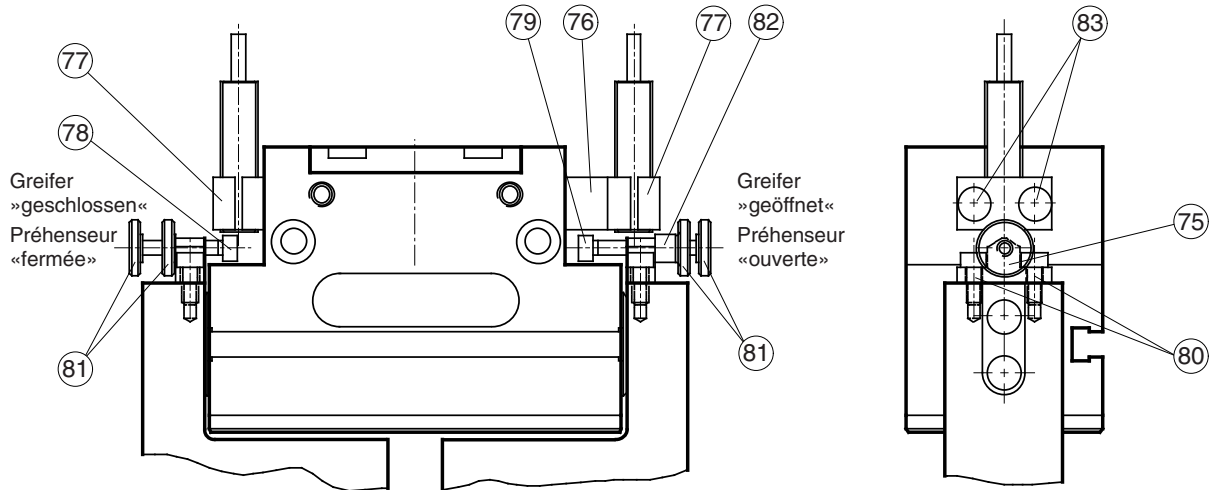

**DPG 100 / 125**

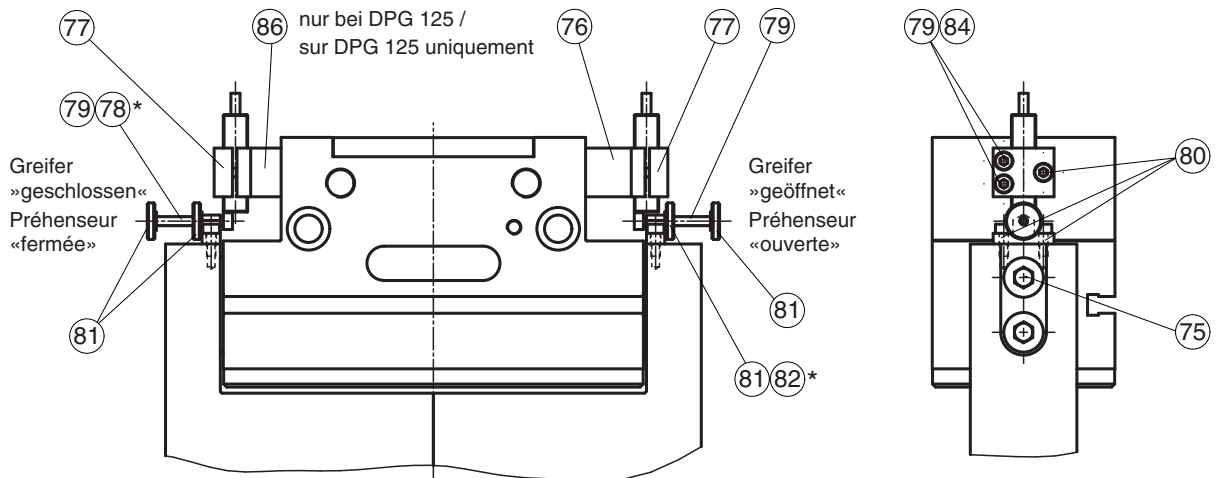

\* Mit Stern gekennzeichnete Positionsnummern gelten nur für DPG 100.

\* Les repères marqués d'un astérisque ne concernent que la DPG 100.

## EG-Einbauerklärung

Im Sinne der EG-Maschinenrichtlinie 2006/42/EG, Anhang II B

Hersteller/ Inverkehrbringer: SCHUNK GmbH & Co. KG.  
Spann- und Greiftechnik  
Bahnhofstr. 106 – 134  
D-74348 Lauffen/Neckar

Hiermit erklären wir, dass folgendes Produkt:

**Produktbezeichnung:** pneumatischer 2-Finger Parallelgreifer, Dichte Greifer  
**Typenbezeichnung:** DPG 64...DPG 125 S  
**Ident-Nummer:** 0370251...0370273

den zutreffenden grundlegenden Anforderungen der Richtlinie **Maschinen (2006/42/EG)** entspricht.

Die unvollständige Maschine darf erst dann in Betrieb genommen werden, wenn festgestellt wurde, dass die Maschine, in die die unvollständige Maschine eingebaut werden soll, den Bestimmungen der Richtlinie Maschinen (2006/42/EG) entspricht.

Angewandte harmonisierte Normen, insbesondere:

EN ISO 12100-1 Sicherheit von Maschinen - Grundbegriffe, allgemeine Gestaltungsleitsätze, Teil 1: Grundsätzliche Terminologie, Methodik  
EN ISO 12100-2 Sicherheit von Maschinen - Grundbegriffe, allgemeine Gestaltungsleitsätze, Teil 2: Technische Leitsätze und Spezifikationen

Der Hersteller verpflichtet sich, die speziellen technischen Unterlagen zur unvollständigen Maschine einzelstaatlichen Stellen auf Verlangen zu übermitteln.

Die zur unvollständigen Maschine gehörenden speziellen technischen Unterlagen nach Anhang VII Teil B wurden erstellt.

Dokumentationsverantwortlicher war: Herr Michael Eckert, Tel.: +49(0)7133/103-2204

Ort, Datum/Unterschrift: Lauffen, Januar 2010

i.V. 

Angaben zum Unterzeichner: Leitung Entwicklung

## Déclaration d'incorporation CE

Conformément à la directive CE relative aux machines 2006/42/CE, Annexe II B

Fabricant/  
distributeur                      SCHUNK GmbH & Co. KG.  
  Spann- und Greiftechnik  
  Bahnhofstr. 106 – 134  
  D-74348 Lauffen/Neckar

Par la présente, nous déclarons que le produit suivant :

**Désignation:**                      Préhenseur parallèles à deux doigts étanches  
**Modèle :**                              DPG 64...DPG 125 S  
**Référence numérique :**    0370251...0370273

satisfait aux exigences essentielles de la directive **Machines (2006/42/CE)**.

La quasi-machine ne doit pas être mise en service avant que la machine finale dans laquelle elle doit être incorporée ait été déclarée conforme aux dispositions pertinentes de la directive Machines (2006/42/CE).

Normes harmonisées utilisées :

EN ISO 12100-1                      Sécurité des machines - notions fondamentales et principes généraux de conception, partie 1 : terminologie de base, méthodique  
EN ISO 12100-2                      Sécurité des machines - notions fondamentales et principes généraux de conception, partie 2 : Principes techniques et spécifications

Le fabricant s'engage de transmettre, à la suite d'une demande motivée des autorités nationales, les informations pertinentes concernant la quasi-machine.

La documentation technique pertinente de la quasi-machine est constituée conformément à l'annexe VII partie B.

Personne responsable pour la documentation : Mr. Michael Eckert +49(0)7133/103-2204

Lieu, date/signature :

Lauffen, janvier 2010                      p.o.

Fonction du signataire:

Chef du service de développement

