

2-Finger-Parallelgreifer

Type: RH 918
RH 9010

2-Finger-Parallel-Gripper

Type: RH 918
RH 9010



Sehr geehrter Kunde,

wir gratulieren zu Ihrer Entscheidung für SCHUNK. Damit haben Sie sich für höchste Präzision, hervorragende Qualität und besten Service entschieden.

Sie erhöhen die Prozesssicherheit in Ihrer Fertigung und erzielen beste Bearbeitungsergebnisse – für die Zufriedenheit Ihrer Kunden.

SCHUNK-Produkte werden Sie begeistern.

Unsere ausführlichen Montage- und Betriebshinweise unterstützen Sie dabei.

Sie haben Fragen? Wir sind auch nach Ihrem Kauf jederzeit für Sie da. Sie erreichen uns unter den unten aufgeführten Kontaktadressen.

Mit freundlichen Grüßen

Ihre SCHUNK GmbH & Co. KG
Spann- und Greiftechnik

Dear Customer,

Congratulations on choosing a SCHUNK product. By choosing SCHUNK, you have opted for the highest precision, top quality and best service.

You are going to increase the process reliability of your production and achieve best machining results – to the customer's complete satisfaction.

SCHUNK products are inspiring.

Our detailed assembly and operation manual will support you.

Do you have further questions? You may contact us at any time – even after purchase. You can reach us directly at the below mentioned addresses.

Kindest Regards,

Your SCHUNK GmbH & Co. KG
Precision Workholding Systems

SCHUNK GmbH & Co. KG
Spann- und Greiftechnik
Bahnhofstr. 106-134
74348 Lauffen/Neckar
Deutschland
Tel. +49-7133-103-0
Fax +49-7133-103-2189
automation@de.schunk.com
www.schunk.com



Reg. No. DE-003496 QM



Reg. No. DE-003496 QM

AUSTRIA: SCHUNK Intec GmbH
Tel. +43-7229-65770-0 · Fax +43-7229-65770-14
info@at.schunk.com · www.at.schunk.com

BELGIUM, LUXEMBOURG:
SCHUNK Intec N.V. / S. A.
Tel. +32-53-853504 · Fax +32-53-836022
info@be.schunk.com · www.be.schunk.com

CANADA: SCHUNK Intec Corp.
Tel. +1-905-712-2200 · Fax +1-905-712-2210
info@ca.schunk.com · www.ca.schunk.com

CHINA: SCHUNK Representative Office
Tel. +86-21-64433177 · Fax +86-21-64431922
info@cn.schunk.com · www.cn.schunk.com

CZECH REPUBLIC: SCHUNK Intec s.r.o.
Tel. +420-545229095 · Fax +420-545220508
info@cz.schunk.com · www.cz.schunk.com

DENMARK: SCHUNK Intec A/S
Tel. +45-43601339 · Fax +45-43601492
info@dk.schunk.com · www.dk.schunk.com

FRANCE: SCHUNK Intec SARL
Tel. +33-1-64663824 · Fax +33-1-64663823
info@fr.schunk.com · www.fr.schunk.com

GREAT BRITAIN: SCHUNK Intec Ltd.
Tel. +44-1908-611127 · Fax +44-1908-615525
info@gb.schunk.com · www.gb.schunk.com

HUNGARY: SCHUNK Intec Kft.
Tel. +36-46-50900-7 · Fax +36-46-50900-6
info@hu.schunk.com · www.hu.schunk.com

INDIA: SCHUNK India Branch Office
Tel. +91-80-40538999 · Fax +91-80-41277363
info@in.schunk.com · www.in.schunk.com

ITALY: SCHUNK Intec S.r.l.
Tel. +39-031-4951311 · Fax +39-031-4951301
info@it.schunk.com · www.it.schunk.com

JAPAN: SCHUNK Intec K.K.
Tel. +81-33-7743731 · Fax +81-33-7766500
s-takano@tbk-hand.co.jp · www.tbk-hand.co.jp

MEXICO, VENEZUELA:
SCHUNK Intec S.A. de C.V.
Tel. +52-442-223-6525 · Fax +52-442-223-7665
info@mx.schunk.com · www.mx.schunk.com

NETHERLANDS: SCHUNK Intec B.V.
Tel. +31-73-6441779 · Fax +31-73-6448025
info@nl.schunk.com · www.nl.schunk.com

POLAND: SCHUNK Intec Sp.z o.o.
Tel. +48-22-7262500 · Fax +48-22-7262525
info@pl.schunk.com · www.pl.schunk.com

PORTUGAL: Sales Representative
Tel. +34-937-556 020 · Fax +34-937-908 692
info@pt.schunk.com · www.pt.schunk.com

RUSSIA: 000 SCHUNK Intec
Tel. +7-812-326 78 35 · Fax +7-812-326 78 38
info@ru.schunk.com · www.ru.schunk.com

SLOVAKIA: SCHUNK Intec s.r.o.
Tel. +421-37-3260610 · Fax +421-37-6421906
info@sk.schunk.com · www.sk.schunk.com

SOUTH KOREA: SCHUNK Intec Korea Ltd.
Tel. +82-31-7376141 · Fax +82-31-7376142
info@kr.schunk.com · www.kr.schunk.com

SPAIN: SCHUNK Intec S.L.
Tel. +34-937 556 020 · Fax +34-937 908 692
info@es.schunk.com · www.es.schunk.com

SWEDEN: SCHUNK Intec AB
Tel. +46-8-554-42100 · Fax +46-8-554-42101
info@se.schunk.com · www.se.schunk.com

SWITZERLAND, LIECHTENSTEIN:
SCHUNK Intec AG
Tel. +41-523543131 · Fax +41-523543130
info@ch.schunk.com · www.ch.schunk.com

TURKEY: SCHUNK Intec
Tel. +90-2163662111 · Fax +90-2163662277
info@tr.schunk.com · www.tr.schunk.com

USA: SCHUNK Intec Inc.
Tel. +1-919-572-2705 · Fax +1-919-572-2818
info@us.schunk.com · www.us.schunk.com

Inhaltsverzeichnis / Table of Contents

	Seite / Page
1. Sicherheit / Safety	3
1.1 Symbolerklärung / Symbol key	3
1.2 Bestimmungsgemäßer Gebrauch / Appropriate use	3
1.3 Umgebungs- und Einsatzbedingungen / Environmental and operating conditions	3
1.4 Sicherheitshinweise / Safety information	3
2. Gewährleistung / Warranty	4
3. Lieferumfang / Scope of delivery	5
4. Technische Daten / Technical Data	5
5. Kräfte und Momente / Forces and moments	5
6. Montage und Anschluss / Assembly and connection	5
6.1 Montage des Greifers / Assembly of the gripper	5
6.2 Anschluss des Greifers / Connection	6
7. Wartung / Maintenance	6
8. Zubehör / Accessories	6

1. Sicherheit

1.1 Symbolerklärung



Dieses Symbol ist überall dort zu finden wo besondere Gefahren für Personen oder Beschädigungen des Greifers möglich sind.

1.2 Bestimmungsgemäßer Gebrauch

Das Greifmodul wurde konstruiert zum Greifen und zeitbegrenzten sicheren Halten von Werkstücken bzw. Gegenständen.

Das Produkt ist zum Ein-/Anbau für Maschinen bzw. Anlagen bestimmt. Die Anforderungen der zutreffenden Richtlinien müssen beachtet und eingehalten werden.

Das Produkt darf ausschließlich im Rahmen seiner technischen Daten verwendet werden.

Ein darüberhinausgehender Gebrauch gilt als nicht bestimmungsgemäß. Für Schäden aus einem solchen Gebrauch haftet der Hersteller nicht.

1.3 Umgebungs- und Einsatzbedingungen

- Setzen Sie die Einheit nur innerhalb der im Technischen Katalog definierten Einsatzparameter ein. Es gilt jeweils die letzte Fassung (lt. Kapitel 2.3 AGB). Bitte prüfen Sie, ob Ihr Einsatzfall anhand des aktuellen SCHUNK-Berechnungsprogramms geprüft wurde. Ist dies nicht der Fall, kann keine Gewährleistung übernommen werden.
- Anforderung an die Druckluftqualität nach ISO 8573-1: 6 4 4.
- Voraussetzung sind saubere Umgebungsbedingungen bei Raumtemperatur. Sollte dies nicht eingehalten werden, verringert sich je nach Anwendungsfall die Lebensdauer.
- Die Umgebung muss frei von Spritzwasser und Dämpfen, sowie von Abriebs- oder Prozessstäuben sein. Ausgenommen hiervon sind Einheiten, die speziell für verschmutzte Umgebungen ausgelegt sind.

1.4 Sicherheitshinweise

1. Der Greifer ist nach dem Stand der Technik zum Zeitpunkt der Auslieferung gebaut und betriebssicher. Gefahren können von ihm jedoch ausgehen, wenn z.B.:
der Greifer unsachgemäß eingesetzt, montiert, gewartet oder zum nicht bestimmungsgemäßen Gebrauch eingesetzt wird. die EG-Maschinenrichtlinie, die UVV, die VDE-Richtlinien, die Sicherheits- und Montagehinweise nicht beachtet werden.
2. Jeder, der für die Montage, Inbetriebnahme und Instandhaltung zuständig ist, muss die komplette Betriebsanleitung, besonders das Kapitel 1 »Sicherheit«, gelesen und verstanden haben. Dem Kunden wird empfohlen, sich dies schriftlich bestätigen zu lassen.
3. Der Ein- und Ausbau, die Montage der Näherungsschalter, das Anschließen und die Inbetriebnahme darf nur von autorisiertem Personal durchgeführt werden.
4. Arbeitsweisen, die die Funktion und Betriebssicherheit des Greifers beeinträchtigen, sind zu unterlassen.



5. Keine Teile von Hand bewegen, wenn die Energieversorgung angeschlossen ist.



6. Greifen Sie nicht in die offene Mechanik und zwischen die Greiferfinger.

1. Safety

1.1 Symbol key



This symbol is displayed wherever there is a danger of injury or where the gripper may suffer damage.

1.2 Appropriate use

The unit was designed for gripping and temporary secure holding of workpieces or other objects.

The gripper is intended for installation / mounting for machinery and equipment. The requirements of the applicable directives must be observed and complied with.

The gripper may only ever be employed within the restrictions of its technical specifications.

Using the system with disregard to even a minor specification will be deemed inappropriate use. The manufacturer assumes no liability for any injury or damage resulting from inappropriate use.

1.3 Environmental and operating conditions

- Use the unit only within the application parameters defined in the Technical Catalog. The most recent version applies (according to the General Terms and Conditions). Please make sure that your application has been checked based on the current SCHUNK calculation program. If this is not the case, we can provide no warranty.
- Standard for quality of the compressed air according to ISO 8573-1: 6 4 4.
- Clean ambient conditions at room temperature are required. If these conditions are not ensured, the life time interval will be shorter, depending on the actual utilization.
- The environment must be free of splashing water and vapors, and also of abrasive dust and process dust. This does not apply to units designed especially for dirty environments.

1.4 Safety information

1. The gripper is built according to the level of technology available at the time of delivery and is safe to operate. However, the gripper may still be dangerous if, for example:
the gripper is used, assembled or maintained inappropriately or is used for purposes other than those it is intended for.
the EC Machine Directive, the accident prevention regulations, the VDE guidelines, or the safety information and assembly instructions are not heeded.
2. Any persons who may be responsible for assembly, commissioning and maintenance of the unit are obliged to have read and understood all of the operating instructions, in particular chapter 1 "Safety". We recommend that the customer have this confirmed in writing.
3. The installation, deinstallation, assembly of all motion detectors, connection and commissioning may only be performed by authorized, appropriately trained personnel.
4. Modes of operation that adversely affect the function and/or the operational safety of the gripper are to be refrained from.









5. Never move any parts by hand as long as the power supply is connected.



6. Never reach into uncovered mechanisms and never reach between the gripper fingers.

Montage- und Betriebsanleitung für 2-Finger-Parallelgreifer Type RH 918 / RH 9010

Assembly and Operating Manual for 2-Finger-Parallel-Gripper Type RH 918 / RH 9010







-  7. Bei Montage-, Umbau- und Einstellarbeiten sind die Energiezuführungen zu entfernen.
 -  8. Um- oder Anbauten außerhalb der Gefahrenzone durchführen.
 -  9. Bei Ein- und Ausbau, Montage, Anschließen, Einstellen, Inbetriebnehmen und Testen muss sichergestellt sein, dass ein versehentliches Betätigen der Einheit durch den Monteur oder andere Personen ausgeschlossen ist.
 -  10. Beim Einsatz aller Handhabungsmodule müssen Schutzabdeckungen gemäß EG-Maschinenrichtlinie Punkt 1.4 vorgesehen werden.
 -  11. Es bestehen Gefahren durch herabfallende und herausgeschleuderte Gegenstände. Treffen Sie Vorkehrungen, um das Herabfallen oder das Herausschleudern von eventuell gefährlichen Gegenständen (bearbeitete Werkstücke, Werkzeuge, Späne, Bruchstücke, Abfälle usw.) zu vermeiden.
 -  12. Die Aufsatzbacken müssen, insbesondere bei Greifern mit mechanischer Greifkraftherhaltung so ausgeführt werden, dass der Greifer im drucklosen Zustand eine der Endlagen offen oder geschlossen erreicht und somit bei einem Wechsel der Aufsatzbacken keine Restenergie freigesetzt werden kann.
13. Zusätzliche Bohrungen, Gewinde oder Anbauten, die nicht als Zubehör von SCHUNK angeboten werden, dürfen nur mit Genehmigung der Fa. SCHUNK angebracht werden.
14. Darüber hinaus gelten die am Einsatzort gültigen Sicherheits- und Unfallverhütungsvorschriften.

2. Gewährleistung

Die Gewährleistung beträgt 24 Monate ab Lieferdatum Werk bei bestimmungsgemäßem Gebrauch unter Beachtung der definierten Umgebungs- und Einsatzbedingungen (siehe Kapitel 1.3).

Grundsätzlich sind werkstücksberührende Teile und Verschleißteile nicht Bestandteil der Gewährleistung. Beachten Sie hierzu auch unsere Allgemeinen Geschäftsbedingungen (AGB). Diese finden Sie auf unserer Webseite www.de.schunk.com unter »Service« bei den »Verkaufs- und Lieferbedingungen«.

Die Einheit gilt dann als defekt, wenn deren Grundfunktion Greifen oder Schwenken nicht mehr gegeben ist.

-  7. Always disconnect the power supply lines during assembly, conversion and setting work.
 -  8. Always carry out conversions and attachments outside of the danger zone.
 -  9. During assembly, connection, setting, commissioning and testing, it is imperative to exclude the possibility that the fitter or any other person could accidentally activate the unit.
 -  10. When using handling modules, protective covers must be used according to EC Machine Directive, Point 1.4.
 -  11. There is a danger of injury and a risk of damages due to falling and catapulted components. Precautions must be taken to prevent any potentially dangerous objects (processed workpieces, tools, chips, debris, waste etc.) from falling or being catapulted out of the unit.
 -  12. Top jaws, especially those used for grippers with mechanic gripping force safety device, have to be designed in a way, that the gripper reaches one of its end-positions, "open" or "closed", when no pressure is applied. This prevents the release of any residual energy during the change of the top jaws.
13. Additional holes, threads or attachments which are not supplied as accessories by SCHUNK may only be applied after obtaining the prior consent of SCHUNK.
14. Above and beyond that, the safety and accident prevention regulations in force at the location of use apply.

2. Warranty

The warranty period is 24 months from the date of delivery when utilized as intended in compliance with the defined environmental and operating conditions (see Chapter 1.3).

Parts that come into contact with the workpiece and wearing parts are not covered by the warranty.

See also our General Terms and Conditions in this regard. The unit is considered defective when the basic gripping or rotary function is inoperable.

3. Lieferumfang

- RH 918 / RH 9010
(ohne Aufsatzbacken und Näherungsschalter)
- 1 Schaltfahne mit Befestigungsschraube

ZUBEHÖR:

(bei separater Bestellung, siehe Katalog)

- Aufsatzbacken
- induktive Näherungsschalter

4. Technische Daten

siehe Katalog

- der von der Einheit ausgehende Luftschall ist ≤ 70 dB (A)

5. Kräfte und Momente

Max. zulässige Kräfte und Momente an den Greiferfingern

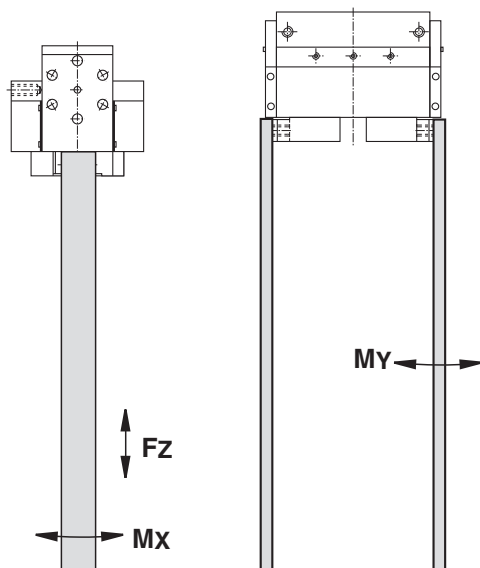

3. Scope of delivery

- RH 918 / RH 9010
(without top jaws and proximity switches)
- 1 Control cam with fastening screw

ACCESSORIES:

(if ordered separately – see catalogue)

- Top jaws
- Inductive proximity switches

4. Technical data

(see catalogue)

- The unit produces air-borne noise at ≤ 70 dB (A)

5. Forces and moments

Max. adm. forces and moments at the gripper fingers

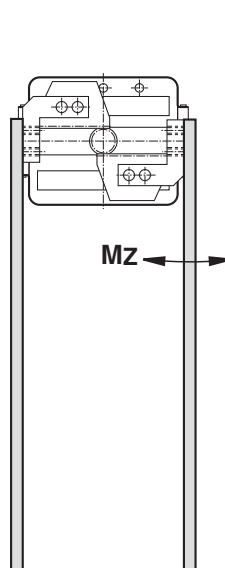

Type	RH 918	RH 9010
FZ	1150 N	600 N
MX	7 Nm	14 Nm
MY	12 Nm	27 Nm
MZ	7 Nm	22 Nm

6. Montage und Anschluss

6.1 Montage des Greifers

ACHTUNG!
Bei der Montage des Greifers muss die Energieversorgung abgeschaltet sein. Beachten Sie auch die Sicherheitshinweise auf den Seiten 3 und 4.

HINWEIS:

Soweit nicht anders vorgeschrieben, sind alle Befestigungsschrauben des Greifers mit einem Anzugsmoment gemäß DIN oder nach Herstellerangaben anzuziehen.

Soweit nicht anders vorgeschrieben, sind alle Schrauben und Muttern mit Loctite Nr. 243 zu sichern.

6. Assembly and connection

6.1 Assembly of the gripper

CAUTION!
Before starting assembly of the gripper, the air connection must be switched off. Please also consider the safety hints on pages 3 and 4.

NOTE:

Unless otherwise specified, all fastening screws of the gripper must be tightened with a tightening torque as per DIN or in accordance with the manufacturer's instructions.

Unless otherwise specified, secure all screws and nuts with Loctite No. 243.

**Montage- und Betriebsanleitung für
2-Finger-Parallelgreifer Type RH 918 / RH 9010**

**Assembly and Operating Manual for
2-Finger-Parallel-Gripper Type RH 918 / RH 9010**

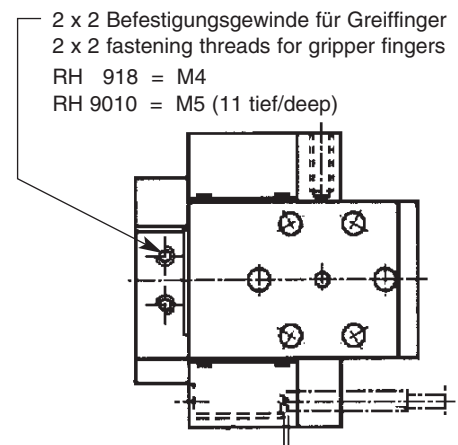
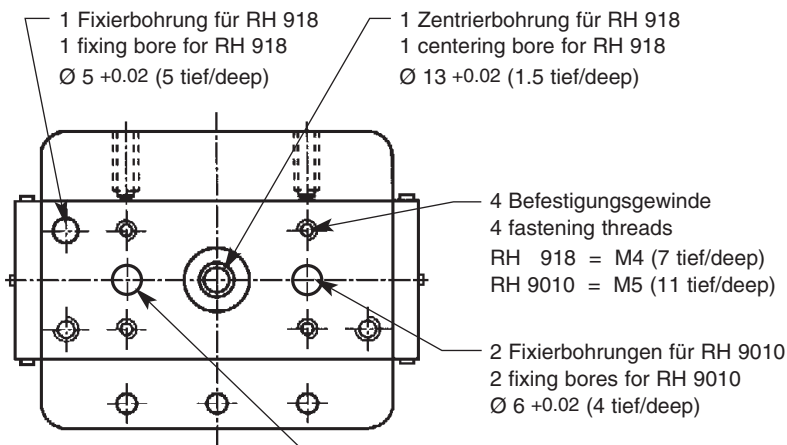

6.2 Anschluss des Greifers

ACHTUNG!



Beim Anschließen des Greifers muss die Energieversorgung abgeschaltet sein. Beachten Sie auch die Sicherheitshinweise auf den Seiten 3 und 4.

HINWEIS:

Verwenden Sie zum Anschließen des Greifers Drosselrückschlagventile (Abluft gedrosselt).

Anforderung an die Druckluftqualität nach ISO 8573-1: 6 4 4.

6.2 Connection

CAUTION!



Before connecting the gripper, the air connection must be switched off. Please also consider the safety hints on pages 3 and 4.

NOTE:

Use one-way flow control valves (exhaust air throttled) to connect the gripper.

Standard for quality of the compressed air according to ISO 8573-1: 6 4 4.

7. Wartung

Die Greifer sind wartungsfrei.

Bei Verschmutzung reinigen Sie den Greifer vorsichtig mit einem weichen Tuch.

Verwenden Sie kein Lösungsmittel.

7. Maintenance

The grippers are free of maintenance.

Only wipe clean carefully due to dirtiness.

Do not use any solvents.

8. Zubehör für RH 918

(auf besondere Bestellung)

Näherungsschalter

Technische Daten:

Spannung:	10 – 30 V/DC
Restwelligkeit:	max. 15 %
Schaltstrom max.:	200 mA
Schalthyserese:	≤15 % vom Nennschaltabstand
Temperaturbereich:	– 25°C bis +70°C
Schaltfrequenz max.:	1000 Hz
Spannungsabfall:	1.5 V
Schutzart nach DIN EN 60529:	IP 67*

* für die Rundsteckverbindung nur im verschraubten Zustand

8. Accessories for RH 918

(upon separate order)

Proximity switches

Technical data:

Supply voltage:	10 – 30 V DC
Operation voltage:	max. 15%
Max load current:	200 mA
Hysteresis:	≤15% of nominal sensing dist.
Range of operat. temp.:	– 25°C ... + 70°C
Max operat. frequency:	1000 Hz
Output transistor voltage approx.:	1.5 V
Protect. class DIN EN 60529:	IP 67*

* for concentric plug and socket only in screwed-in position

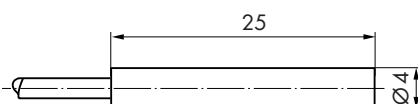

Type	Schaltfunktion / Output	Ident-Nr. / Id.-No.
INW 40/S	Schließer / Closer	0301504

Schaltabstand / Sensing distance: 0.8 mm

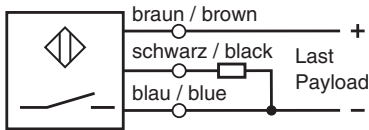

Schließer
Closer

Schaltfunktion: in unbedämpfem Zustand gezeichnet
Output: drawn in non-actuated condition

Abfragebereich Monitoring range

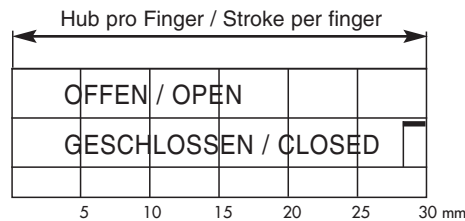

Montage und Einstellen der Näherungsschalter

HINWEIS:

Die Schaltfahne und die Schrauben für die induktive Abfrage werden als Beipack mit dem Greifer geliefert.

Bevor Sie die induktive Abfrage installieren, lesen und beachten Sie bitte die Sicherheitshinweise.

1. Befestigen Sie die Schaltfahne an der Grundbacke (1 x M 2.5).
2. Greifer in Stellung »OFFEN«.
3. Schieben Sie den Näherungsschalter in die Bohrung Ø 4 der Halterung (Greifer »OFFEN«), bis der Näherungsschalter die Schaltfahne berührt.
4. Ziehen Sie den Näherungsschalter um ca. 0.2 – 0.4 mm zurück und fixieren Sie den Näherungsschalter mit dem Gewindestift M3.

(Achtung: Das max. Anzugsmoment beträgt 100 Ncm)

5. Greifer in Stellung »GESCHLOSSEN«, den 2. Näherungsschalter in die Bohrung Ø 4 (Greifer »GESCHLOSSEN«), einstellen und fixieren wie von 3. – 4. beschrieben.

Zum Feineinstellen können Sie die Halterungen im Langloch verschieben.

Sichern Sie die Gewindestifte und die Schraube für die Schaltfahne mit Loctite 243.

Mounting and adjustment of the proximity switches

NOTE:

The switching lug and the screws for the inductive monitoring are provided in an enclosed pack with the gripper.

Before installing the inductive monitoring, please read and comply with the safety instructions.

1. Fasten the switching lug to the base jaw (1 x M 2.5).
2. Move gripper to »OPEN« position.
3. Push the proximity switch into the Ø 4 hole of the bracket (gripper »OPEN«) until the proximity switch is in contact with the switching lug.
4. Pull the proximity switch back about 0.2 – 0.4 mm and fasten the proximity switch with the M3 set screw.

(Caution: The max. tightening torque is 100 Ncm)

5. Move gripper to »CLOSED« position, push 2nd proximity switch into the Ø 4 hole (gripper »CLOSED«), adjust and secure as described in steps 3 – 4.

For fine adjustment you can move the brackets in the slot.

Secure the set screws and the screws for the switching lug with Loctite 243.

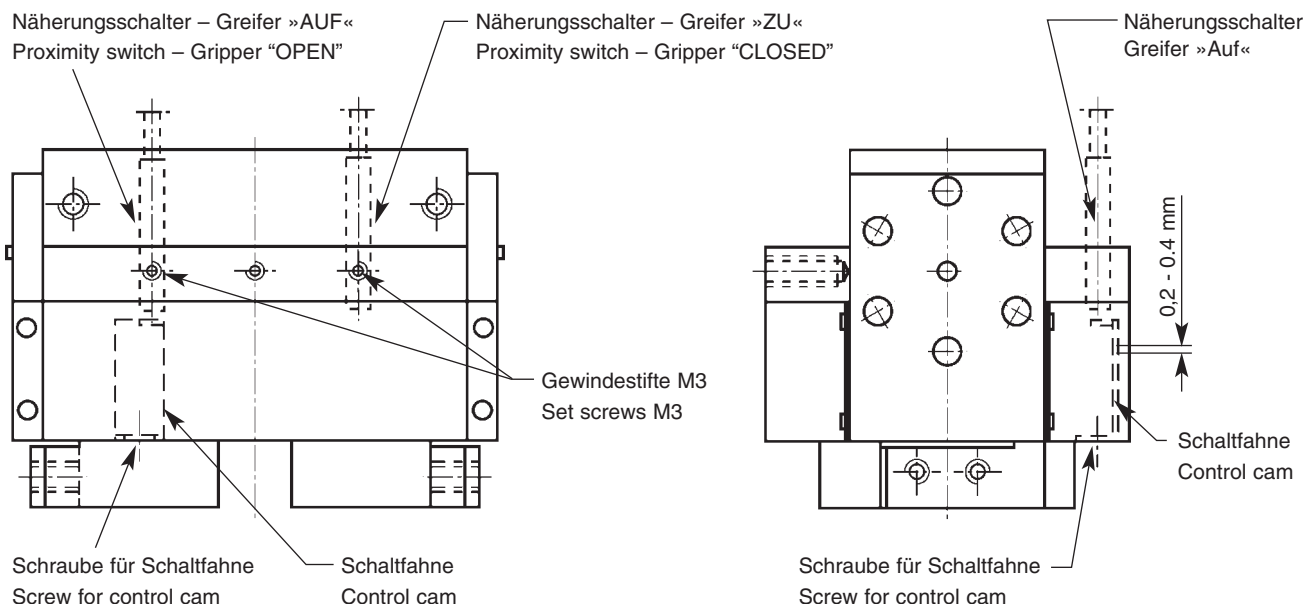

EG-Einbauerklärung

Im Sinne der EG-Maschinenrichtlinie 2006/42/EG, Anhang II B

Hersteller/ Inverkehrbringer: SCHUNK GmbH & Co. KG.
Spann- und Greiftechnik
Bahnhofstr. 106 – 134
D-74348 Lauffen/Neckar

Hiermit erklären wir, dass folgendes Produkt:

Produktbezeichnung: 2-Finger Parallelgreifer, Kleinteilegreifer
Typenbezeichnung: RH 918, RH 9010
Ident-Nummer: 0360140, 0360141

den zutreffenden grundlegenden Anforderungen der Richtlinie **Maschinen (2006/42/EG)** entspricht.

Die unvollständige Maschine darf erst dann in Betrieb genommen werden, wenn festgestellt wurde, dass die Maschine, in die die unvollständige Maschine eingebaut werden soll, den Bestimmungen der Richtlinie Maschinen (2006/42/EG) entspricht.

Angewandte harmonisierte Normen, insbesondere:

EN ISO 12100-1 Sicherheit von Maschinen - Grundbegriffe, allgemeine Gestaltungsleitsätze, Teil 1: Grundsätzliche Terminologie, Methodik
EN ISO 12100-2 Sicherheit von Maschinen - Grundbegriffe, allgemeine Gestaltungsleitsätze, Teil 2: Technische Leitsätze und Spezifikationen

Der Hersteller verpflichtet sich, die speziellen technischen Unterlagen zur unvollständigen Maschine einzelstaatlichen Stellen auf Verlangen zu übermitteln.

Die zur unvollständigen Maschine gehörenden speziellen technischen Unterlagen nach Anhang VII Teil B wurden erstellt.

Dokumentationsverantwortlicher war: Herr Michael Eckert, Tel.: +49(0)7133/103-2204

Ort, Datum/Unterschrift: Lauffen, Januar 2010

i.V. 

Angaben zum Unterzeichner: Leitung Entwicklung

EC declaration of incorporation

In terms of the EC Machinery Directive 2006/42/EC, annex II B

Manufacturer/
distributor SCHUNK GmbH & Co. KG.
 Spann- und Greiftechnik
 Bahnhofstr. 106 – 134
 74348 Lauffen/Neckar, Germany

We hereby declare that the following product:

Product designation 2-Finger Parallel Gripper
Type designation: RH 918, RH 9010
ID number: 0360140, 0360141

meets the applicable basic requirements of the Directive **Machinery (2006/42/EC)**.

The incomplete machine may not be put into operation until conformity of the machine into which the incomplete machine is to be installed with the provisions of the Machinery Directive (2006/42/EC) is confirmed.

Applied harmonized standards, especially:

EN ISO 12100-1 Safety of machines - Basic concepts, general principles for design -- Part 1:
 Basic terminology, methodology
EN ISO 12100-2 Safety of machines - Basic concepts, general principles for design -- Part 2:
 Technical principles

The manufacturer agrees to forward on demand the special technical documents for the incomplete machine to state offices.

The special technical documents according to Annex VII, Part B, belonging to the incomplete machine have been created.

Person responsible for documentation: Mr. Michael Eckert, Tel.: +49(0)7133/103-2204

Location, date/signature: Lauffen, Germany,
 January 2010

p.p. 

Title of the signatory Director for Development