

Original- Montage- und Wartungsanleitung

Lineareinheit

HSB-beta®

Typen

Beta 60-ZSS
Beta 70-C-ZRS-ZSS
Beta 80-ZRS-ZSS
Beta 80-C-ZRS-ZSS
Beta 100-ZRS-ZSS
Beta 100-D-ZSS-ZSA
Beta 110-ZRS-ZSS
Beta 120-ZRS-ZSS
Beta 120-C-ZSS
Beta 140-ZRS-ZSS
Beta 140-C-ZSS
Beta 165-ZSS
Beta 180-ZSS
Beta 180-C-ZSS

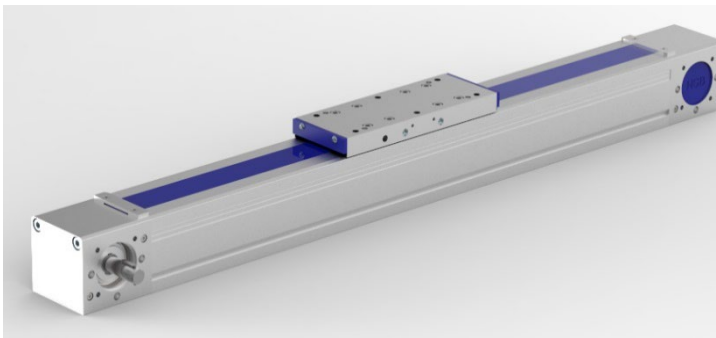

HSB Automation GmbH
In Laisen 74
72766 Reutlingen
Deutschland
Tel. +49 7121 14498-0
info@hsb-automation.de
www.hsb-automation.de

Distributor:
SCHUNK GmbH & Co. KG
Spann- und Greiftechnik
Bahnhofstr. 106 - 134
74348 Lauffen/Neckar
Deutschland
Tel. +49 7133-103-0
Fax +49 7133-103-2399
info@de.schunk.com
www.schunk.com

Inhaltsverzeichnis

1	Sicherheit	3
1.1	Verwendete Symbole.....	3
1.2	Bestimmungsgemäße Verwendung	3
1.3	Allgemeine Sicherheit.....	4
1.4	Verwendung in Reinräumen (ISO 14644).....	4
1.5	Verwendung in explosionsgefährdeten Bereichen	4
1.6	Technischer Zustand der Lineareinheit.....	5
1.7	Veränderungen an der Lineareinheit.....	5
1.8	Anforderungen an das Personal	5
1.9	Pflichten des Betreibers.....	6
2	Gewährleistung	6
3	Technische Daten Standardausführung	7
4	Produktbeschreibung	13
5	Transport und Lagerung	16
6	Montage und Justierung	17
6.1	Lineareinheit mit Befestigungsleisten montieren.....	17
6.2	Lineareinheit von unten verschrauben	18
6.3	Maximalen Verfahrweg einstellen	19
6.3.1	Position der induktiven Endschalter einstellen.....	19
6.3.2	Position der mechanischen Endschalter einstellen.....	21
6.4	Antrieb anbauen	23
6.4.1	Motor anbauen	23
7	Inbetriebnahme	25
8	Betrieb	26
9	Außerbetriebnahme	27
10	Wartung	28
10.1	Schmierung	28
10.2	Abdeckband auswechseln	35
10.3	Ihr Plus an Service: Reparatur und Retrofit.....	38

Zu dieser Anleitung

Gültigkeit

Die vorliegende Anleitung gilt für folgende Lineareinheiten mit Zahnriementrieb:

- Beta 60-ZSS
- Beta 70-C-ZRS-ZSS
- Beta 80-ZRS-ZSS
- Beta 80-C-ZRS-ZSS
- Beta 100-ZRS-ZSS
- Beta 100-D-ZSS-ZSA
- Beta 110-ZRS-ZSS
- Beta 120-ZRS-ZSS
- Beta 120-C-ZSS
- Beta 140-ZRS-ZSS
- Beta 140-C-ZSS
- Beta 165-ZSS
- Beta 180-ZSS
- Beta 180-C-ZSS

Die Zeichnungen stellen den Typ Beta 60-ZSS dar und stehen exemplarisch für alle anderen Typen, bei denen Details anders aussehen können.

1 Sicherheit

Die Montage- und Wartungsanleitung ist Bestandteil des Gerätes und ist zum Nachschlagen immer griffbereit aufzubewahren. Die Anleitung ist bei Weitergabe des Gerätes mitzugeben.

Wenden Sie sich unbedingt an den Hersteller, wenn Sie etwas aus der Betriebsanleitung nicht eindeutig verstehen.

1.1 Verwendete Symbole

In dieser Betriebsanleitung werden folgende Warnzeichen und andere Symbole verwendet:

GEFAHR



Kennzeichnet eine unmittelbar drohende Gefahr. Bei Nichtbeachten des Hinweises drohen Tod oder schwerste Verletzungen.

WARNUNG



Kennzeichnet eine Gefährdung mit mittlerem bis hohem Risiko. Bei Nichtbeachten des Hinweises können Tod oder schwere Verletzungen eintreten.

VORSICHT



Kennzeichnet eine Gefährdung mit geringem Risiko. Bei Nichtbeachten des Hinweises können leichte oder mittlere Verletzungen oder Sachschäden eintreten.



Hinweis

Kennzeichnet Tipps zum Umgang mit dem Gerät und zum optimalen Einsatz des Geräts.

1.2 Bestimmungsgemäße Verwendung

Die Mechanische Lineareinheit ist zum Einbau in Maschinen bestimmt und dient ausschließlich zum Manipulieren, Positionieren, Transportieren, Palettieren, Laden, Entladen, Klemmen, Takten, Spannen, Prüfen, Messen, Hantieren, und Drücken von Werkstücken oder Werkzeugen.

Beachten Sie die prinzipiellen Einsatzmöglichkeiten der Lineareinheit (siehe Kap. 4 und Kap. 3).

Um die Einhaltung des Gesetzes über die elektromagnetische Verträglichkeit von Geräten (EMV-Gesetz) sicherzustellen, darf die Mechanische Lineareinheit nur im Industriebereich eingesetzt werden.

Eine andere oder darüber hinaus gehende Verwendung gilt als nicht bestimmungsgemäß. Für hieraus resultierende Schäden haftet der Hersteller nicht. Das Risiko trägt allein der Anwender.

1.3 Allgemeine Sicherheit

Zeitpunkt der Inbetriebnahme	Die Lineareinheit darf erst in Betrieb genommen werden, sobald die Maschine oder Anlage, in die sie eingebaut worden ist, den folgenden Richtlinien, Gesetzen, Verordnungen und Normen entspricht: <ul style="list-style-type: none">• EG/EU-Richtlinien,• Normen zur elektromagnetischen Verträglichkeit von Geräten
Sicherer Betrieb	Für den sicheren Betrieb beachten Sie die folgenden Dokumentationen: <ul style="list-style-type: none">• vorliegende Betriebsanleitung der Lineareinheit, insbesondere die Technischen Daten• Betriebsanleitung der Gesamtanlage
Außerbetriebnahme	Das Produkt nach den geltenden nationalen Bestimmungen entsorgen. Sicherheitsdatenblätter beachten.

1.4 Verwendung in Reinräumen (ISO 14644)

Bei Verwendung der Lineareinheiten in Reinräumen sind diese mit einer Absaugbohrung (üblicherweise G1/4“) am Grundprofil ausgestattet.

Folgende Vorgaben sind unbedingt zu beachten:

- Die Lineareinheit muss mit 0,2 bar Unterdruck beaufschlagt werden.
- Die Lineareinheit ist mit reinraumtauglichem Fett nachzuschmieren (Grundbefettung erfolgt mit Klübersynth BEM 32-34).

1.5 Verwendung in explosionsgefährdeten Bereichen



Die Lineareinheiten sind für die Verwendung in explosionsfähiger Atmosphäre in Zonen entsprechend ihrer ATEX-Kennzeichnung geeignet. Dazu ist als Ergänzung zu dieser Montage- und Wartungsanleitung das Dokument „[FM_319_Verwendung-im-Atex-Bereich-MuW](#)“ unbedingt zu beachten.

Für Beta 100-D-ZSA gilt:

Die Lineareinheit ist für die Verwendung in explosionsfähiger Atmosphäre nicht geeignet.

1.6 Technischer Zustand der Lineareinheit

Stand der Technik Das Gerät entspricht dem heutigen Stand der Technik und den geltenden Vorschriften. Das Gerät entspricht der EG-Richtlinie Maschinen und den relevanten Harmonisierten Normen (Europannormen). Des Weiteren gilt die EG-Einbauerklärung.

1.7 Veränderungen an der Lineareinheit

Umbauten und Veränderungen Die Lineareinheiten dürfen ohne unsere schriftliche Zustimmung weder konstruktiv noch sicherheitstechnisch verändert werden. Jede eigenmächtige Veränderung in diesem Sinne schließt eine Haftung unsererseits aus.

Der Betreiber darf nur jene Wartungs- und Reparaturarbeiten durchführen, die in dieser Betriebsanleitung aufgeführt sind. Weitergehende Arbeiten zum Austauschen von Verschleißteilen und Ersatzteilen dürfen nur nach Rücksprache mit unseren Servicetechnikern, von diesen selbst oder von uns durchgeführt werden.

Es dürfen grundsätzlich keine Sicherheits- und Schutzeinrichtungen demontiert oder außer Betrieb gesetzt werden.

Beim Einsatz von Sonderanbauteilen sind die Montagevorschriften des Herstellers zu beachten!

1.8 Anforderungen an das Personal

Arbeiten an Strom führenden Teilen dürfen nur von ausgebildeten Elektrikern durchgeführt werden, z. B.:

- Einbau von Sicherheitsendschaltern,
- Anbau eines Antriebes,
- Prüfung der Antriebs-Drehrichtung.

1.9 Pflichten des Betreibers

Erhaltung der Aufkleber	Der Betreiber muss dafür sorgen, dass Beschriftungen, Hinweisschilder und Aufkleber vollständig lesbar sind (insbesondere die Seriennummer) und unbedingt beachtet werden. Beschädigte oder unlesbare Hinweisschilder und Aufkleber sind zu erneuern.
Unfallverhütung und Umweltschutz	Die gültigen Vorschriften zur Unfallverhütung und zum Umweltschutz sind zu beachten.
Entsorgung	Das Produkt nach den geltenden nationalen Bestimmungen entsorgen. Sicherheitsdatenblätter beachten

2 Gewährleistung

Die Gewährleistungsbedingungen sind in den Verkaufsunterlagen (Liefer- und Zahlungsbedingungen) festgelegt. Jeglicher Gewährleistungsanspruch erlischt, falls:

- das Gerät nicht entsprechend der bestimmungsgemäßen Verwendung eingesetzt wurde,
- die Anweisungen dieser Betriebsanleitung nicht beachtet wurden,
- das Gerät ohne Erlaubnis des Herstellers verändert wurde,
- durch Sicherungslack versiegelte Schrauben geöffnet wurden.

Der Hersteller haftet nur bei Verwendung von Original-Ersatzteilen im Wartungs- und Reparaturfall.

3 Technische Daten Standardausführung

Technische Daten Lineareinheit Typ Beta mit Zahnriementrieb	Baugrößen									
	Beta 60	Beta 70-C		Beta 80		Beta 80-C		Beta 100		Beta 100-D
	ZSS	ZRS	ZSS	ZRS	ZSS	ZRS	ZSS	ZRS	ZSS	ZSS
Antriebselement	Zahnriemen									
Hub pro Umdrehung [mm]	160	175	175	220	220	210	210	200	200	160
Geschwindigkeit max. [m/s]	5,00	8,00	5,00	8,00	5,00	8,00	5,00	8,00	5,00	5,00
Beschleunigung max. [m/s ²]	30	30	30	40	40	40	40	40	40	60
Leerlaufdrehmoment [Nm]	1,10	1,20	1,20	1,50	1,50	1,80	1,80	2,50	2,50	5,00
Maximaler Verfahrweg (Standard) [mm]	7620	7640	6840	7600	7600	7580	7600	7420	7420	7720
Wiederholgenauigkeit [mm]	±0,08	±0,08	±0,08	±0,08	±0,08	±0,08	±0,08	±0,08	±0,08	±0,08
Betriebstemperatur [°C] (Dauerbetrieb)	0...80	0...80	0...80	0...80	0...80	0...80	0...80	0...80	0...80	0...80
Flächenträgheitsmoment I _y [mm ⁴]	400064	583502	563227	1274608	1330612	1304382	1374486	1784876		917778
Flächenträgheitsmoment I _z [mm ⁴]	522090	852344	852687	1706029	1694165	1760119	1772461	3588262		2328902
Länge des Standard Schlittens [mm]	190	190	190	210	210	210	210	280	280	210
Länge des langen Schlittens [mm]	230	240	240	270	270	270	270	400	400	270
Gewicht (ohne Verfahrweg) [kg]	4,55	3,10	3,40	5,50	6,10	5,30	7,80	9,50	9,10	6,80
Gewicht (pro 100 mm Verfahrweg) [kg]	0,59	0,59	0,38	0,60	0,85	0,65	0,98	1,10	1,45	0,75
Gewicht des Standard Schlittens [kg]	1,22	1,30	1,65	2,10	1,80	3,00	2,75	4,10	3,80	3,50
Gewicht des langen Schlittens [kg]	1,72	1,65	2,10	2,70	2,30	3,70	3,25	5,85	5,43	4,10
Geräuschemission max. [dB A] ¹⁾	80	80	80	80	80	80	80	80	80	80

¹⁾ Der Wert ändert sich durch Zusammenbau mit anderen Anlagenteilen

Technische Daten Lineareinheit Typ Beta mit Zahnriementrieb	Baugrößen								
	Beta 100-D	Beta 110		Beta 120		Beta 120-C	Beta 140		Beta 140-C
	ZSA	ZRS	ZSS	ZRS	ZSS	ZSS	ZRS	ZSS	ZSS
Antriebselement	Zahnriemen								
Hub pro Umdrehung [mm]	160	300	300	240	240	300	220	220	220
Geschwindigkeit max. [m/s]	5,00	8,00	5,00	8,00	5,00	5,00	8,00	5,00	5,00
Beschleunigung max. [m/s ²]	60	60	60	60	60	60	60	60	60
Leerlaufdrehmoment [Nm]	5,40	3,50	3,50	3,00	3,00	4,50	2,50	2,50	2,50
Maximaler Verfahrweg (Standard) [mm]	7720	7520	7520	7520	7520	7500	7540	7540	8100
Wiederholgenauigkeit [mm]	±0,08	±0,08	±0,08	±0,08	±0,08	±0,08	±0,08	±0,08	±0,08
Betriebstemperatur [°C] (Dauerbetrieb)	0...80	0...80	0...80	0...80	0...80	0...80	0...80	0...80	0...80
Flächenträgheitsmoment I _y [mm ⁴]	917778	4999522	4940967	3093457		7115871	3160259		3117373
Flächenträgheitsmoment I _z [mm ⁴]	2328902	6042239	5979329	7081517		8943087	9121665		9047121
Länge des Standard Schlittens [mm]	172	320	320	320	320	320	320	320	320
Länge des langen Schlittens [mm]	-	500	500	500	500	500	500	500	500
Gewicht (ohne Verfahrweg) [kg]	11,70	15,70	18,00	12,50	13,00	21,00	13,50	15,00	15,00
Gewicht (pro 100 mm Verfahrweg) [kg]	0,75	1,50	2,10	1,30	1,70	2,40	1,30	1,70	1,70
Gewicht des Standard Schlittens [kg]	2,70	4,80	5,20	6,00	6,50	8,00	7,00	7,50	7,50
Gewicht des langen Schlittens [kg]	-	7,50	8,20	9,40	10,20	12,00	11,00	11,70	11,70
Geräuschemission max. [dB A] ¹⁾	80	80	80	80	80	80	80	80	80

Technische Daten Lineareinheit Typ Beta mit Zahnriementrieb	Baugrößen		
	Beta 165	Beta 180	Beta 180-C
	ZSS	ZSS	ZSS
Antriebsselement	Zahnriemen		
Hub pro Umdrehung [mm]	440	320	320
Geschwindigkeit max. [m/s]	5,00	5,00	5,00
Beschleunigung max. [m/s ²]	60	60	60
Leerlaufdrehmoment [Nm]	12,00	8,00	8,00
Maximaler Verfahrweg (Standard) [mm]	6920	7500	7500
Wiederholgenauigkeit [mm]	±0,08	±0,08	±0,08
Betriebstemperatur [°C] (Dauerbetrieb)	0...80	0...80	0...80
Flächenträgheitsmoment I _y [mm ⁴]	21411115	9351064	
Flächenträgheitsmoment I _z [mm ⁴]	25986463	24300412	
Länge des Standard Schlittens [mm]	400	380	380
Länge des langen Schlittens [mm]	600	600	600
Gewicht (ohne Verfahrweg) [kg]	42,40	37,70	39,70
Gewicht (pro 100 mm Verfahrweg) [kg]	3,50	2,40	2,60
Gewicht des Standard Schlittens [kg]	11,90	11,20	14,65
Gewicht des langen Schlittens [kg]	17,90	15,70	15,75
Geräuschemission max. [dB A] ¹⁾	80	80	80

¹⁾ Der Wert ändert sich durch Zusammenbau mit anderen Anlagenteilen

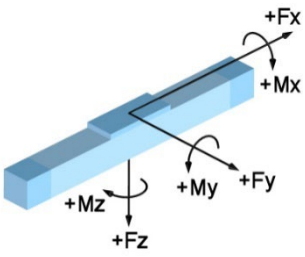

Kräfte und Momente Lineareinheit Beta mit Zahnriementrieb

Typenbezeichnung	Kräfte dynamisch [N]				Momente dynamisch [Nm]			
	F _x	F _y	F _z	-F _z	M _x	M _y	M _z	M _{leer}
Beta 60-ZSS	850	500	1400	800	50	160	100	1,10
Beta 70-C-ZRS	1100	300	1000	400	35	120	50	1,00
Beta 70-C-ZSS	1100	600	1800	1200	60	180	120	1,20
Beta 80-ZRS	1350	500	1500	800	50	180	100	1,50
Beta 80-ZSS	1350	800	3000	2000	100	250	250	1,50
Beta 80-C-ZRS	2200	1000	1500	1500	100	300	180	1,80
Beta 80-C-ZSS	2200	1600	4000	3000	300	500	500	1,80
Beta 100-ZRS	2800	1000	2500	1200	200	250	200	2,50
Beta 100-ZSS	2800	1000	3000	2000	200	250	250	2,50
Beta 100-D-ZSS	2200	1800	4000	3000	350	750	750	5,00
Beta 100-D-ZSA	2200	1800	4000	3000	350	550	550	5,40
Beta 110-ZRS	4000	2000	5000	2500	300	600	450	3,50
Beta 110-ZSS	4000	3000	8000	4000	400	800	600	3,50
Beta 120-ZRS	4000	2500	5000	3000	350	700	700	3,50
Beta 120-ZSS	4000	3000	8000	4000	400	800	600	3,50
Beta 120-C-ZSS	4800	4000	12000	6000	600	1500	1000	3,50
Beta 140-ZRS	4000	2500	5000	3000	350	700	700	4,50
Beta 140-ZSS	4000	2500	6000	4000	500	1000	1000	4,50
Beta 140-C-ZSS	4000	3200	7500	5000	600	1200	1200	4,50
Beta 165-ZSS	10000	5000	15000	8000	700	1400	1100	12,00
Beta 180-ZSS	6000	6000	12000	6000	1500	3000	1500	8,00
Beta 180-C-ZSS	6000	8000	15000	8000	1800	3600	1800	8,00

Werte in () beziehen sich jeweils auf den langen Schlitten.
 M_{leer} = Leerdrehmoment ±30 %
 Die Angaben für Kräfte und Momente sind jeweils Maximalwerte für die Einzelbelastung. Bei Mischbelastung oder gleichzeitigem Auftreten mehrerer Momente oder Kräfte sind die einzelnen Werte zu reduzieren. Im Zweifelsfalle Rücksprache mit dem technischen Betreuer.

Dynamische Tragzahlen der Schienenführungen Lineareinheit Beta

Baugröße	Größe	Anzahl Schiene	Anzahl Schlitten	Tragzahl pro Schlitten C _{dyn} [N] THK / Rex*	Vorspannung F _v [N] THK / Rex*	M _t [Nm] THK /Rex*	Führungsabstand in Richtung x (lx1) [mm]	Führungsabstand in Richtung y (ly) [mm]
Beta 60	15	1	2	11271 / 9860	564 / 620	60 / 74	102 (152)	
Beta 70-C	15	1	2	11271 / 9860	564 / 620	60 / 74	120 (170)	-
Beta 80	20	1	2	17700 / 23400	885 / 1500	210 / 240	131 (191)	-
Beta 80-C	25	1	2	25160 / 28600	1258 / 1820	340 / 320	122 (182)	-
Beta 100	20	1	2	17700 / 23400	885 / 1500	210 / 240	152 (272)	-
Beta 100-D-ZSS	15	2	4	11271 / 9860	564 / 620	-	150 (210)	56
Beta 100-D-ZSA	15	2	4	11271 / 9860	564 / 620	-	112	56
Beta 110	25	1	2	25160 / 28600	1258 / 1820	340 / 320	203 (383)	-
Beta 120	25	1	2	25160 / 28600	1258 / 1820	340 / 320	142 (322)	-
Beta 120-C	30	1	2	35558 / 36500	1778 / 2540	580 / 540	184 (364)	-
Beta 140	15	2	4	11271 / 9860	564 / 620	-	180 (360)	72
Beta 140-C-ZSS	20	2	4	17700 / 23400	885 / 1500	-	200 (400)	76
Beta 165-ZSS	35	1	2	49448 / 51800	2472 / 3350	985 / 890	198 (398)	-
Beta 180-ZSS	20	2	4	17700 / 23400	885 / 1500	-	176 (396)	84
Beta 180-C-ZSS	25	2	4	25160 / 28600	1258 / 1820	-	272 (492)	84

Werte in () beziehen sich jeweils auf den langen Schlitten

Die Werte der Tragzahl und der Vorspannung beziehen sich auf die Standard-Kugelumlauführung

* Rex = Rexroth

Statische und dynamische Tragzahlen der Rollenführungen Lineareinheit Beta

Baugröße	Größe (Ø) [mm]	Anzahl tragende Rollen für F _z	Anzahl tragende Rollen für F _y	Tragzahl pro Rolle C _{stat} [N]	Tragzahl pro Rolle C _{dyn} [N]	Führungsabstand* in Richtung x [mm]		Führungsabstand in Richtung y [mm]
						lx1	lx2	
Beta 70	20	4	2	600	1500	74 (124)	138,5 (188)	41
Beta 80	20	4	2	600	1500	95 (155)	156,5 (216)	41,5
Beta 80-C	24	4 -	- 2	1240 2300	2750 4200	- 75	148,5 -	42 -
Beta 100	28	4	2	1300	3200	136 (256)	223 (343)	47
Beta 110	28	4	2	1300	3200	175 (355)	262 (424)	66
Beta 120	35	4	2	3000	6800	148 (328)	148 (328)	70
Beta 140	35	4	2	3000	6800	202 (352)	202 (389)	98
Beta 180	35	4	2	3000	6800	272 (492)	272 (492)	121
Beta 180-C	47	4	2	6550	13500	224 (444)	224 (444)	125

Die Vorspannung pro Rolle beträgt ca. 5 %

Anziehdrehmomente [Nm] für Befestigungsschrauben						
Befestigungsschrauben	M4	M5	M6	M8	M10	M12
DIN912/ISO4762-8.8	2,7	5,4	9,0	22,0	43,0	74,0
DIN912/ISO4762-10.9	3,0	5,7	9,0	22,0	43,0	74,0
DIN912/ISO4762-12.9	3,0	5,7	9,0	22,0	43,0	74,0

Die Werte verstehen sich als Richtwerte. Bei kurzen Einschraubtiefen müssen die Werte entsprechend angepasst werden.

Anziehdrehmomente [Nm] für Kupplung mit Klemmnabe					
Größe	14	19	24	28	38
Kupplungsdurchmesser [mm]	30	40	55	65	80
Schraubengröße	M3	M6	M6	M8	M8
Anziehdrehmoment [Nm]	1,34	10,50	10,50	25,00	25,00

Anziehdrehmomente [Nm] für Kupplung mit Spannringnabe					
Größe	14	19	24	28	38
Kupplungsdurchmesser [mm]	30	40	55	65	80
Schraubengröße	M3	M4	M5	M5	M6
Anziehdrehmoment [Nm]	1,34	2,90	6,00	6,00	10,00

4 Produktbeschreibung

Lineareinheit mit Zahnriementrieb

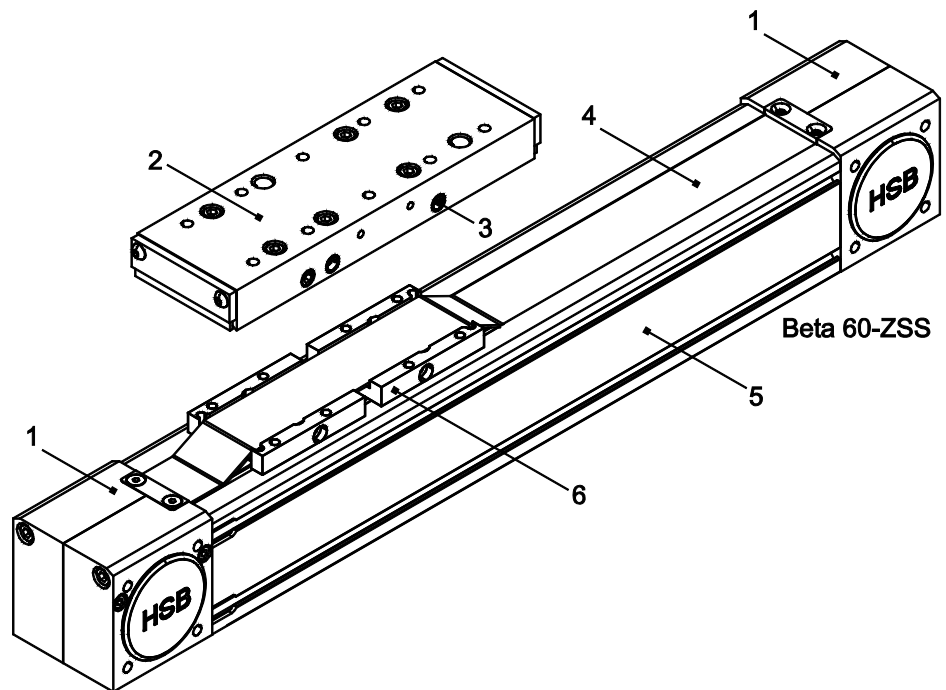

Legende	1	Lagergehäuse	4	Abdeckband
	2	Schlitten	5	Grundprofil
	3	Schmiernippel	6	Mitnehmer

Bild 1: Baugruppen der Lineareinheit Beta 60 mit Zahnriementrieb

Rollen- und Schienenführung

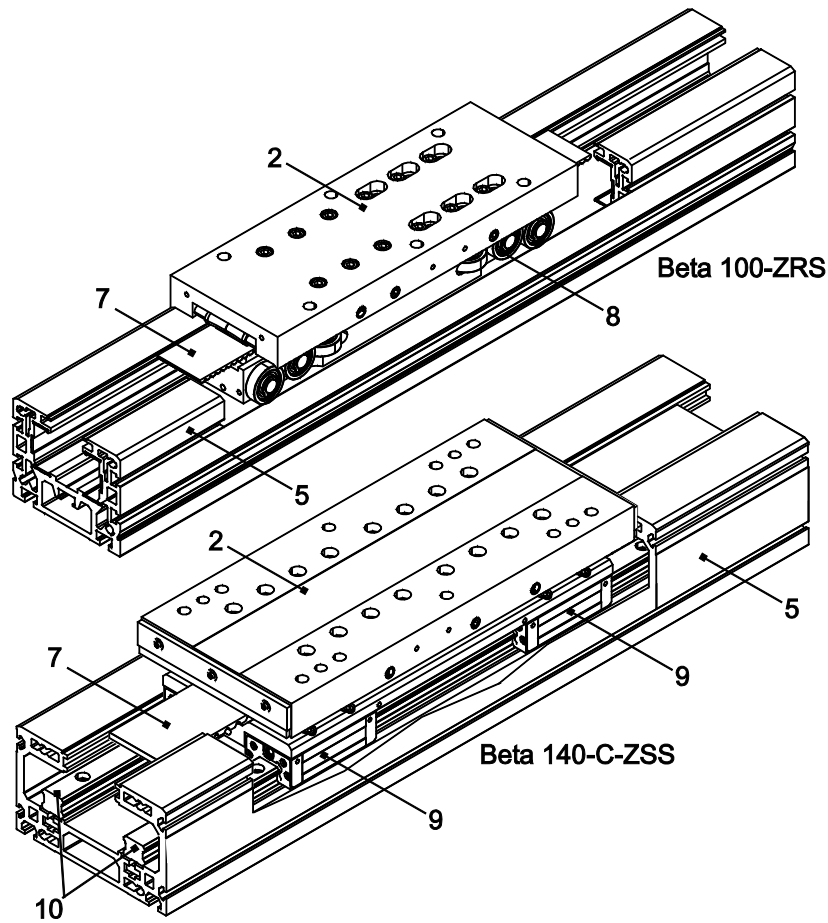

Legende	2	Schlitten	8	Rollenführung
	5	Grundprofil	9	Kugelumlaufführung
	7	Zahnriemen	10	Führungsschienen

Bild 2: Führungselemente

Eine mechanische Lineareinheit wandelt Rotationsbewegung in lineare Bewegung um und dient dazu, Lasten schnell, sicher und präzise von einer Position zu einer anderen zu bewegen. Sie besteht aus einem Aluminium-Grundprofil, einem verfahrbaren Schlitten, der sich über ein Führungselement (Kugelumlauf- oder Rollenführung) abstützt, und einem Antriebselement (Gewinde- oder Zahnriementrieb).

Der Schlitten kann je nach Ausführung Kräfte und Momente in allen Richtungen aufnehmen und ist über die sogenannten Mitnehmer mit dem Führungs- und dem Antriebselement kraftschlüssig verbunden.

Das Grundprofil ist bis zu einer gewissen Länge selbsttragend und mit Nuten zur Befestigung ausgestattet.

Optional kann die Lineareinheit mit Zubehör wie zum Beispiel einer Abdeckung, Spindelabstützungen, induktiven oder mechanischen

Endschaltern und weiteren Anbauteilen ausgerüstet werden (siehe Kap. **6.3**).

Der Wirkungsbereich ist flexibel gestaltbar. Mehrere Lineareinheiten des Typs Alpha, Beta oder Delta können flächendeckend (2 Achsen) oder raumorientiert (3 Achsen) angeordnet werden.

Angetriebene Lineareinheiten können mit nicht angetriebenen des gleichen Typs durch eine Platte verbunden werden, um z. B. großflächige Lasten aufnehmen zu können.

5 Transport und Lagerung

Die Mechanische Lineareinheit ist ein Präzisionsgerät. Ihre Mechanik kann durch heftige Stöße beschädigt werden, was ihre Funktion beeinträchtigt.

VORSICHT



Schäden durch heftige Stöße oder Verbiegen!
Zusammengebaute Lineareinheit nur mit Transportsicherung transportieren.

Um Schäden bei der Lagerung und beim Transport zu vermeiden, ist die Lineareinheit gegen Erschütterungen und Verrutschen wie folgt zu schützen:

- in einer ausreichend großen Kiste unterbringen
- gepolsterte Verpackung verwenden

Im Kapitel 3 sind die Gewichtswerte der Geräte aufgelistet.

Die Geräte sind zu schützen vor:

- Schmutz,
- Korrosion,
- Wasser,
- und aggressiver Atmosphäre.

6 Montage und Justierung

Die Lineareinheit kann auf folgende Arten befestigt werden:

- Mit Befestigungsleisten
- Mit Schrauben in die Nutensteine
- Mit Schrauben in die werkseitig eingelegten Gewindeleisten

☛ Die Lineareinheit nur auf ebenen Flächen befestigen.
Einheitsparallelität <0,2 mm/1000 mm.

☛ Die Befestigung über die Gewindeleisten ist in folgenden Situationen zu bevorzugen:
bei hochdynamischen Anwendungen
bei lediglich 2 Befestigungspunkten der Lineareinheit

6.1 Lineareinheit mit Befestigungsleisten montieren



Bild 3: Befestigungsleisten(1)

☛ Der empfohlene Maximalabstand der Befestigungsleisten beträgt 700 mm.

So gehen Sie vor

1. Die Befestigungsleisten (1) lose an der Position befestigen (Bild 3).
2. Die Lineareinheit axial ausrichten.
3. Die Befestigungsleisten (1) festschrauben (Anziehdrehmomente siehe Kap. 3).

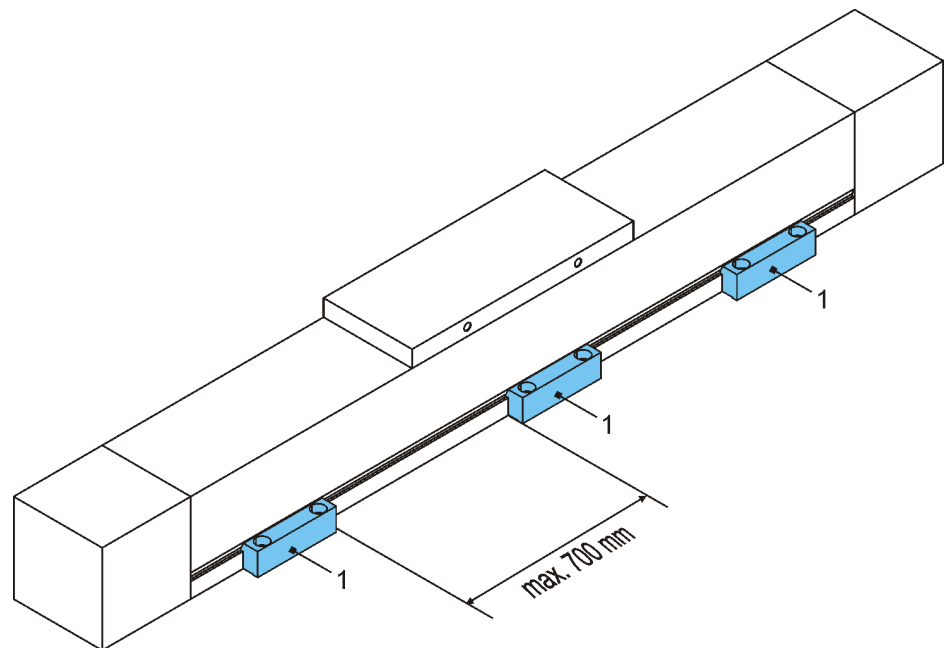
6.2 Lineareinheit von unten verschrauben



Bild 4: Nutensteine (1) in der Nut an der Unterseite des Grundprofils

Die Lineareinheit mit Befestigungsschrauben von unten über die Nutensteine oder die Gewindeleisten im Aluminium-Grundprofil befestigen (Bild 4).

So gehen Sie vor

1. Die Lineareinheit ausrichten.
2. Die Nutensteine (1) / Gewindeleisten ausrichten.
3. Die Lineareinheit festschrauben
(Anziehdrehmomente siehe Kap. 3).

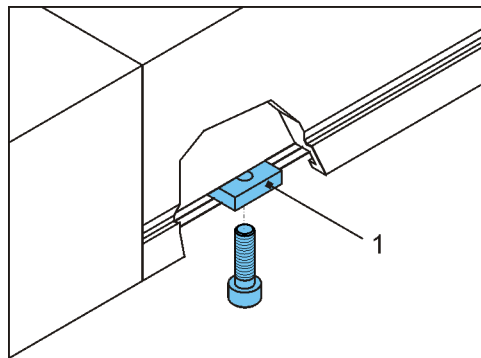
6.3 Maximalen Verfahrweg einstellen

GEFAHR



Schwere Verletzungen durch Umkippen der Transporteinrichtungen. Falls der Schlitten über den Sicherheitsbereich hinaus auf Anschlag fährt, kann die darauf montierte Transporteinrichtung abreißen oder umkippen. Die Lineareinheit kann zerstört werden. Beachten Sie beim Einrichten den angegebenen Sicherheitsbereich und stellen Sie die Endschalter entsprechend ein. Elektrische Schalter dürfen nur von geprüften Elektrofachkräften angeschlossen werden.

☛ Um bei Notstopp den Schlitten rechtzeitig abzubremesen, sehen Sie einen ausreichenden Bremsweg vor.

6.3.1 Position der induktiven Endschalter einstellen

Induktive Näherungsschalter haben die Aufgabe, den elektrischen Antrieb still zu setzen, bevor die mechanische Endlage erreicht ist.

Der erforderliche Bremsweg (ΔB) ist abhängig von Geschwindigkeit und Verzögerung. Dieser Bremsweg muss zwischen dem Schaltpunkt des Näherungsschalters und der tatsächlichen, mechanischen Endlage liegen.

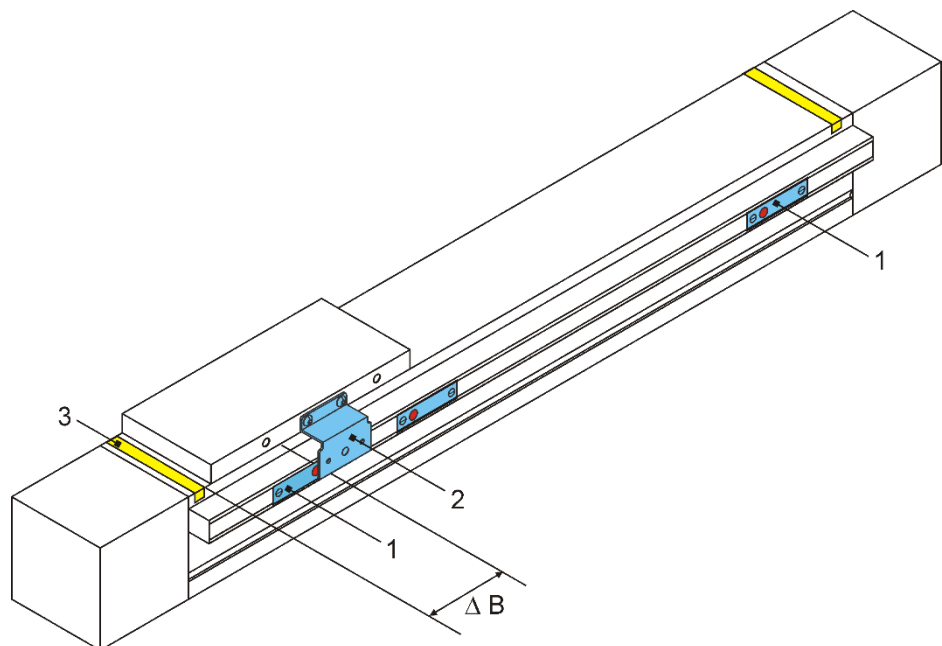

Legende	1	Induktiver Endschalter
	2	Schaltnocken
	3	Band, markiert den Sicherheitsbereich

Bild 5: Induktive Endschalter

VORSICHT

**So gehen Sie vor**

Die Endschalter müssen so schalten, dass der Schlitten unmittelbar vor dem Sicherheitsbereich zum Stehen kommt. Der Sicherheitsbereich ist bei Auslieferung mit einem Band (3) markiert.

1. Die Stromversorgung für die Endschalter einschalten.
2. Die Befestigungsschrauben des Endschalters lockern.
3. Den Schlitten bis zur Bremsposition fahren.
4. Den Endschalter (Öffner) so weit unter den Schaltnocken verschieben, bis er schaltet und die LED am Sensor erlischt.
5. Den Schlitten wegfahren.
6. Den Endschalter festschrauben.
7. Die korrekte Position des Endschalters prüfen: Den Schlitten manuell verfahren und den Schaltvorgang beobachten.
8. Endschalterleistenabdeckung anbringen.

6.3.2 Position der mechanischen Endschalter einstellen

Mechanische Sicherheits-Endschalter (Öffner) müssen eingesetzt werden, falls Personen gefährdet werden können, sobald sich der elektrische Antrieb nicht abschaltet.

Der Antrieb darf erst in Betrieb genommen werden, wenn sämtliche Endschalter angeschlossen und korrekt eingestellt sind!

Die Kombination mit induktiven Näherungsschaltern ist möglich.

Als Schutz vor mechanischer Zerstörung müssen externe Dämpfer angebracht werden.

Der erforderliche Bremsweg (ΔB) ist abhängig von Geschwindigkeit und Verzögerung. Dieser Bremsweg muss zwischen dem Schaltpunkt des Endschalters und der tatsächlichen, mechanischen Endlage liegen (Bild 6).

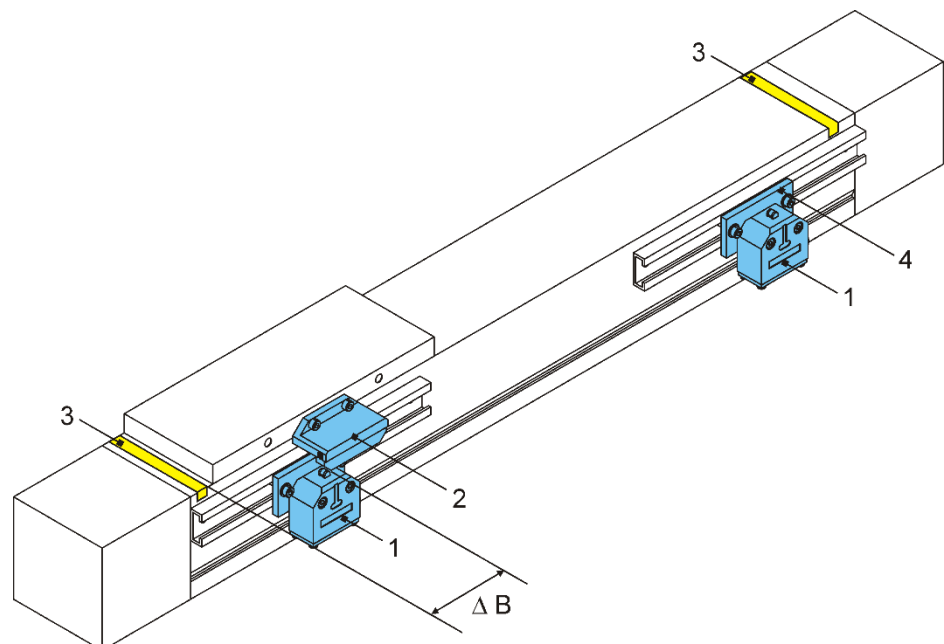

Legende	1	Mechanische Endschalter
	2	Schaltnocken
	3	Band, markiert den Sicherheitsbereich
	4	Halteplatte
	B	Bremsweg

Bild 6: Mechanische Endschalter

VORSICHT



Die Endschalter müssen so schalten, dass der Schlitten unmittelbar vor dem Sicherheitsbereich zum Stehen kommt. Der Sicherheitsbereich ist bei Auslieferung mit einem Band (3) markiert.

So gehen Sie vor

1. Die Stromversorgung für die Endschalter einschalten.
2. Die Klemmschraube der Halteplatte lockern (Bild 6).
3. Den Schlitten bis zum Sicherheitsbereich fahren.
4. Den Endschalter so weit verschieben, bis er schaltet.
5. Die Klemmschraube der Halteplatte festschrauben.
6. Die korrekte Position des Endschalters prüfen: Den Schlitten manuell verfahren und den Schaltvorgang beobachten.
Falls der Bremsweg zu kurz ist, die Einstellung wiederholen.

6.4 Antrieb anbauen

Stellen Sie sicher, dass die Drehrichtung des externen Antriebs die Drehrichtung der Spindel oder des Zahnriemens berücksichtigt, damit die Endschalter korrekt funktionieren.



Bild 7: Beispiel Verfahrrichtung und Endschalter-Beschaltung

6.4.1 Motor anbauen

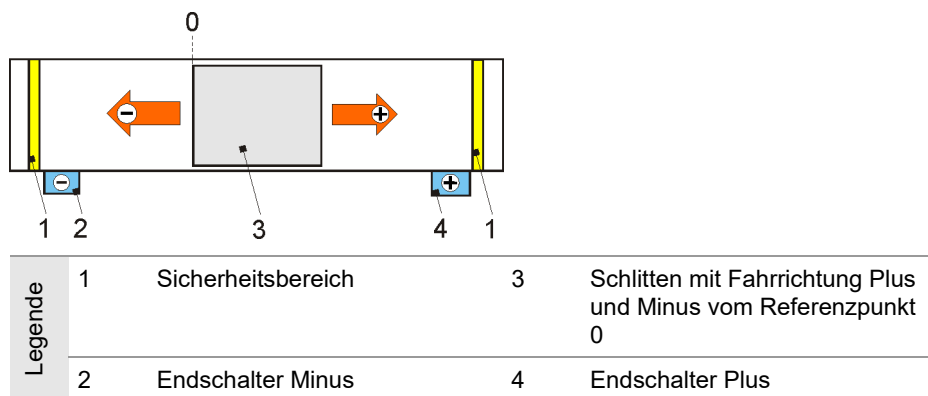

Bild 8 Motorglocke mit Motorkupplung am Antriebszapfen

So gehen Sie vor

1. Den Motor und die Kupplungsteile in Anbauposition neben die Lineareinheit legen.
2. Die Drehrichtung des Motors prüfen. Sie muss die Sicherheitsendschalter berücksichtigen (Bild 7). Ggf. die Drehrichtung des Motors ändern.
3. Falls der Kupplungs-Durchmesser kleiner ist als das Maß D an der Motorglocke (4), zuerst die Kupplungshälfte 1 (1) (Bohrung bündig mit Antriebswelle) und danach die Motorglocke (4) montieren (Bild 8).

Falls der Kupplungs-Durchmesser größer ist als das Maß D an der Motorglocke (4), zuerst die Motorglocke (4) und danach die Kupplungshälfte 1 (1) (Bohrung bündig mit Antriebswelle) montieren. Die Klemmschraube der Kupplung durch die Montagebohrung an der Motorglocke (4) anziehen.

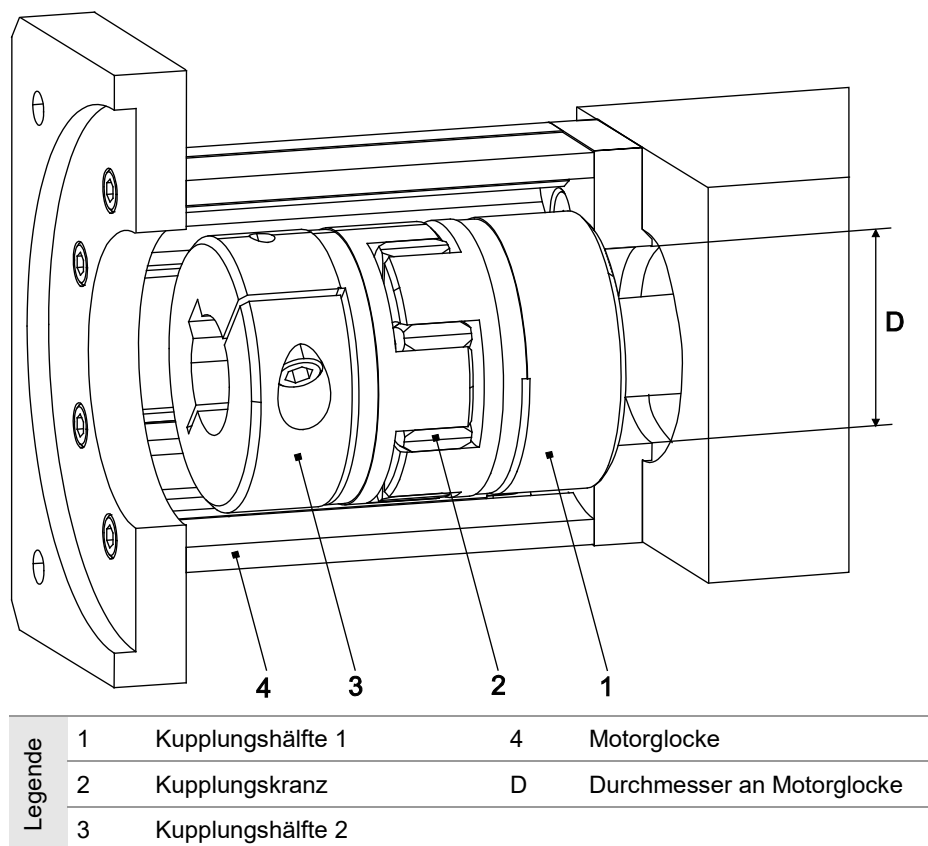
4. Den Kupplungskranz (2) auf die Kupplung stecken.
5. Die Kupplungshälfte 2 (3) auf dem Motorzapfen befestigen.
6. Den Motor auf der Motorglocke befestigen.

Anziehdrehmomente [Nm] der Klemmschrauben

Schraube	SW	Moment
M6	5	14
M8	6	35
M10	8	65
M12	10	74

7 Inbetriebnahme

WARNUNG



Verletzungen oder Beschädigung anderer Anlagenteile durch schnelle Linearbewegungen der Transporteinrichtung, durch abgeschleuderte Last.
Nur befugtes Fachpersonal darf die Lineareinheit in Betrieb nehmen.

GEFAHR



Quetschungen durch falsche Bewegungsrichtung der Transporteinrichtung.
Falls die Drehrichtungen des Antriebs (Motor oder Getriebe) und des Schlitten-Antriebs (Spindel oder Zahnriemen) nicht übereinstimmen, kann die darauf montierte Transporteinrichtung in die falsche Richtung fahren. Im Bereich aller rotierenden Teile, wie z. B.: GX-Welle und im Bereich des Zahnriemens (bei der Verwendung ohne Abdeckband), besteht die Gefahr des Einziehens, Erfassens und Fangens von Kleidungsstücken und Körperteilen. Im Bereich des sich bewegenden Schlittens besteht zusätzlich die Gefahr des Quetschens. Diesen Gefährdungen ist durch den Einbau wirksamer Schutzvorrichtungen entgegenzuwirken, welche den aktuellen Normen und somit dem aktuellen Stand der Technik entsprechen. Diese gehören nicht zum Lieferumfang der Lineareinheit und sind vom Hersteller der Gesamtanlage selbst zu installieren.
Die Verwendung des Umlenkriementriebes ohne die mitgelieferte Schutzhaube ist nicht zulässig.
Nur geprüfte Elektrofachkräfte dürfen die elektrische Installation und die Drehrichtungsprüfung durchführen.

Prüfungen vor Inbetriebnahme

Vor der Inbetriebnahme ist folgendes zu prüfen:

- ob die eingesetzten Haltevorrichtungen mit den Masse- und Beschleunigungsangaben des Herstellers übereinstimmen,
- ob die Maschine oder Anlage, in der die Lineareinheit eingebaut ist, den Bestimmungen der Maschinenrichtlinie, den harmonisierten Normen, Europeanormen oder den nationalen Normen entspricht,
- ob die Lineareinheit richtig montiert ist
- ob die induktiven und/oder mechanischen Endschalter korrekt angeschlossen sind und korrekt funktionieren.
- ob die Drehrichtung der Motorwelle und ggf. des zwischengeschalteten Getriebes mit der Drehrichtung der Spindel oder des Zahnriemens übereinstimmt.

Falls bei der Prüfung Mängel festgestellt werden, ist die Inbetriebnahme zu untersagen.

Probefahrt

Um Unfälle, Kollisionen und eventuell vorhandene Fehler in der Programmierung zu vermeiden, die Lineareinheit mehrmals mit so langsamer Geschwindigkeit entlang des Verfahrenweges bewegen, dass sie im Notfall rechtzeitig gestoppt werden kann.

Die Anlage darf in Betrieb genommen werden, nachdem sicher ist, dass beim Überfahren des maximalen Verfahrenweges keine Kollisionsgefahr besteht.

8 Betrieb

WARNUNG



Der Antriebsmotor kann sich während des Betriebes stark erhitzen. In diesem Fall ist die mitgelieferte Betriebsanweisung des Antriebsmotors zu beachten.

VORSICHT



Schäden durch schädliche Umgebungseinflüsse!
Die Lineareinheit nur unter Umgebungsbedingungen betreiben, die vom Hersteller zugelassen sind.

Umgebungsbedingungen

Die Lineareinheit nur im zulässigen Temperaturbereich 0...80 °C betreiben.

Bei Betrieb in feuchtem, abrasivem Medium können Fremdkörper in die Lineareinheit eindringen. Um das zu verhindern, müssen im Rahmen der Integration der Lineareinheit in die Gesamtanlage ggf. Maßnahmen gegen das Eindringen von Fremdkörpern umgesetzt werden, z. B. durch Abweisbleche, Schwallbleche, Sperrluft.

Prüfpflicht

Die ordnungsgemäße Funktion der Lineareinheit muss während des Betriebes gelegentlich geprüft werden.

Mindestens einmal pro Schicht muss das zuständige Personal die Lineareinheit und die Maschinenanlage auf äußerlich erkennbare Schäden und Mängel überprüfen.

Falls Veränderungen auftreten, die die Sicherheit beeinträchtigen, ist die Anlage sofort außer Betrieb zu nehmen.

Notstopp

Die maximal zulässigen Belastungswerte dürfen auch in einer Notstopp-Situation nicht überschritten werden.

In aller Regel wird für Automatisierungseinrichtungen mit sich bewegenden Massen die Not-Halt-Strategie Kategorie 1 (gezieltes Abbremsen bis zum Stillstand, dann stromlos schalten) gewählt. Eine einfache Not-Aus-Strategie ist meist nicht sinnvoll, da die sich noch bewegenden Massen Schaden anrichten können.

Endlagendämpfung

Die in unseren Linearmodulen verbauten Endlagedämpfer und Anschlagpuffer dienen dem Schutz der Einheit bei geringen Geschwindigkeiten (Inbetriebnahme). Sie sind definitiv nicht dazu vorgesehen, die Einheit bei hoher Geschwindigkeit und/oder großer Masse vollständig vor Beschädigung zu schützen.

9 Außerbetriebnahme

WARNUNG



Verletzungen oder Beschädigung anderer Anlagenteile durch herabstürzende Anlagenteile.
Nur befugtes Fachpersonal darf die Lineareinheit demontieren.

1. Die Maschine/Anlage vom Stromnetz trennen.
2. Den Antrieb von der Lineareinheit demontieren.
3. Die Lineareinheit von der Maschine/Anlage abschrauben.

10 Wartung

GEFAHR



Im Bereich aller rotierenden Teile, wie z. B.: GX-Welle und im Bereich des Zahnriemens (bei der Verwendung ohne Abdeckband), besteht die Gefahr des Einziehens, Erfassens und Fangens von Kleidungsstücken und Körperteilen. Im Bereich des sich bewegenden Schlittens besteht zusätzlich die Gefahr des Quetschens.

Aus diesem Grund darf die Schmierung der Lineareinheit nur bei langsamer Fahrt erfolgen (max. 0,025 m/s), bei Reinigungsarbeiten ist der Antrieb der Lineareinheit abzuschalten und gegen Wiedereinschalten zu sichern.

- Alle eingebauten Kugellager sind abgedichtet und wartungsfrei.
- Übermäßigen Staub und Schmutzanfall am Abdeckband und anderen Teilen der Lineareinheit regelmäßig entfernen.
- Der Zahnriemen ist wartungsfrei. Bei Bruch oder Dehnung außerhalb des elastischen Bereichs den Zahnriemen auswechseln.

10.1 Schmierung

Einflussfaktoren

Für eine exakte Bestimmung der Schmierintervalle sind folgende Einflussfaktoren wichtig:

- Belastung
- Geschwindigkeit
- Bewegungsablauf
- Betriebstemperatur
- Verschmutzungsgrad

Kurze Schmierintervalle

Kurze Schmierintervalle sind notwendig bei:

- Einfluss von Staub und Feuchtigkeit
- großer Belastung
- hoher Geschwindigkeit (bis V_{max})

Kurze Verfahrswege (Kurzhubausführung)

Von Kurzhub spricht man bei einem Hub von dem in der Tabelle angegebenem Wert, oder kleiner. Zum Erreichen der bestmöglichen Schmierung sollte bei Kurzhub der Führungswagen von beiden Seiten nachgeschmiert werden und Bedarf somit eines Sondermitnehmers. (Eine konstruktive Machbarkeit ist zu prüfen.)

Des Weiteren sollte, wenn möglich, mindestens einmal pro Schicht (8 Stunden) ein Schmierhub durchgeführt werden.

Größe	12	15	20	25	25L	30	30L	35	35L
THK	40	95	120	140	175	160	210	185	250
Bosch-Rex.	40	80	100	115	160	135	180	155	210
Schmierhub	70	130	160	180	220	210	260	240	300

Erstschnierung

☛ Nach Inbetriebnahme nehmen Sie eine Erstschnierung vor. Die Grundschnierung hat der Hersteller durchgeföhrt.

Siehe Schniervorschriften auf den nachfolgenden Seiten.

Hinweis

Die Rollenföh rung ist bei üblichen Betriebsbedingungen (trockene Umgebung, keine Stäube etc.) durch integrierte Schnierfilze lebensdauer geschniert.

Schnierpunkte bei Lineareinheiten mit Schienenföh rung



Bild 9: Mögliche Schnierpunkte (1) am Schlitten

Art, Anzahl und Position der Schnierpunkte sind abhängig vom Typ der Lineareinheit. Sie erkennen die Art der Schnierpunkte anhand der angebrachten Kennungen S, F.

Für jede Schnierpunktart gilt ein gesonderter Schnierplan.

Schnierpunkt-Art	Schnierung für...	Schniermittel
S	Spindel	Fett
F	Föh rungselemente	Fett

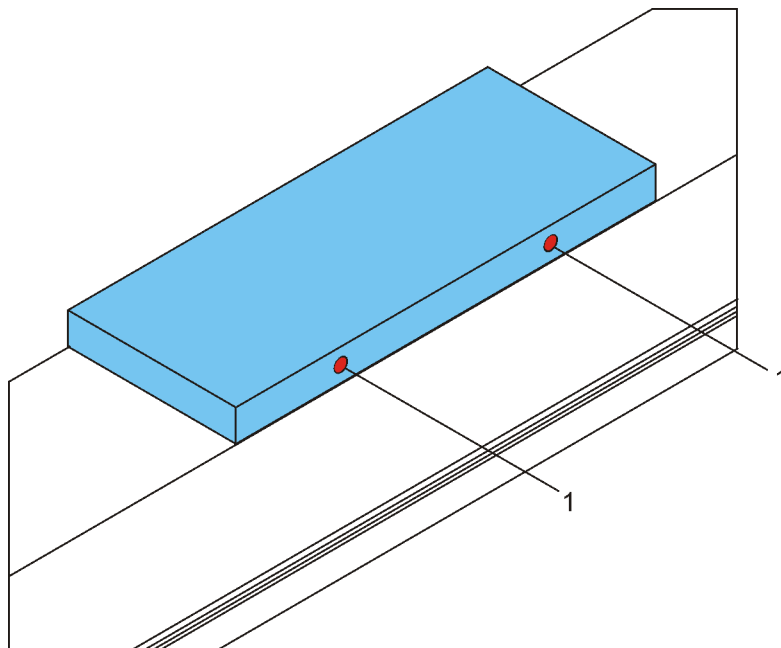
Schniermethode

Die Schnierung sollte nach Möglichkeit während der Fahrt stattfinden, damit sich das Fett verteilt und keinen Druck aufbaut.

Schmierplan für Schmierpunkt F (für Schienenführung)

Führungswagengröße	Schmierintervall	Fettmenge [cm ³] pro Führungswagen	Fettsorte
15 mit Kugelkette	ca. 5.000 km*	ca. 0,4	Fette nach DIN 51825-KP2N-20, z. B. Klüberplex BE 31-102 ☛ Bei Verwendung anderer Fette Hinweise der Schmierstoffhersteller beachten! ☛ Fette mit Feststoffschmieranteil (z. B. Graphit, MoS2) dürfen nicht verwendet werden!
20 mit Kugelkette		ca. 0,6	
25(L) mit Kugelkette		ca. 1,2	
30 mit Kugelkette		ca. 1,5	
35 mit Kugelkette		ca. 1,7	
15 ohne Kugelkette	ca. 2.000 km*	ca. 0,8	
20 ohne Kugelkette		ca. 1,4	
25(L) ohne Kugelkette		ca. 2,8	
30 ohne Kugelkette		ca. 4,4	
35 ohne Kugelkette		ca. 4,4	

**oder mindestens 2 x pro Jahr. Das Schmierintervall ist abhängig von den Umgebungsbedingungen und von der Belastung. Nachschmieren „in Bewegung“!*



Bild 10: Nachschmierintervalle für die Kugelumlauführung mit Kugelkette

Zahnriemen auswechseln

☛ Damit die Lineareinheit optimal funktioniert und im Betrieb nicht beschädigt wird, während der Montage sorgfältig darauf achten, dass keine Fremdkörper ins Grundprofil und in die anderen Teile der Lineareinheit gelangen.

☛ Die Normteile (Schrauben, Stifte usw.) und das Abdeckband mit seinen Elementen nicht beschädigen, sie werden wieder verwendet.

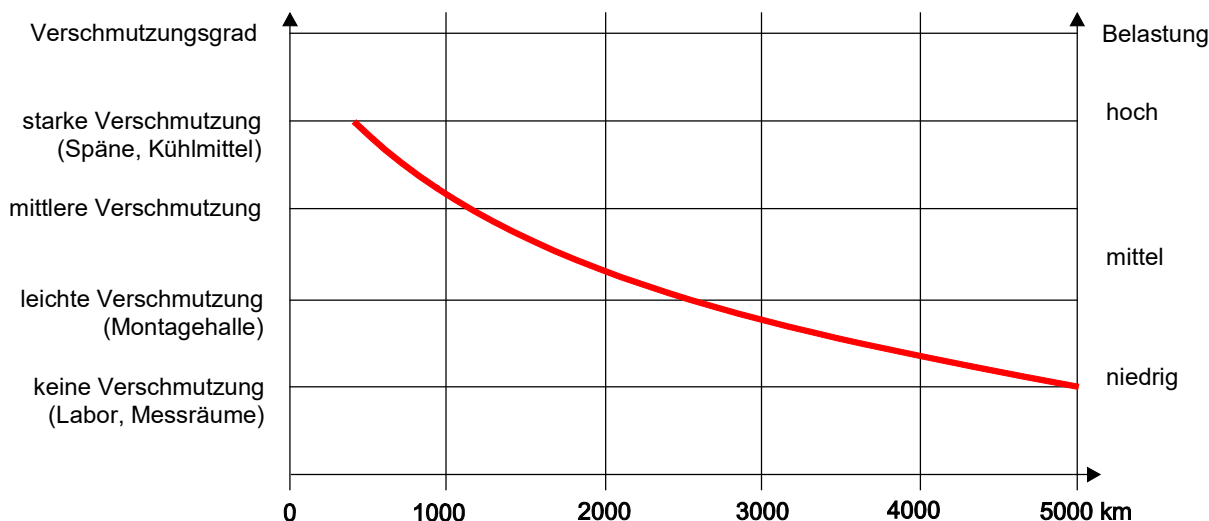
VORSICHT



Schäden durch fehlende Schmierung!

Die O-Ringe an den Schmierungsöffnungen nicht verlieren oder beschädigen, sonst ist die Schmierung der Bauteile nicht gewährleistet.

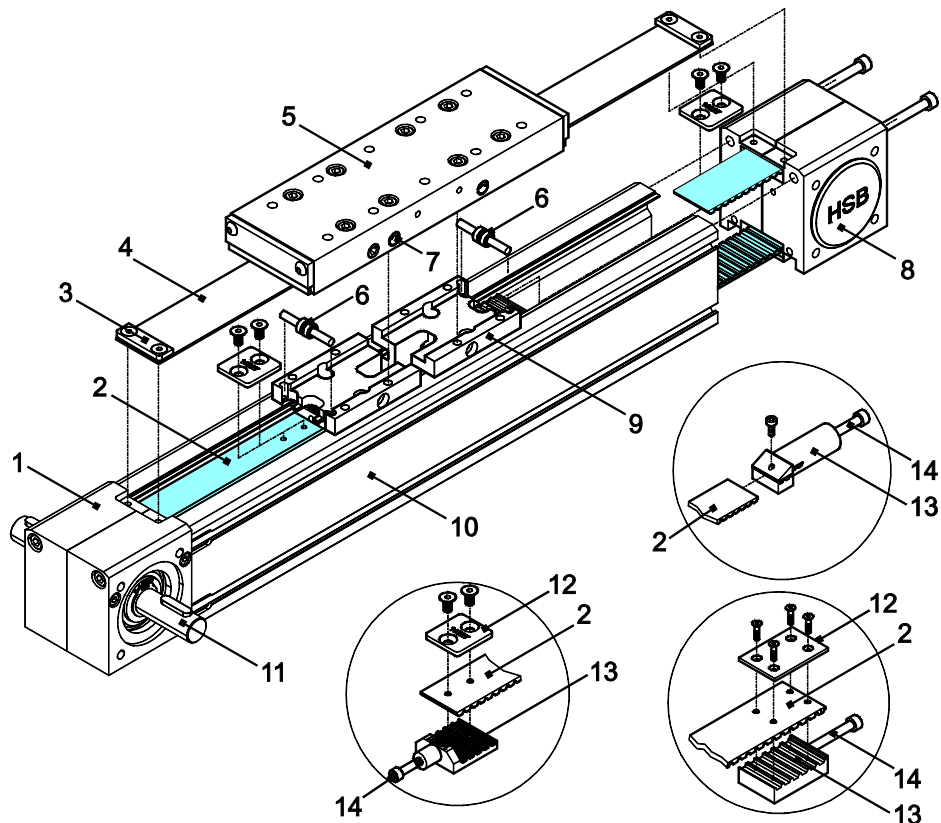

Legende	1	Lagergehäuse	8	Lagergehäuse
	2	Zahnriemen	9	Mitnehmer
	3	Klemmplatte	10	Grundprofil
	4	Abdeckband	11	Antriebswelle
	5	Schlitten	12	Platte Zahnriemenhalter
	6	Abheberolle	13	Zahnriemenhalter
	7	Schmiernippel	14	Spannschrauben

Bild 11: Zahnriemen freilegen und auswechseln

So gehen Sie vor

1. Den Antrieb (Motor, Getriebe) abmontieren.
2. Die Schmiernippel lösen:

- Bei Beta 60 bis 80
Alle Einschraub-Schmiernippel (a) ca. 2 Umdrehungen herausdrehen, um die Dichtflächen nicht zu beschädigen.

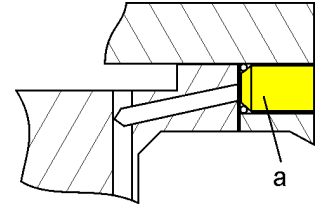

- Bei Beta 60 bis 80
Alle Kegel-Schmiernippel oder die Fremdschmieranschlüsse entfernen und die Schmieradapter (a) ca. 2 Umdrehungen herausdrehen, um die Dichtflächen nicht zu beschädigen.

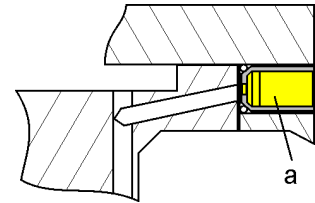

- Bei Beta 100 bis Beta 180
Alle Einschraub- oder Kegel-Schmiernippel (a) bzw. die Fremdschmieranschlüsse entfernen und die Schmieradapter (b) ca. 2 Umdrehungen herausdrehen, um die Dichtflächen nicht zu beschädigen.

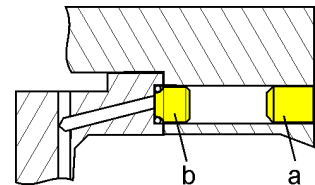

3. Den Schlitten in die Mitte der Lineareinheit fahren. Danach abschrauben und abheben.
Achtung! Den Schlitten nicht drehen. Er muss wieder in der gleichen Position montiert werden!
4. Die Klemmplatten des Abdeckbandes abschrauben.
5. Das Abdeckband über dem Zahnriemen vorsichtig aus seiner Führung heben und entfernen.
6. Die Spannschrauben lösen und die beiden Zahnriemenhalter aus dem Mitnehmer herausziehen. Die Distanzscheiben, falls vorhanden, nicht verlieren.
7. Das nicht angetriebene Lagergehäuse abschrauben.
8. Bei einteiligen Zahnriemenhaltern: Die Senkschrauben an den Zahnriemenhaltern herausdrehen und die Halter von den Zahnriemenenden abziehen
Bei zweiteiligen Zahnriemenhaltern: Die Oberteile abschrauben.
9. Den defekten Zahnriemen aus den beiden Lagergehäusen herausziehen und entfernen.
10. Das rechte Ende des neuen Zahnriemens mit den Zähnen nach oben in den unteren Schlitz des nicht angetriebenen Lagergehäuses stecken und durch den oberen Schlitz des Lagers hinausschieben.
11. Das linke Ende des neuen Zahnriemens mit den Zähnen nach oben durch den Kanal des Grundprofils durchschieben.

12. Das angetriebene Lagergehäuse abschrauben.
 13. Das linke Ende des Zahnriemens so weit in den unteren Schlitz des angetriebenen Lagergehäuses schieben, bis die Riemenscheibe greift.
 14. Die Antriebswelle von Hand drehen und den Zahnriemen durch den oberen Schlitz des Lagers hinauschieben.
 15. Die Zahnriemenhalter an den Zahnriemenenden befestigen. Die Schrauben nicht mit Loctite 243 sichern.
 16. Beide Zahnriemenhalter mit den Spannschrauben (Distanzscheiben aufstecken, falls vorhanden) am Mitnehmer befestigen, aber nicht spannen. Die Spannschrauben mit Loctite 243 sichern.
 17. Beide Lager korrekt am Grundprofil anschrauben. Die Schrauben mit Loctite 243 sichern.
 18. Den Zahnriemen kräftig spannen.
 19. Die vorgeschriebene Spannung mit einem Trumspannungsmessgerät genau einstellen (siehe Bedienungsanleitung des Messgeräts).
- ☛ Nur die korrekt eingestellte vorgeschriebene Spannung gewährleistet einen optimalen Betrieb.
20. Die Messposition und die für den Zahnriemen zutreffende Hz-Zahl werden mit dem Ersatzzahnriemen mitgeliefert. Den Zahnriemen so spannen, dass die angegebene Hz-Zahl angezeigt wird.
 21. Das Abdeckband über dem Zahnriemen mit der breiteren Seite (Schnittkante ist abgeschrägt) nach unten einlegen und an einem Ende mit der Klemmplatte festschrauben.
 22. Das Abdeckband sorgfältig über die gesamte Länge in seine Führung drücken, bis es hörbar einrastet. Das lose Ende mit der Klemmplatte festschrauben.
- ☛ Das Abdeckband darf an keiner Stelle aus seiner Führung herausragen, sonst wird es beschädigt.
23. Sicherstellen, dass die Dichtringe in den Schmieröffnungen an der Innenseite des Schlittens liegen.
 24. Den Schlitten in der ursprünglichen Position auf den/die Mitnehmer so auflegen, dass die Bohrungen der Platte mit den Bohrungen in den darunter liegenden Teilen genau übereinstimmen.
- Tipp:
Die richtige Ausrichtung ist am Bohrbild erkennbar.
25. Den Schlitten mit den darunter liegenden Mitnehmern verschrauben. Nur die Originalschrauben verwenden. Die Schrauben müssen mittig in den Bohrungen sitzen.

☛ Falls Sie nicht die Originalschrauben verwenden, darauf achten, dass die Schrauben nicht zu lang sind, sonst sitzen sie auf dem Grundprofil oder dem Abdeckband auf und beschädigen diese.

26. Evtl. die Bänder für die Sicherheitsbereiche am rechten und linken Ende der Lineareinheit erneuern.

27. Nur für Lineareinheiten mit Abdeckband über dem Zahnriemen: Damit das Abdeckband sicher in seiner Führung einrastet den Schlitten langsam über den gesamten Verfahrweg von Hand verfahren.

28. Die Schmiernippel eindrehen:

- Bei Beta 60 bis 80
Die Einschraub-Schmiernippel eindrehen.

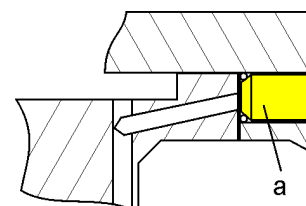

- Bei Beta 60 bis 80
Die Schmieradapter und danach die Kegel-Schmiernippel oder die Fremdschmieranschlüsse eindrehen.

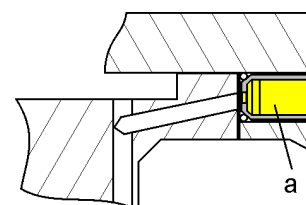

- Bei Beta 100 bis Beta 180
Den Schmieradapter und danach den Einschraub-Schmiernippel eindrehen.

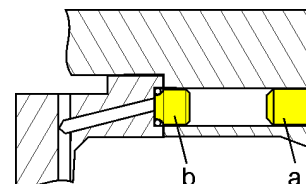

10.2 Abdeckband auswechseln

☛ Damit die Lineareinheit optimal funktioniert und im Betrieb nicht beschädigt wird, während der Montage sorgfältig darauf achten, dass keine Fremdkörper ins Grundprofil und in die anderen Teile der Lineareinheit gelangen.

☛ Die Normteile (Schrauben, Stifte usw.) und die abmontierten Teile nicht beschädigen, sie werden wieder eingesetzt.

☛ Bei verschlissenen Abdeckbändern auch die Bandführungselemente austauschen.
Bei beschädigten Abdeckbändern die Bandführungselemente auf Verschleiß prüfen und nur bei Bedarf austauschen.

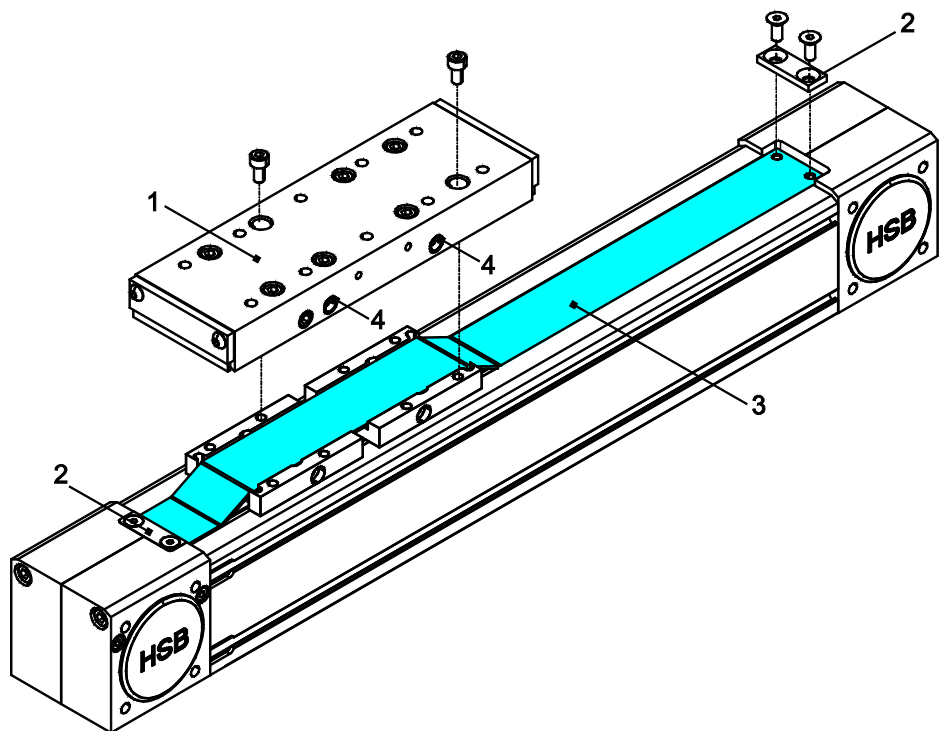

Legende	1	Schlitten
	2	Klemmplatte
	3	Abdeckband
	4	Schmiernippel

Bild 12: Abdeckband am Beispiel der Lineareinheit Beta 60-ZxS

So gehen Sie vor**1. Die Schmiernippel lösen:**

- Bei Beta 60 bis 80
Alle Einschraub-Schmiernippel (a) ca. 2 Umdrehungen herausdrehen, um die Dichtflächen nicht zu beschädigen.
- Bei Beta 60 bis 80
Alle Kegel-Schmiernippel oder die Fremdschmieranschlüsse entfernen und die Schmieradapter (a) ca. 2 Umdrehungen herausdrehen, um die Dichtflächen nicht zu beschädigen.
- Bei Beta 100 bis Beta 180
Alle Einschraub- oder Kegel-Schmiernippel (a) bzw. die Fremdschmieranschlüsse entfernen und die Schmieradapter (b) ca. 2 Umdrehungen herausdrehen, um die Dichtflächen nicht zu beschädigen.

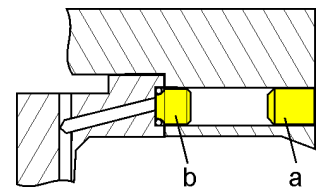
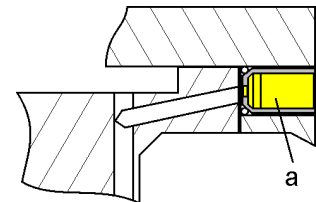
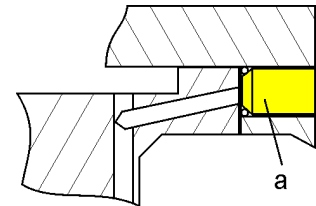

- 2. Den Schlitten in die Mitte verschieben. Danach abschrauben und abheben.**
Achtung! Den Schlitten nicht drehen. Er muss wieder in der gleichen Position montiert werden!

☛ Die O-Ringe von den Schmieröffnungen an der Innenseite des Schlittens nicht verlieren.

- 3. Die Klemmplatten von den Enden des Abdeckbandes lösen und das Abdeckband entfernen.**
- 4. Die Bandführungselemente, z. B. Andrückrollen (a), Abheberollen (b), Führungsstifte, auf Verschleiß prüfen.**

- Bei verschlissenenem Abdeckband unbedingt auch die Bandführungselemente austauschen. Verschlossene Führungselemente beschädigen das neue Abdeckband.
- Bei beschädigtem Abdeckband die Bandführungselemente nur austauschen, falls sie beschädigt sind. Andrückrollen (a) mit dem größeren Durchmesser nach außen montieren.

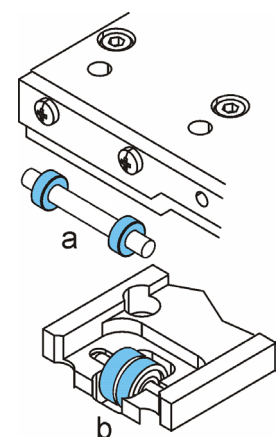

5. Das neue Abdeckband mit der breiteren Seite (Schnittkante ist abgeschrägt) nach unten einlegen und an einem Ende mit der Klemmplatte festschrauben.
6. Das Abdeckband sorgfältig über die gesamte Länge in seine Führung drücken, bis es hörbar einrastet. Es darf an keiner Stelle hervorstehen, sonst wird es beschädigt.
7. Das Abdeckband spannen und am anderen Ende mit der Klemmplatte befestigen.
8. Sicherstellen, dass die O-Ringe auf den Schmierungsöffnungen an der Unterseite des Schlittens liegen und den Schlitten in korrekter Position wieder aufschrauben.
9. Um die korrekte Montage zu prüfen, den Schlitten langsam von einem Ende der Lineareinheit zum anderen verschieben und darauf achten, dass das Abdeckband stets in seiner Führung liegt.
10. Die Schmiernippel eindrehen:

- Bei Beta 60 bis 80
Die Einschraub-Schmiernippel eindrehen.
- Bei Beta 60 bis 80
Die Schmieradapter und danach die Kegel-Schmiernippel oder die Fremdschmieranschlüsse eindrehen.
- Bei Beta 100 bis Beta 180
Den Schmieradapter und danach den Einschraub-Schmiernippel eindrehen.

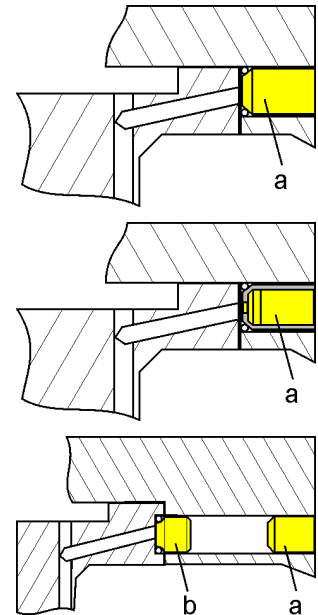

10.3 Ihr Plus an Service: Reparatur und Retrofit

Zusätzlich zu Montage und Wartung bieten wir für unsere Produkte auch professionelle Reparatur- und Retrofit-Services an. Sie profitieren von unserem Know-how, schneller Fehlerdiagnose sowie einer fachgerechten Instandsetzung – auch zur Verlängerung der Lebensdauer Ihrer Produkte und zur Modernisierung bestehender Anlagen.

Für weitere Informationen zu Reparaturen oder Retrofit-Maßnahmen wenden Sie sich bitte an unseren Kundenservice (service.greifsysteme@de.schunk.com). Wir beraten Sie gerne zu individuellen Lösungen.