

ZENTRICO THL plus

Lünetten

Superior Clamping and Gripping



Produktübersicht

SCHUNK

Greifsysteme

Spanntechnik



Spannbacken



Stationäre
Spannsysteme



Drehfutter



Werkzeughalter
Systeme



Hydro-
Dehnspanntechnik



Handspannfutter



Kraftspannfutter
mit Backenschneid-
wechselsystem



Kraftspann-
futter mit
Durchgangs-
bohrung



Kraftspann-
futter ohne
Durchgangs-
bohrung



Pneumatische
Vorderend-
futter



Lünetten



Schnellwechsel-
systeme



Kunden-
spezifische
Lösungen

ZENTRICO

Anwendungsbeispiel

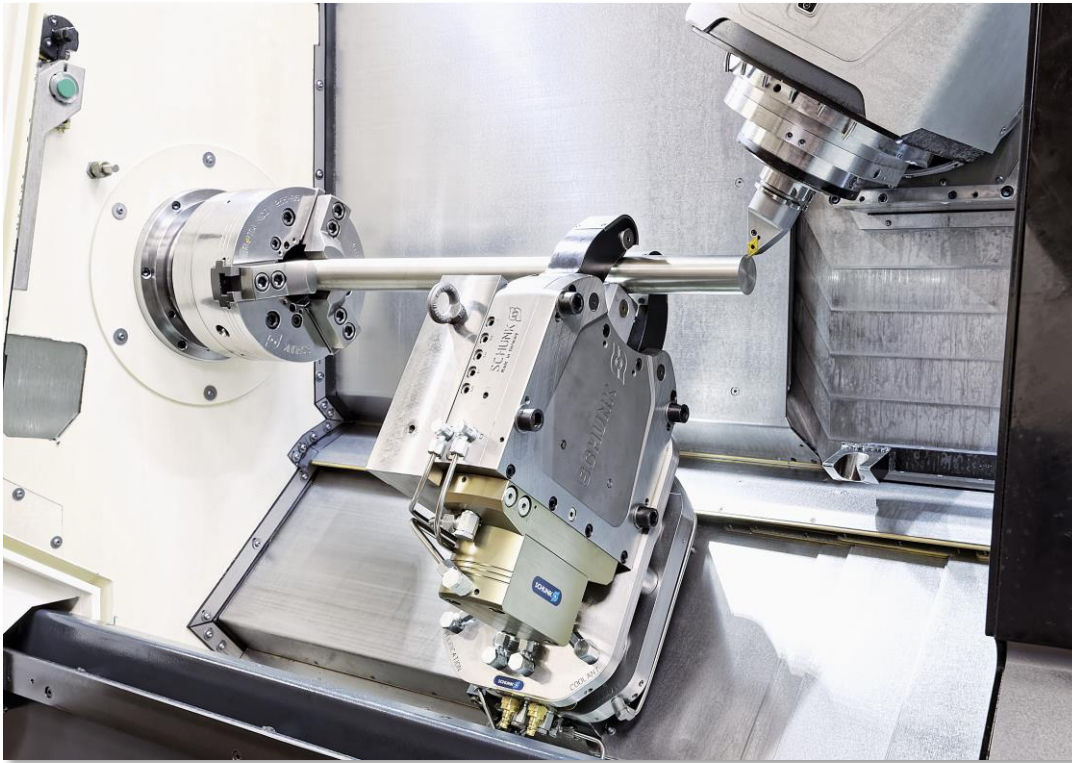

Spannmittel:

THL plus 310 mit Schnellwechselsystem auf Basis VERO-S.

Merkmale/Anwendung:

Unterstützung von langen, zylindrischen Bauteilen auf Drehmaschinen. Optimale Ausnutzung des Maschinenraums und höchste Flexibilität durch das Schnellwechselsystem.

ZENTRICO THL plus

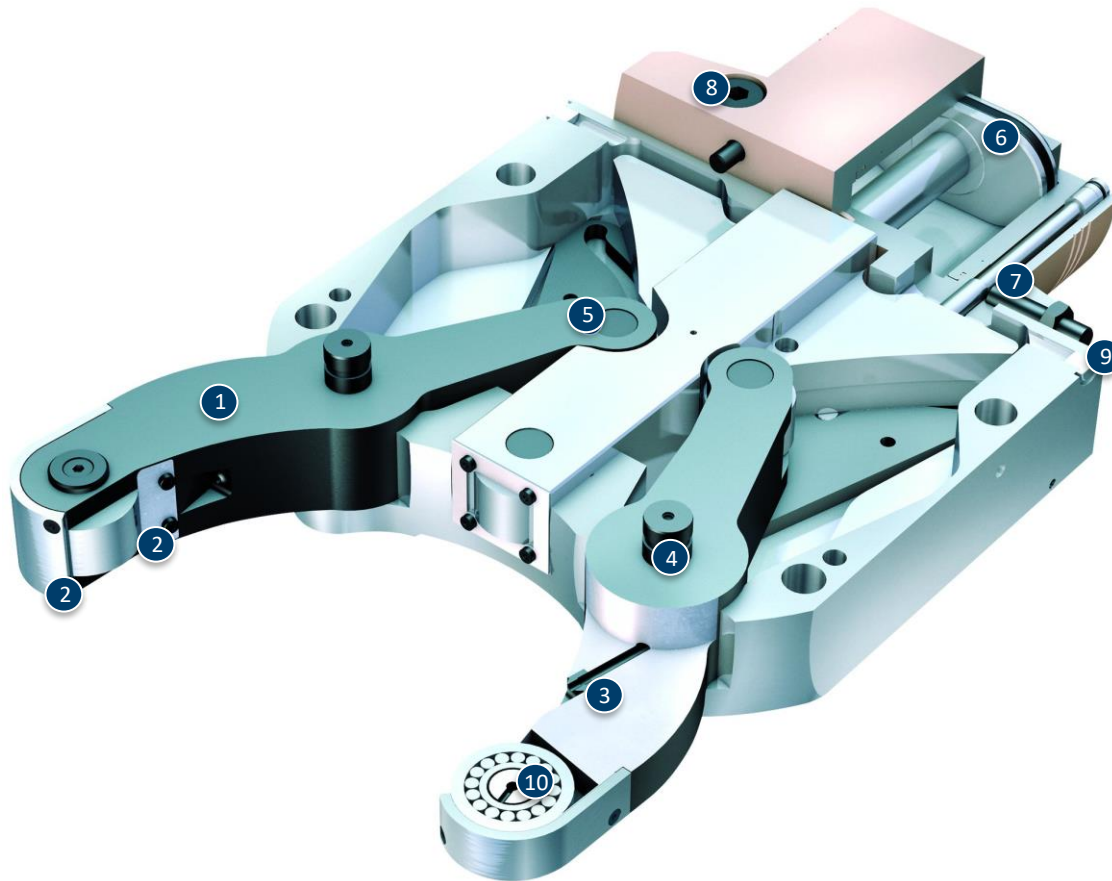

- ① Hebelantrieb
- ② Abdichtung durch doppelten, äußerst stabilen Späneschutz
- ③ Rollenspülung im Standard
- ④ Stabile Hebellagerung
- ⑤ Ausschwenkbarer Hebelarm
- ⑥ Ovale Kolbenzylinder
- ⑦ Abfrage der Kolbenstellung im Standard vorbereitet
- ⑧ Sicherheitsrückschlagventil
- ⑨ Sperrluftanschluss
- ⑩ Rollenspülung

ZENTRICO THL plus

ZENTRICO THL plus mit seitlichem Zylinder



Ausschwenkbarer Hebelarm

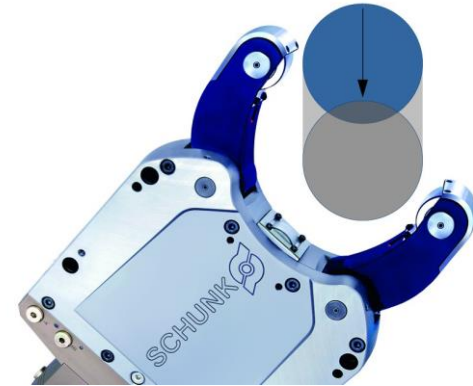

Zylindrische Laufrollen

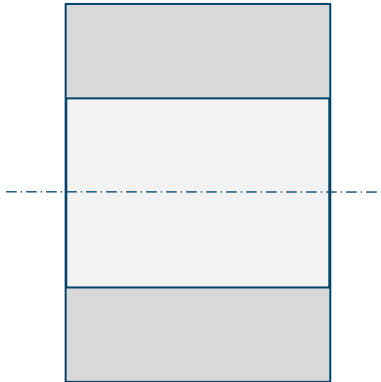

Ballige Laufrollen

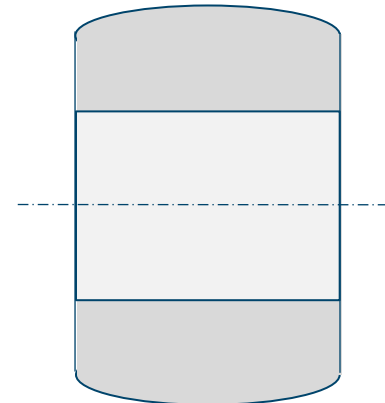

ZENTRICO THL plus

Seitliche Hydraulikanschlüsse

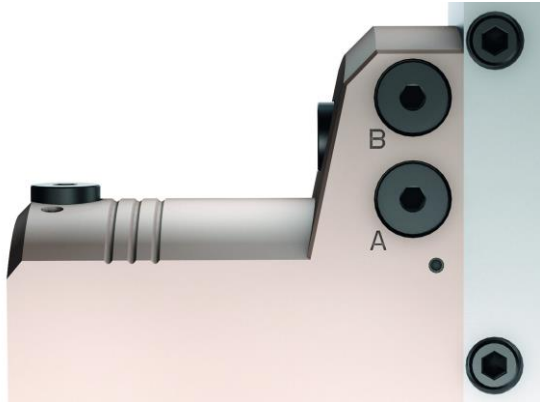

Zentralschmierung

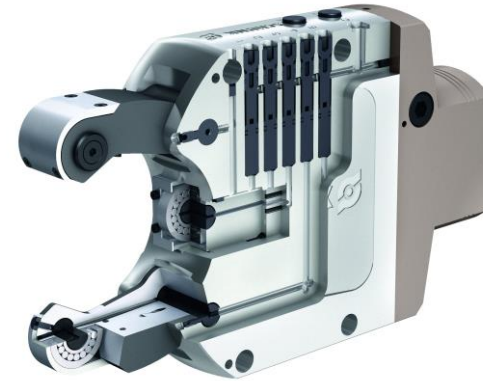

Wegmesssystem

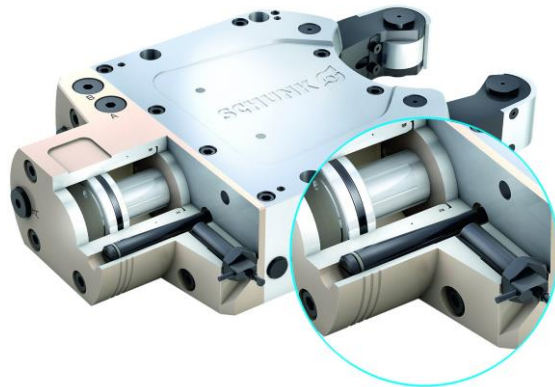

Wegeabfrage



ZENTRICO THL plus

Rollenfeinverstellung



Rollenspülung

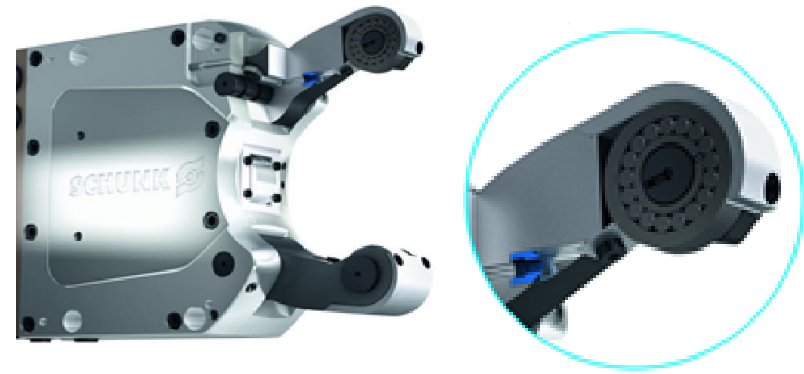

Lünettenschnellwechsel

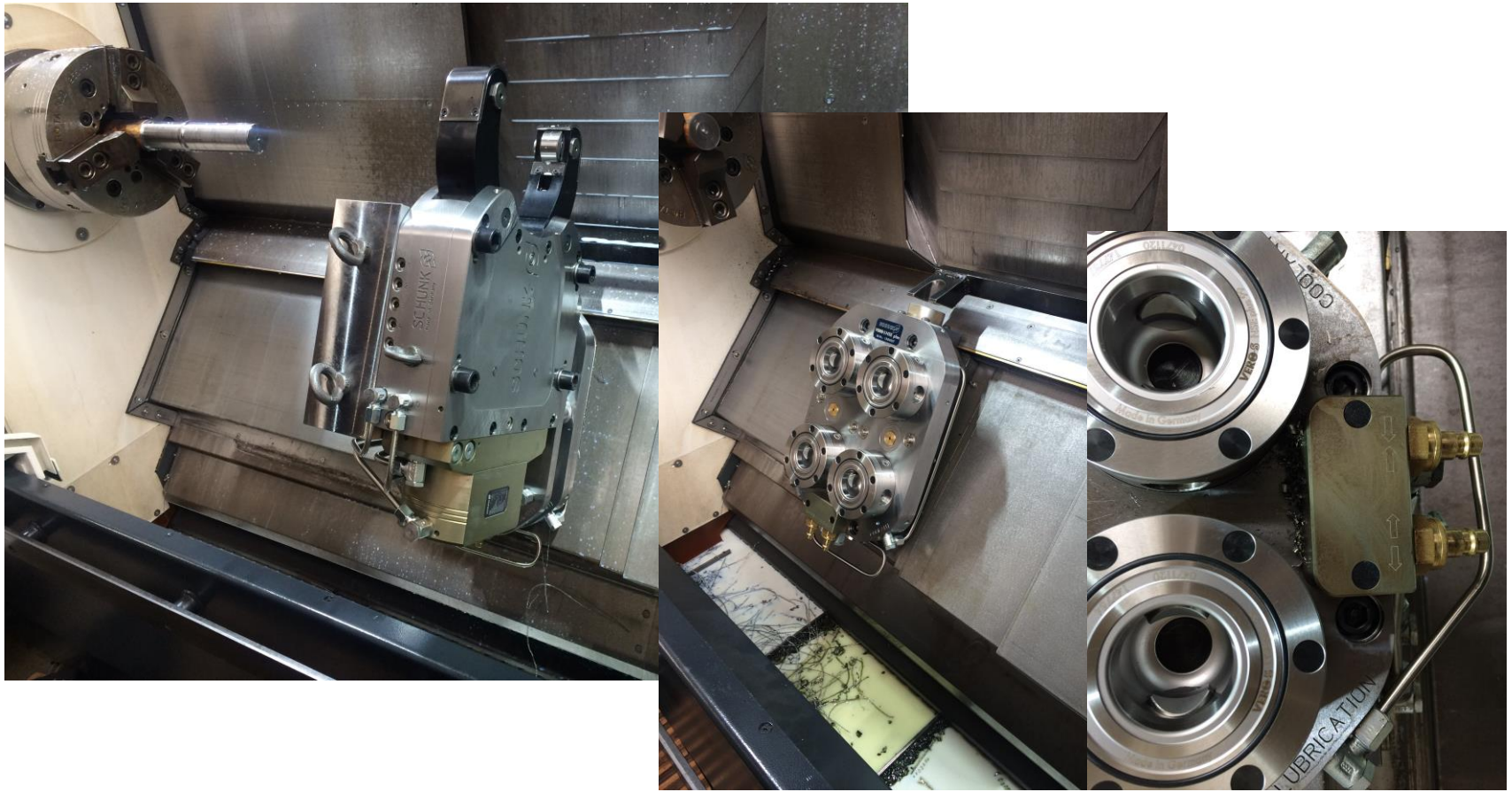

Baureihen ZENTRICO THL plus

Technische Daten	Spannbereich [min ⁻¹]	Betriebsdruck [bar]	Max. Spannkraft [kN]	Zentrier- genauigkeit [mm]	Wiederhol- genauigkeit [mm]
THL plus 100	4-66	6-50	1	< 0.02	< 0.005
THL-A plus 100	4-52	6-50	1	< 0.02	< 0.005
THL plus 200	8-101	8-60	3.5	< 0.02	< 0.005
THL-A plus 200	8-80	8-60	3.5	< 0.02	< 0.005
THL plus 300	12-152	8-60	10	< 0.04	< 0.007
THL-A plus 300	12-130	8-60	10	< 0.04	< 0.007
THL plus 310	20-165	8-60	10	< 0.04	< 0.007
THL-A plus 310	20-150	8-60	10	< 0.04	< 0.007
THL plus 320	50-220	8-60	10	< 0.04	< 0.007
THL plus 400	35-245	8-60	15	< 0.05	< 0.01
THL-A plus 400	35-220	8-60	15	< 0.05	< 0.01
THL plus 500	50-310	8-60	20	< 0.06	< 0.01
THL-A plus 500	50-268	8-60	20	< 0.06	< 0.01
THL plus 510	85-350	8-60	20	< 0.06	< 0.01
THL plus 600	125-460	8-60	25	< 0.06	< 0.005

Baugrößen 300, 310, 400, 500, 510 auch mit seitlichem Zylinder erhältlich.

SCHUNK Dienstleistungen

Engineering

- Auslegung von werkstückspezifischen Spannlösungen
- Entwicklung von Sonderlösungen zusammen mit Kunden
- FEM Analysen bei kritischen Bauteilen

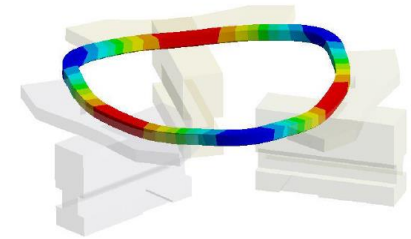

Versuchswesen

- Dauerversuche mit allen Neuentwicklungen
- Verschleißuntersuchungen
- Feldversuche mit Technologiepartnern



Service

- Inbetriebnahme von Kundenlösungen
- Inspektion und Wartung
- Instandsetzung



Superior Clamping and Gripping



© 2021 SCHUNK GmbH & Co. KG
schunk.com