



# Handspannfutter ROTA-S plus

## Montage- und Betriebsanleitung

## Impressum

### **Urheberrecht:**

Diese Anleitung ist urheberrechtlich geschützt. Urheber ist die SCHUNK SE & Co. KG.  
Alle Rechte vorbehalten.

### **Technische Änderungen:**

Änderungen im Sinne technischer Verbesserungen sind uns vorbehalten.

**Dokumentenummer:** 0889003

**Auflage:** 06.00 | 28.01.2026 | de

Sehr geehrte Kundin,  
sehr geehrter Kunde,  
vielen Dank, dass Sie unseren Produkten und unserem Familienunternehmen als führendem  
Technologieausrüster für Roboter und Produktionsmaschinen vertrauen.  
Unser Team steht Ihnen bei Fragen rund um dieses Produkt und weiteren Lösungen jederzeit  
zur Verfügung. Fragen Sie uns und fordern Sie uns heraus. Wir lösen Ihre Aufgabe!  
Mit freundlichen Grüßen  
Ihr SCHUNK-Team

Customer Management  
Tel. +49-7572-7614-1300  
Fax +49-7572-7614-1039  
cmm@de.schunk.com



**Betriebsanleitung bitte vollständig lesen und produktnah aufbewahren.**

# Inhaltsverzeichnis

<b>1 Allgemein.....</b>	<b>5</b>
1.1 Zu dieser Anleitung.....	5
1.1.1 Darstellung der Warnhinweise .....	5
1.1.2 Mitgeltende Unterlagen .....	6
1.2 Gewährleistung .....	6
1.3 Lieferumfang.....	6
<b>2 Grundlegende Sicherheitshinweise .....</b>	<b>7</b>
2.1 Bestimmungsgemäße Verwendung .....	7
2.2 Nicht bestimmungsgemäße Verwendung.....	7
2.3 Bauliche Veränderungen.....	8
2.4 Ersatzteile .....	8
2.5 Umgebungs- und Einsatzbedingungen .....	8
2.6 Stoffliche Grenzen .....	8
2.7 Spannbacken .....	9
2.8 Personalqualifikation.....	9
2.9 Persönliche Schutzausrüstung .....	10
2.10 Transport.....	10
2.11 Schutz bei Handhabung und Montage .....	10
2.12 Schutz bei Inbetriebnahme und Betrieb .....	10
2.13 Hinweise zum sicheren Betrieb .....	10
2.14 Entsorgung .....	13
2.15 Grundsätzliche Gefahren .....	13
2.16 Schutz vor gefährlichen Bewegungen .....	13
2.17 Hinweise auf besondere Gefahren .....	13
<b>3 Technische Daten .....</b>	<b>16</b>
3.1 Futterdaten .....	16
3.2 Spannkraft-Drehzahl-Diagramme.....	17
3.3 Berechnung der Spannkraft und Drehzahl .....	20
3.3.1 Berechnung der notwendigen Spannkraft bei gegebener Drehzahl.....	20
3.3.2 Berechnungsbeispiel: Notwendige Ausgangsspannkraft für eine gegebene Drehzahl.....	22
3.3.3 Berechnung der zulässigen Drehzahl bei gegebener Ausgangsspannkraft	23
3.4 Genauigkeitsklassen .....	24
3.5 Zulässige Unwucht DIN ISO 21940-11 .....	24
<b>4 Montage .....</b>	<b>25</b>
4.1 Schrauben-Drehmomente .....	25
4.2 Montage Allgemein.....	25

4.2.1	Maßnahmen vor Montagebeginn .....	25
4.2.2	Möglichkeiten der Futtermontage .....	26
4.3	Montage des Futters .....	27
4.3.1	Handhabung vor dem Anbau .....	27
4.3.2	Montage des Handspannfutters .....	27
<b>5</b>	<b>Funktion .....</b>	<b>28</b>
5.1	Handhabung und Backenwechsel .....	28
5.2	Wichtige Hinweise .....	30
5.3	Überprüfen des Futters .....	30
5.4	Rundlaufprüfung .....	31
<b>6</b>	<b>Wartung .....</b>	<b>32</b>
6.1	Zerlegen und Zusammenbau des Futters .....	32
6.2	Mindestens 1 mal im Monat .....	34
6.3	Bei nachlassender Spannkraft bzw. nach ca. 200 Betriebsstunden .....	34
6.4	Backenwechsel .....	34
<b>7</b>	<b>Lagerung .....</b>	<b>35</b>
<b>8</b>	<b>Entsorgung .....</b>	<b>36</b>
<b>9</b>	<b>Stückliste .....</b>	<b>37</b>
<b>10</b>	<b>Zusammenbauzeichnung .....</b>	<b>39</b>
<b>11</b>	<b>Herstellerbescheinigung .....</b>	<b>40</b>

# 1 Allgemein

## 1.1 Zu dieser Anleitung

Diese Anleitung enthält wichtige Informationen für einen sicheren und sachgerechten Gebrauch des Produkts.

Sie ist integraler Bestandteil des Produkts und muss für das Personal jederzeit zugänglich aufbewahrt werden.

Vor dem Beginn aller Arbeiten muss das Personal diese Anleitung gelesen und verstanden haben. Voraussetzung für ein sicheres Arbeiten ist das Beachten aller Sicherheitshinweise in dieser Anleitung.

Abbildungen dienen dem grundsätzlichen Verständnis und können von der tatsächlichen Ausführung abweichen.

Neben dieser Anleitung gelten die aufgeführten Dokumente unter ▶ 1.1.2 [ 6 ]

### 1.1.1 Darstellung der Warnhinweise

Zur Verdeutlichung von Gefahren werden in den Warnhinweisen folgende Signalworte und Symbole verwendet.



#### **⚠ GEFAHR**

Bezeichnet eine Gefährdung mit einem hohen Risikograd, die, wenn sie nicht vermieden wird, den Tod oder eine schwere Verletzung zur Folge hat.



#### **⚠ WARNUNG**

Bezeichnet eine Gefährdung mit einem mittleren Risikograd, die, wenn sie nicht vermieden wird, den Tod oder eine schwere Verletzung zur Folge haben könnte.



#### **⚠ VORSICHT**

Bezeichnet eine Gefährdung mit einem niedrigen Risikograd, die, wenn sie nicht vermieden wird, eine geringfügige oder mäßige Verletzung zur Folge haben könnte.

#### **ACHTUNG**

Informationen zur Vermeidung von Sachschäden.

### 1.1.2 Mitgeltende Unterlagen

- Allgemeine Geschäftsbedingungen \*
- Berechnung der Backenfliehkräfte und Führungsbahnbelastungen, im Kapitel "Technik" des Drehfutterkatalogs \* und Kapitel "Berechnung der Spannkraft und Drehzahl"
- Kurzbetriebsanleitung falls vorhanden
- Genehmigungszeichnungen

Die mit Stern (\*) gekennzeichneten Unterlagen können unter **schunk.com** heruntergeladen werden.

### 1.2 Gewährleistung

Die Gewährleistung für Standardprodukte beträgt 24 Monate ab Lieferdatum Werk oder 50 000 Zyklen\* bei manuell betätigten Spannmitteln und 500 000 Zyklen\* bei kraftbetätigten Spannmitteln. Für Sonderspannmittel 12 Monate ab Lieferdatum Werk, bei bestimmungsgemäßer Verwendung unter folgenden Bedingungen:

- Beachten der mitgeltenden Unterlagen, ▶ 1.1.2 [ 6]
- Beachten der Umgebungs- und Einsatzbedingungen, ▶ 2.5 [ 8]
- Beachten der vorgeschriebenen Wartungs- und Schmierintervalle, ▶ 6 [ 32]

Werkstückberührende Teile und Verschleißteile sind nicht Bestandteil der Gewährleistung.

\* Ein Zyklus besteht aus einem kompletten Spannvorgang ("Öffnen" und "Schließen")

### 1.3 Lieferumfang

#### 1 Handspannfutter (komplett)

entweder mit Zentrierrand und Befestigungsschrauben oder mit entsprechendem Flansch und Zubehörteilen für Maschinenspindel nach

- DIN ISO 702-1 Kurzkegelaufnahme mit Schrauben von vorne
- DIN ISO 702-2 Kurzkegelaufnahme mit Camlock-Befestigung
- DIN ISO 702-3 Kurzkegelaufnahme mit Bajonett-Befestigung

#### 1 Spannschlüssel

#### 1 Montage- und Betriebsanleitung

## 2 Grundlegende Sicherheitshinweise

Von diesem Produkt können Gefahren für Personen und Sachen durch falsche Handhabung, Montage und Wartung ausgehen, wenn diese Betriebsanleitung nicht beachtet wird.

### 2.1 Bestimmungsgemäße Verwendung

- Das Produkt dient zum Spannen von Werkstücken aus Metall und Kunststoff auf Werkzeugmaschinen.
- Das Produkt darf ausschließlich im Rahmen seiner technischen Daten verwendet werden.
- Das Produkt ist für industrielle und gewerbliche Anwendungen bestimmt.
- Zur bestimmungsgemäßen Verwendung gehört auch das Einhalten aller Angaben in dieser Anleitung.
- Die Höchstdrehzahl und die notwendige Spannkraft muss vom Betreiber für die jeweilige Spannaufgabe nach den jeweils gültigen Normen bzw. technischen Vorgaben des Herstellers ermittelt werden.  
(Siehe auch "Berechnung zu Spannkraft und Drehzahl" im Kapitel "Technische Daten").
- Verwendung von geeigneten Aufsatzbacken mit geeigneter Schnittstelle.
- Störkreisdurchmesser des Werkstücks muss kleiner oder maximal gleich dem Außendurchmesser des Spannmittels sein.
- Das Werkstück darf sich unter Spannkraft nicht plastisch verformen (Spanneindrücke sind zulässig).

### 2.2 Nicht bestimmungsgemäße Verwendung

Eine nicht bestimmungsgemäße Verwendung des Produkts liegt vor:

- wenn das Produkt als Press- oder Stanzwerkzeug, als Werkzeughalter, als Lastaufnahmemittel oder als Hebezeug verwendet wird.
- wenn die vorgeschriebenen technischen Daten beim Gebrauch des Produkts überschritten werden.
- wenn Werkstücke nicht ordnungsgemäß, unter besonderer Berücksichtigung der vorgeschriebenen Spannkraft, gespannt werden.
- wenn die Aufsatzbacken nicht ordnungsgemäß montiert sind.
- wenn das Produkt nicht ordnungsgemäß betätigt wird.
- wenn das Produkt in den Hubendlagen betrieben wird.
- wenn die Führungsbahnen durch zu hohe Spannbacken bzw. zu hoch gewählter Spannstelle überlastet werden.
- wenn das Produkt ungenügend gewartet wird.
- wenn das Produkt mit aggressiven Medien, insbesondere Säuren in Kontakt gebracht wird.
- wenn das Produkt bei abrasiven Strahlverfahren, insbesondere Sandstrahlen eingesetzt wird.
- wenn das Produkt in einem explosionsgefährdeten Bereich (EX-Bereich (ATEX-Richtlinie)) betrieben wird.

## 2.3 Bauliche Veränderungen

### Durchführen von baulichen Veränderungen

Durch Umbauten, Veränderungen und Nacharbeiten, z.B. zusätzliche Gewinde, Bohrungen, Sicherheitseinrichtungen können Funktion oder Sicherheit beeinträchtigt oder Beschädigungen am Produkt verursacht werden.

- Bauliche Veränderungen nur mit schriftlicher Genehmigung von SCHUNK durchführen.

## 2.4 Ersatzteile

### Verwenden nicht zugelassener Ersatzteile

Durch das Verwenden nicht zugelassener Ersatzteile können Gefahren für das Personal entstehen und Beschädigungen oder Fehlfunktionen am Produkt verursacht werden.

- Nur Originalersatzteile und von SCHUNK zugelassene Ersatzteile verwenden.

## 2.5 Umgebungs- und Einsatzbedingungen

### Anforderungen an die Umgebungs- und Einsatzbedingungen

Durch falsche Umgebungs- und Einsatzbedingungen können Gefahren von dem Produkt ausgehen, die zu schweren Verletzungen und erheblichen Sachschäden führen können und / oder die Lebensdauer des Produkts verringern.

- Sicherstellen, dass das Produkt nur im Rahmen seiner definierten Einsatzparameter verwendet wird.
- Sicherstellen, dass das Produkt entsprechend dem Anwendungsfall ausreichend dimensioniert ist.
- Sicherstellen, dass Wartungs- und Schmierintervalle eingehalten werden.
- Bei der Bearbeitung nur Kühlmittlemulsionen mit Rostschutzzusätzen verwenden.

Je nach Einsatzbedingungen muss nach einer bestimmten Betriebsdauer die Funktion und die Spannkraft überprüft werden.

Bei kleinstmöglichem Betätigungsdruck am Spannzylinder müssen sich die Grundbacken gleichmäßig bewegen. Diese Methode ersetzt nicht die Spannkraftmessung.

Ist die Spannkraft stark abgefallen, oder lassen sich Grundbacken und / oder Ausklinkmechanismus nicht mehr einwandfrei bewegen, ist es erforderlich das Spannmittel zu zerlegen, zu reinigen und neu zu schmieren.

## 2.6 Stoffliche Grenzen

Das Produkt besteht aus Stahllegierungen, Elastomeren, Aluminiumlegierungen und Messing. Zusätzlich sind als Hilfs- und Betriebsstoffe Schmierfett Linomax plus, Rostschutzöl Branotect und Renolit HLT2 im Produkt verbaut. Das Sicherheitsdatenblatt von LINOMAX plus ist unter [www.schunk.com](http://www.schunk.com) ersichtlich.

## 2.7 Spannbacken

### Anforderungen an die Spannbacken

Durch Rotationsenergie oder ggf. gespeicherte Energie können Gefahren von dem Produkt ausgehen, die zu schweren Verletzungen und erheblichen Sachschaden führen können.

- Spannbacken im Stillstand und ohne gespanntes Werkstück wechseln.
- Keine geschweißten Backen verwenden.
- Die Spannbacken so leicht und so niedrig wie möglich gestalten. Der Spannungspunkt muss möglichst nahe am Futtergesicht liegen (Spannpunkte mit größerem Abstand verursachen in der Backenführung eine höhere Flächenpressung und können die Spannkraft wesentlich verringern).
- Bei einem Spannungspunkt mit größerem Abstand zum Gehäuse muss der Betriebsdruck reduziert werden.
- Nach einer Kollision müssen das Spannmittel und die Spannbacken vor erneutem Einsatz einer Rissprüfung unterzogen werden. Beschädigte Teile müssen durch Original SCHUNK-Ersatzteile ersetzt werden.
- Die Befestigungsschrauben der Spannbacken und gegebenenfalls die Nutensteine müssen bei Verschleißerscheinung oder Beschädigung ausgetauscht werden. Nur Schrauben der Qualität 12.9 unter Beachtung der vorgegebenen Anzugsmomente verwenden. Bei Spannmitteln mit Spitzverzahnung sind die Backenbefestigungsschrauben in die am nächsten der Spannstelle liegenden Bohrungen einzuschrauben.

## 2.8 Personalqualifikation

### Unzureichende Qualifikation des Personals

Wenn nicht ausreichend qualifiziertes Personal Arbeiten an dem Produkt durchführt, können schwere Verletzungen und erheblicher Sachschaden verursacht werden.

- Alle Arbeiten durch qualifiziertes Personal durchführen lassen.
- Vor Arbeiten am Produkt muss das Personal die komplette Anleitung gelesen und verstanden haben.
- Landesspezifische Unfallverhütungsvorschriften und die allgemeinen Sicherheitshinweise beachten.

Folgende Qualifikationen des Personals sind für die verschiedenen Tätigkeiten am Produkt notwendig:

#### Elektrofachkraft

Die Elektrofachkraft ist aufgrund ihrer fachlichen Ausbildung, Kenntnisse und Erfahrungen in der Lage, Arbeiten an elektrischen Anlagen auszuführen, mögliche Gefahren zu erkennen und zu vermeiden und kennt die relevanten Normen und Bestimmungen.

#### Fachpersonal

Das Fachpersonal ist aufgrund der fachlichen Ausbildung, Kenntnisse und Erfahrungen in der Lage, die ihm übertragenen Arbeiten auszuführen, mögliche Gefahren zu erkennen und zu vermeiden und kennt die relevanten Normen und Bestimmungen.

**Unterrichtete Person** Die unterwiesene Person wurde in einer Unterweisung durch den Betreiber über die ihr übertragenen Aufgaben und möglichen Gefahren bei unsachgemäßem Verhalten unterrichtet.

**Servicepersonal des Herstellers** Das Servicepersonal des Herstellers ist aufgrund der fachlichen Ausbildung, Kenntnisse und Erfahrungen in der Lage, die ihm übertragenen Arbeiten auszuführen und mögliche Gefahren zu erkennen und zu vermeiden.

## 2.9 Persönliche Schutzausrüstung

### Verwenden von persönlicher Schutzausrüstung

Persönliche Schutzausrüstung dient dazu, das Personal vor Gefahren zu schützen, die dessen Sicherheit oder Gesundheit bei der Arbeit beeinträchtigen können.

## 2.10 Transport

### Verhalten beim Transport

Durch unsachgemäßes Verhalten beim Transport können Gefahren von dem Produkt ausgehen, die zu schweren Verletzungen und erheblichen Sachschäden führen können.

- Bei Transport und Handhabung das Produkt gegen Herunterfallen sichern.
- Transportgewinde am Spannmittel verwenden.

## 2.11 Schutz bei Handhabung und Montage

### Unsachgemäße Handhabung und Montage

Durch unsachgemäße Handhabung und Montage können Gefahren von dem Produkt ausgehen, die zu schweren Verletzungen und erheblichem Sachschaden führen können.

- Alle Arbeiten nur von dafür qualifiziertem Personal durchführen lassen.
- Produkt bei allen Arbeiten gegen versehentliches Betätigen sichern.
- Geeignete Montage- und Transporteinrichtungen einsetzen und Vorkehrungen gegen Einklemmen und Quetschen treffen.

## 2.12 Schutz bei Inbetriebnahme und Betrieb

### Herabfallende und herausschleudernde Bauteile

Herabfallende und herausschleudernde Bauteile können zu schweren Verletzungen bis hin zum Tod führen.

- Durch geeignete Maßnahmen den Gefahrenbereich absichern.

## 2.13 Hinweise zum sicheren Betrieb

### Unsachgemäße Arbeitsweise des Personals

Durch eine unsachgemäße Arbeitsweise können Gefahren von dem Produkt ausgehen, die zu schweren Verletzungen und erheblichen Sachschäden führen können.

- Die Sicherheits- und Montagehinweise beachten.
- Das Produkt keinen korrosiven Medien aussetzen. Ausgenommen sind Produkte für spezielle Umgebungsbedingungen.

- Auftretende Störungen umgehend beseitigen.
- Die Wartungs- und Pflegehinweise beachten.
- Gültige Sicherheits-, Unfallverhütungs- und Umweltschutzvorschriften für den Einsatzbereich des Produkts beachten.
- Das Spannfutter darf erst auf Drehzahl oder anderweitig beschleunigt werden, wenn ein Werkstück korrekt gespannt ist. Das heißt, die Spannkraft ist auf das Werkstück aufgebracht und die Spannung ist im zulässigen Arbeitsbereich erfolgt.
- Das Lösen der Spannung darf erst bei Stillstand der Maschinenspindel erfolgen.

### Funktionsprüfung

Nach dem Aufbau des Spannmittels muss vor Inbetriebnahme dessen Funktion geprüft werden.

#### Zwei wichtige Punkte sind:

- **Spannkraft:** Bei max. Betätigungskraft/-druck/-drehmoment muss die für das Spannmittel angegebene Spannkraft erreicht werden.
- **Hubkontrolle:** Der Hub des Spannkolbens muss in der vorderen und hinteren Endlage einen Sicherheitsbereich aufweisen. Die Maschinenspindel darf erst anlaufen, wenn der Spannkolben den Sicherheitsbereich durchfahren hat.

Bei manuellen Spannmitteln wird die Hubkontrolle über den Anzeigestift durchgeführt. Nur bei versenktem Anzeigestift kombiniert mit anliegender Spannkraft am Werkstück liegt eine korrekte Spannung vor.

Bei der Festlegung der erforderlichen Spannkraft zur Bearbeitung eines Werkstückes ist die Fliehkraft der Spannbacken zu berücksichtigen (nach VDI 3106).

### Wartungsvorschriften

Die Zuverlässigkeit und die Sicherheit des Spannmittels kann nur gewährleistet sein, wenn die Wartungsvorschriften des Herstellers durch den Betreiber beachtet werden.

- Zum Abschmieren empfehlen wir unser bewährtes Spezialfett LINOMAX plus. Ungeeignete Schmiermittel können die Funktion des Spannmittels (Spannkraft, Reibwert, Verschleißverhalten) negativ beeinflussen. (Produktinformationen zu LINOMAX plus befinden sich im Kapitel "Zubehör" im SCHUNK-Drehfutter-Katalog oder können bei SCHUNK angefordert werden).
- Eine geeignete Hochdruckfettpresse verwenden, um alle Schmierstellen sicher zu erreichen.
- Zur richtigen Fettverteilung das Spannmittel mehrmals bis zu seinen Endstellungen durchfahren, nochmals abschmieren und anschließend die Spannkraft kontrollieren.
- Nach spätestens 500 Spannhüben das Spannmittel mehrmals bis an seine Endstellung durchfahren. Das Schmiermittel wird dadurch wieder an die Flächen der Kraftübertragung herangeführt.
- Spannmittel regelmäßig auf Spannkraft und Backenhub überprüfen.

### Spannkraftmessung

- Je nach Einsatzbedingungen muss nach einer bestimmten Betriebsdauer die Funktion und die Spannkraft überprüft werden. Dazu ist ein kalibrierter Spannkraftmesser (z.B. SCHUNK IFT) zu verwenden. Die Einlegebedingungen sind nachstehend für die unterschiedlichen Futtervarianten dargestellt.

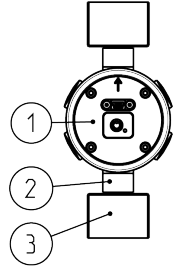
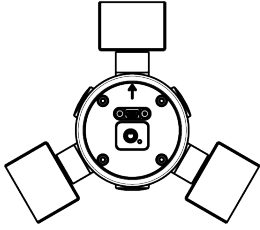
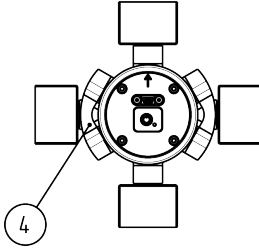
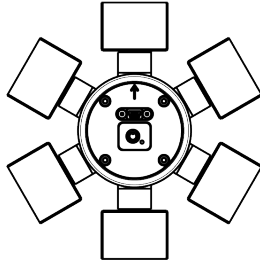
	2-Backen	3-Backen	4-Backen (ausgleichend)	6-Backen (ausgleichend)
				
<b>Messgerät</b>	SCHUNK IFT Spannkraftmessgerät	SCHUNK IFT Spannkraftmessgerät	SCHUNK IFT Spannkraftmessgerät	SCHUNK IFT Spannkraftmessgerät
<b>Zubehör</b>	-	-	IFT MA4	-
<b>Messstellen</b>	0° / 180°	0° / 120° / 240°	0° / 180° / 90° / 270° (IFT MA4)	0° / 60° / 120° / 180° / 240° / 300°
<b>Zu beachten</b>	Betriebsanleitung SCHUNK IFT Spannkraftmessgerät	Betriebsanleitung SCHUNK IFT Spannkraftmessgerät	Betriebsanleitung SCHUNK IFT Spannkraftmessgerät	Betriebsanleitung SCHUNK IFT Spannkraftmessgerät
			<b>Achtung</b> Ausgleich muss aktiviert sein, ansonsten kann es zu inkonsistenten Ergebnissen führen.	<b>Achtung</b> Ausgleich muss aktiviert sein, ansonsten kann es zu inkonsistenten Ergebnissen führen.

- ① Messkopf
- ② Spanneinsatz
- ③ Spannbacke
- ④ Brückenelement (IFT MA4)

- Ist die Spannkraft stark abgefallen, oder lassen sich Grundbacken und Kolben nicht mehr einwandfrei bewegen, ist es erforderlich das Futter zu zerlegen, zu reinigen und neu zu schmieren.
- Die Spannkraftmessung sollte immer in dem Zustand des Spannmittels durchgeführt werden, wie es für die aktuelle Spannsituation eingesetzt wird. Werden Aufsatzbacken mit Spannstufen eingesetzt, muss in derselben Stufe, wie für die jeweilige Spannaufgabe gemessen werden. Bei hohen Arbeitsdrehzahlen muss, infolge der auf die Spannbacken wirkenden Fliehkraft, mit Spannkraftverlusten gerechnet werden. Der Wert für die Betriebsspannkraft muss in diesem Fall über eine dynamische Messung ermittelt werden.
- Es ist empfehlenswert, die Spannkraft vor Neubeginn einer Serienarbeit und zwischen den Wartungsintervallen mit einem Spannkraftmessgerät zu kontrollieren. »Nur eine regelmäßige Kontrolle gewährleistet eine optimale Sicherheit«.

## 2.14 Entsorgung

### Verhalten beim Entsorgen

Durch unsachgemäßes Verhalten beim Entsorgen können Gefahren von dem Produkt ausgehen, die zu Umweltschäden führen können.

- Bestandteile des Produkts nach den örtlichen Vorschriften dem Recycling oder der ordnungsgemäßen Entsorgung zuführen.

## 2.15 Grundsätzliche Gefahren

### Allgemein

- Vor Montage-, Umbau-, und Einstellarbeiten die Energiezuführungen entfernen. Sicherstellen, dass im System keine Restenergie mehr vorhanden ist.
- Während des Betriebs nicht in die offene Mechanik und in den Bewegungsbereich des Produkts greifen.

## 2.16 Schutz vor gefährlichen Bewegungen

### Unerwartete Bewegung

Ist noch Restenergie im System vorhanden, können beim Arbeiten am Produkt schwere Verletzungen verursacht werden.

- Energieversorgung abschalten, sicherstellen dass keine Restenergie mehr vorhanden ist und gegen Wiedereinschalten sichern.
- Zur Abwendung von Gefahren kann nicht allein auf das Ansprechen der Überwachungsfunktionen vertraut werden. Bis zum Wirksamwerden der eingebauten Überwachungen muss von einer fehlerhaften Antriebsbewegung ausgegangen werden, deren Wirkung von der Steuerung und dem aktuellen Betriebszustand des Antriebs abhängt.
- Zur Vermeidung von Unfällen und/oder Sachschäden muss der Aufenthalt von Personen im Bewegungsbereich der Maschine eingeschränkt werden.

## 2.17 Hinweise auf besondere Gefahren



### ⚠ GEFAHR

**Mögliche tödliche Gefahr für das Bedienungspersonal bei einem Energieausfall durch Herausschleudern oder Herabfallen des Werkstückes!**

Dadurch besteht Gefahr für Leib und Leben des Bedienungspersonals und kann erhebliche Beschädigungen der Maschine zur Folge haben.



### ⚠ GEFAHR

**Mögliche tödliche Gefahr für das Bedienungspersonal bei unzureichender Spannkraft durch Herausschleudern oder Herabfallen des Werkstückes!**

Durch Setzverhalten kann die Spannkraft über die Zeit geringer werden.

- Nachspannen des Werkstückes bei manuellen oder pneumatischen Spannmitteln nach 4 Stunden.
- Energiezufuhr muss bei kraftbetätigten Spannmitteln im Betrieb ständig anliegen.
- Spannzylinder mit Energieerhaltung verwenden.



### **! GEFAHR**

**Mögliche tödliche Gefahr für das Bedienungspersonal bei Überschreiten der Höchstdrehzahl des Spannmittels durch Werkstückverlust und wegfliegende Teile!**

Kann die Werkzeugmaschine oder die technische Einrichtung eine höhere Drehzahl als die Höchstdrehzahl des Spannmittels erreichen, muss die Drehzahl sicherheitsgerichtet begrenzt werden!



### **! GEFAHR**

**Mögliche tödliche Gefahr für das Bedienungspersonal nach einem Backenbruch sowie bei einem Versagen des Spannmittels nach Überschreiten der technischen Daten durch Werkstückverlust und wegfliegende Teile!**

- Die vom Hersteller vorgeschriebenen technischen Daten beim Gebrauch des Spannmittels nicht überschreiten.



### **! GEFAHR**

**Mögliche tödliche Gefahr für das Bedienungspersonal durch Erfassen und Einziehen von Kleidung oder Haaren in die Maschine durch Hängenbleiben am Spannmittel!**

Lose Kleidung oder lange Haare können z.B. an überstehenden Teilen am Spannmittel hängenbleiben und in die Maschine eingezogen werden!

- Mit eng anliegender Kleidung und mit Haarnetz an der Maschine und am Drehfutter arbeiten.



### **! WARNUNG**

**Mögliche tödliche Gefahr für das Bedienungspersonal durch Schlag des rotierenden Spannmittels!**

- Sicherheitsabstand zum rotierenden Spannmittel halten!
- Nicht in das rotierende Spannmittel greifen!



### **! VORSICHT**

**Quetschgefahr für Gliedmaßen durch Öffnen und Schließen der Spannbacken beim manuellen Be- und Entladen oder beim Auswechseln beweglicher Teile.**

- Nicht zwischen die Spannbacken greifen.



### ⚠ VORSICHT

#### **Gefährdung durch Vibration durch mit Unwucht rotierende Teile und Lärmentwicklung.**

Physische und psychische Belastungen durch unwuchtige Werkstücke und Lärm während des Bearbeitungsprozesses am gespannten und rotierenden Werkstück.

- Rund- und Planlauf des Spannmittels beachten.
- Möglichkeiten zur Beseitigung von Unwuchten an Sonder-Aufsatzbacken und Werkstücken prüfen.
- Drehzahl verringern.
- Gehörschutz tragen.



### ⚠ VORSICHT

#### **Beim manuellen Be- und Entladen besteht Quetschgefahr für Gliedmaßen an bewegten Teilen und während des Spannvorgangs.**

- Nicht zwischen die Spannbacken greifen.
- Beladehilfen verwenden.



### ⚠ VORSICHT

#### **Allergische Reaktionen oder Reizungen bei Haut- oder Augenkontakt mit Schmierstoffen am Produkt.**

- Bei vorhersehbarem Kontakt mit Schmierstoffen am Produkt (z.B. beim Abschmieren oder Reinigen)
- Schutzausrüstung tragen (Schutzhandschuhe, Schutzbrille)

### ACHTUNG

#### **Gefahr von Beschädigungen durch falsch gewählte Spannstellung der Spannbacken zum Werkstück.**

Durch eine falsch gewählte Spannstellung der Spannbacken zum Werkstück können die Grund- Aufsatzbacken beschädigt werden.

- Maximalstellungen von Grund- und Aufsatzbacke beachten.
- Der Durchmesser des Werkstücks darf nicht größer als der Spannmitteldurchmesser sein.
- Bei spitzverzahnten Spannmitteln dürfen die Nutensteine zur Verbindung der Aufsatzbacken auf den Grundbacken nicht über die Grundbacken in radialer Richtung hinausragen.
- Der Außendurchmesser der aufgeschraubten Aufsatzbacken darf den Außendurchmesser des Spannmittels um maximal 10% überschreiten.

### 3 Technische Daten

#### 3.1 Futterdaten

<b>ROTA-S plus</b>	<b>400</b>	<b>500</b>	<b>630</b>	<b>800</b>	<b>1000</b>
Futterbohrung [mm]	102	162	252	252	402
Max. Vergrößerung der Futterbohrung [mm]	130	180	270	270	412
Max. Betätigungsmoment [Nm]	280	320	350	350	350
Max. Spannkraft [kN]	230	270	270	270	270
Max. Drehzahl [min <sup>-1</sup> ]	2200	1500	1000	1000	900
Hub pro Backe [mm]	12.0	12.0	15.0	15.0	15.0
Fliehmoment der Grundbacke $M_{\text{GGB}}$ [kgm]	Für die ROTA-S plus Futter ist es erforderlich, diese Daten spezifisch zu ermitteln. Berechnungsbeispiele befinden sich im Kapitel »Sonderbacken/Technik« in unserem aktuellen Spannbacken-Katalog.				
Max. Backenschwerpunktstand in axialer Richtung $a_{\text{max}}$ [mm]					

#### Baugrößen ab 1200 auf Anfrage

Die angegebene max. Drehzahl ist nur gültig bei maximaler Spannkraft und beim Einsatz der zum Futter gehörenden harten Standard-Stufenbacken.

Für weiche Aufsatzbacken oder Sonderbacken muss für die jeweilige Zerspannungsaufgabe bei gegebener Ausgangsspannkraft die zulässige Drehzahl bzw. bei gegebener Drehzahl die erforderliche Spannkraft nach VDI 3106 rechnerisch ermittelt werden. Die maximale Drehzahl bzw. die maximale Spannkraft des Spannfutters darf nicht überschritten werden. Die rechnerisch ermittelten Werte müssen durch eine dynamische Messung überprüft werden. Funktionsüberwachungen müssen nach den Richtlinien der Berufsgenossenschaft vorgenommen werden.

#### Die Richtdrehzahl ist gültig für ROTA-Splus mit SCHUNK-Stufenblockbacken, hart, Typ STF.

Die Grundbacken sind dabei bündig mit dem Futteraußendurchmesser eingesetzt.

<b>Backentyp</b>	<b>STF 400</b>	<b>SFG 630</b> <b>SHF 630</b>	<b>SFG 800</b> <b>SHF 800*</b>	<b>SFG 1000</b> <b>SHF 1000*</b>
Gewicht / Satz [kg]	10,8	34,35	36,4	45,1

\* Lieferung auf Anfrage. Für Backen mit höherem Gewicht muss die Drehzahl reduziert werden!

#### Max. Schwingkreis – Mit Grundbacken Typ SFG

<b>ROTA-S plus</b>	<b>400</b>	<b>500</b>	<b>630</b>	<b>800</b>	<b>1000</b>
Schwingkreis-Ø [mm]	511	594	820	891	1200

Die Futter sind bei Nenndrehzahl gewuchtet auf Q 6.3

### 3.2 Spannkraft-Drehzahl-Diagramme

Spannkraft-/Drehzahlkurven sind mit harten Backen ermittelt worden. Dabei wurde die max. Betätigungskraft eingeleitet und die Backen bündig mit dem Futteraußendurchmesser gesetzt.

Das Futter ist dabei in einwandfreiem Zustand und mit SCHUNK Spezialfett LINOMAX plus abgeschmiert.

Bei Veränderungen einer oder mehrerer dieser Voraussetzungen sind die Diagramme nicht mehr gültig.

#### Futteraufbau für Spannkraft / Drehzahl-Diagramm

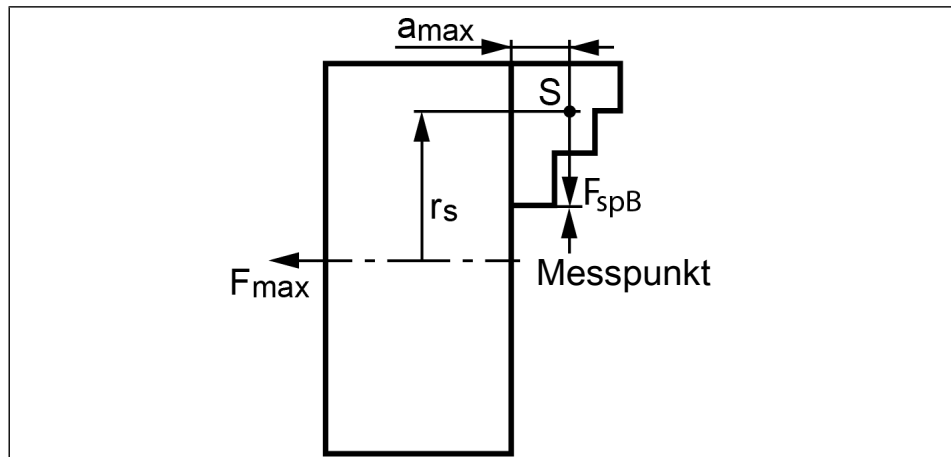

$F_{spB}$	Spannkraft pro Backe	S	Schwerpunkt
$r_s$	Schwerpunktradius	$a_{max}$	Max. Backenschwerpunkt- abstand in axialer Richtung
$F_{max}$	Max. Betätigungskraft		

#### Spannkraft-Drehzahl-Diagramm ROTA-S plus 400-102

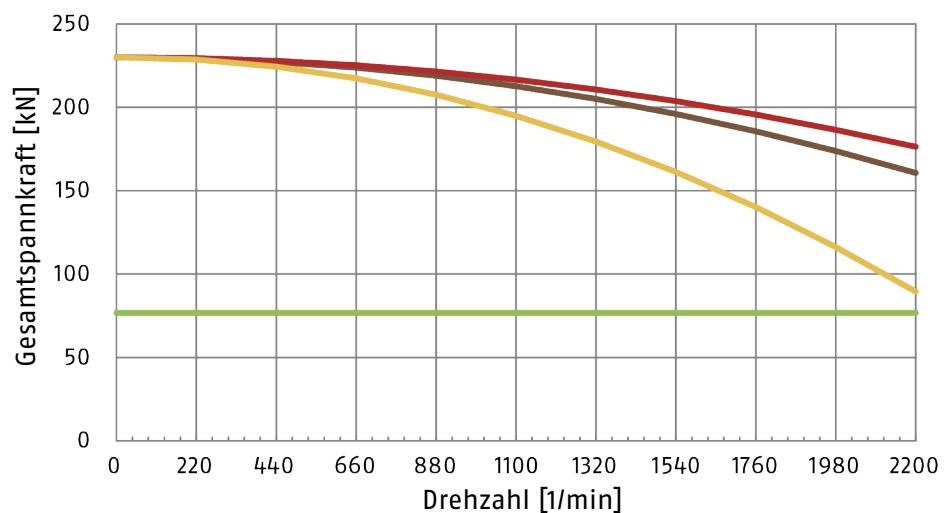

Farbe	Backen ID	Gewicht [kg]
	SFA 400	13,5
	SHF 400	6,8
	STF 400	10,8
	erforderliche Mindestspannkraft 33 %	

### Spannkraft-Drehzahl-Diagramm ROTA-S plus 500-162

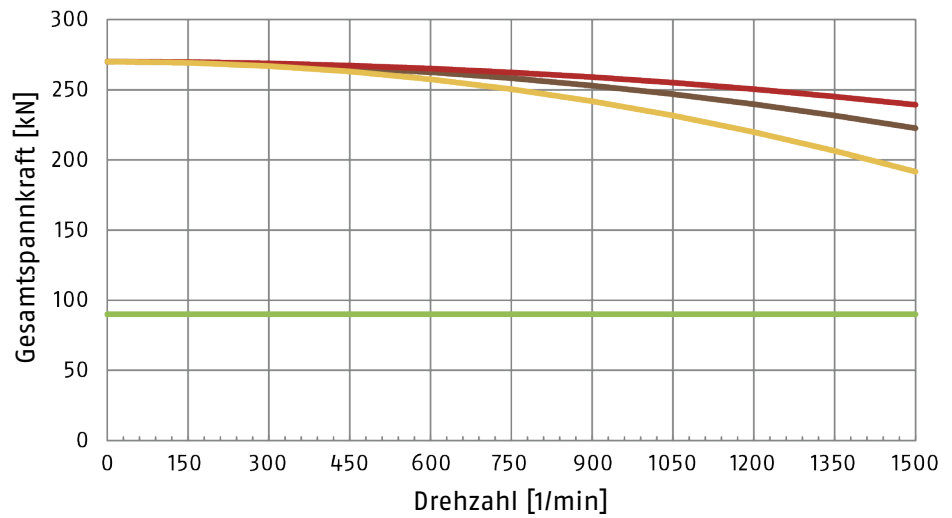

Farbe	Backen ID	Gewicht [kg]
	SFA 400	13,5
	SHF 400	6,8
	STF 400	10,8
	erforderliche Mindestspannkraft 33 %	



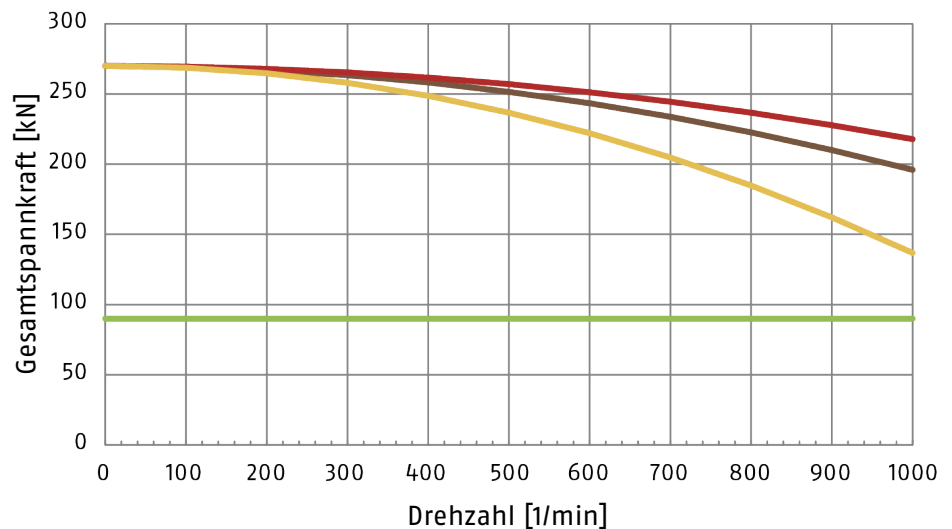



### Spannkraft-Drehzahl-Diagramm ROTA-S plus 630-252

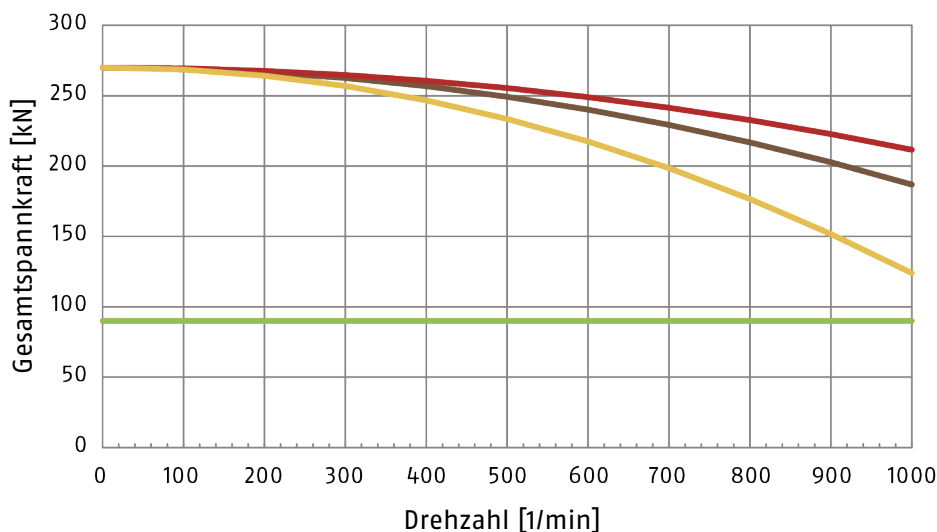

Farbe	Backen ID	Gewicht [kg]
	SFA 630	40
	SHF 630	18
	SFA-AL 630	14,8
	erforderliche Mindestspannkraft 33 %	





### Spannkraft-Drehzahl-Diagramm ROTA-S plus 800-252

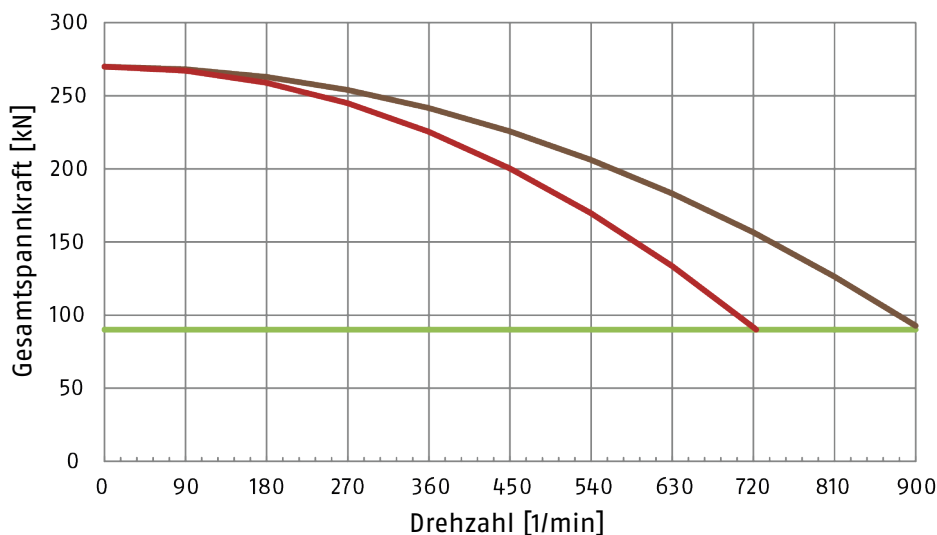

Farbe	Backen ID	Gewicht [kg]
	 SFA 630	40
	 SHF 630	18
	 SFA-AL 630	14,8
	erforderliche Mindestspannkraft 33 %	

### Spannkraft-Drehzahl-Diagramm ROTA-S plus 1000-402



Farbe	Backen ID	Gewicht [kg]
	 SFA-AL 1000	32
	 SFA 1000	87
	erforderliche Mindestspannkraft 33 %	

### 3.3 Berechnung der Spannkraft und Drehzahl

Fehlende Informationen oder Angaben können vom Hersteller angefordert werden!

#### Legende

$F_c$	Gesamtfliehkraft [N]	$M_{cAB}$	Fliehmoment Aufsatzbacken [kgm]
$F_{sp}$	Wirksame Spannkraft [N]	$M_{cGB}$	Fliehmoment Grundbacken [kgm]
$F_{spmin}$	erforderliche Mindestspannkraft [N]	$n$	Drehzahl [ $\text{min}^{-1}$ ]
$F_{sp0}$	Ausgangsspannkraft [N]	$r_s$	Schwerpunktradius [mm]
$F_{spz}$	Zerspannkraft [N]	$r_{sAB}$	Schwerpunktradius Aufsatzbacke [mm]
$m_{AB}$	Masse einer Aufsatzbacke [kg]	$s_{sp}$	Sicherheitsfaktor Spannkraft
$m_B$	Masse Spannbackensatz [kg]	$s_z$	Sicherheitsfaktor Zerspanen
$M_c$	Fliehmoment [kgm]	$\Sigma_s$	Max. Spannkraft des Spannfeeders [N]

#### 3.3.1 Berechnung der notwendigen Spannkraft bei gegebener Drehzahl

Die **Ausgangsspannkraft**  $F_{sp0}$  ist die Gesamtkraft, die durch Betätigung des Spannfeeders im Stillstand radial über die Backen auf das Werkstück einwirkt. Unter Drehzahleinfluss erzeugt die Backenmasse eine zusätzliche Fliehkraft. Die Fliehkraft verringert, bzw. vergrößert die Ausgangsspannkraft in Abhängigkeit, ob von außen nach innen oder von innen nach außen gespannt wird. Die Summe aus Ausgangsspannkraft  $F_{sp0}$  und **Gesamtfliehkraft**  $F_c$  ist **die wirksame Spannkraft**  $F_{sp}$ .

$$F_{sp} = F_{sp0} \mp F_c \text{ [N]}$$

(-) für Spannen von außen nach innen

(+) für das Spannen von innen nach außen



#### ! GEFAHR

**Gefahr für Leib und Leben des Bedienungspersonals und erhebliche Sachschäden bei Überschreitung der Grenzdrehzahl!** Bei einer Spannung von außen nach innen verringert sich mit steigender Drehzahl die wirksame Spannkraft um den Betrag der größer werdenden Fliehkraft (Kräfte sind entgegengerichtet). Bei Überschreitung der Grenzdrehzahl wird die erforderliche Mindestspannkraft  $F_{spmin}$  unterschritten. In Folge dessen wird das Werkstück unkontrolliert freigesetzt.

- Die errechnete Drehzahl nicht überschreiten.
- Die erforderliche Mindestspannkraft nicht unterschreiten.

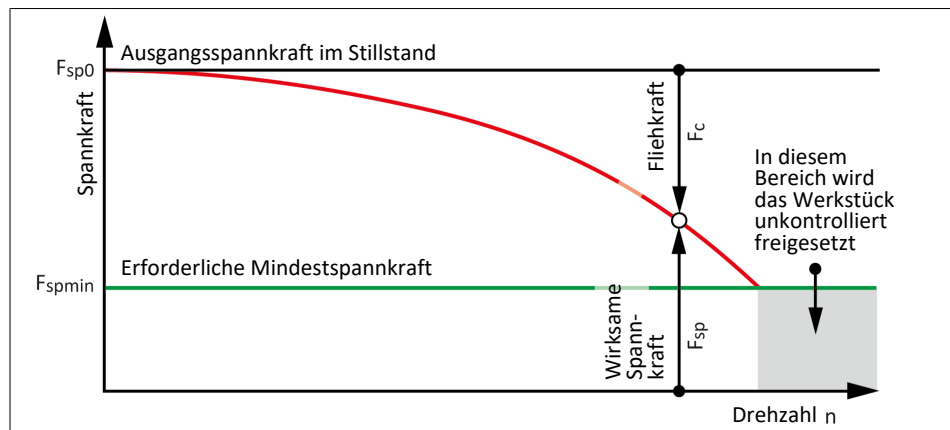

Verringerung der wirksamen Spannkraft um den Betrag der Gesamtflykraft, bei einer Spannung von außen nach innen.

Die notwendige wirksame Spannkraft für die Zerspanung  $F_{sp}$  berechnet sich aus dem Produkt der **Zerspanungskraft**  $F_{spz}$  mit dem **Sicherheitsfaktor**  $S_z$ . Dieser Faktor berücksichtigt Unsicherheiten in der Berechnung der Zerspanungskraft. Laut VDI 3106 gilt:  $S_z \geq 1.5$ .

$$F_{sp} = F_{spz} \cdot S_z \text{ [N]}$$

Hieraus lässt sich die Berechnung der Ausgangsspannkraft im Stillstand ableiten:

$$F_{sp0} = S_{sp} \cdot (F_{sp} \pm F_c) \text{ [N]}$$

(+) für Spannen von außen nach innen

(-) für das Spannen von innen nach außen

### ACHTUNG

**Diese errechnete Kraft darf nicht größer sein als die maximale Spannkraft  $\Sigma S$  welche auf dem Spannfutter eingraviert ist.**

Siehe auch Tabelle "Spannfutterdaten" ▶ 3.1 [16]

Aus der oberen Formel ist ersichtlich, dass die Summe aus wirksamer Spannkraft  $F_{sp}$  und Gesamtflykraft  $F_c$  mit dem **Sicherheitsfaktor für die Spannkraft**  $S_{sp}$  multipliziert wird. Laut VDI 3106 gilt auch hier:  $S_{sp} \geq 1.5$ .

Die **Gesamtflykraft**  $F_c$  ist zum einen von der Summe der Massen aller Backen und zum anderen von dem Schwerpunktradius sowie von der Drehzahl abhängig.

### ACHTUNG

**Aus Sicherheitsgründen gilt laut DIN EN 1550, dass die Fliehkraft maximal 67% der Ausgangsspannkraft betragen darf.**

Die Formel für die Berechnung der Gesamtflykraft  $F_c$  lautet:

$$F_c = \sum (m_B \cdot r_s) \cdot \left(\frac{\pi \cdot n}{30}\right)^2 = \sum M_c \cdot \left(\frac{\pi \cdot n}{30}\right)^2 \text{ [N]}$$

Dabei ist  $n$  die **gegebene Drehzahl** in  $\text{min}^{-1}$ . Das Produkt  $m_B \cdot r_s$  wird als das **Fliehmoment**  $M_c$  bezeichnet.

$$M_c = m_B \cdot r_s \text{ [kgm]}$$

Bei Spannfütern mit geteilten Spannbacken, d.h. mit Grund- und Aufsatzbacken, bei denen die Grundbacken ihre radiale Stellung nur um den Betrag des Hubes ändern, müssen **Flihmoment der Grundbacken  $M_{cGB}$**  und **Flihmoment der Aufsatzbacken  $M_{cAB}$**  addiert werden:

$$M_c = M_{cGB} + M_{cAB} \text{ [kgm]}$$

Das Flihmoment der Grundbacken  $M_{cGB}$  wird aus der Tabelle "Spannfutterdaten" ▶ 3.1 [16] entnommen, das Flihmoment der Aufsatzbacken  $M_{cAB}$  wird errechnet gemäß:

$$M_{cAB} = m_{AB} \cdot r_{sAB} \text{ [kgm]}$$

### 3.3.2 Berechnungsbeispiel: Notwendige Ausgangsspannkraft für eine gegebene Drehzahl

**Notwendige Ausgangsspannkraft  $F_{sp0}$  für eine gegebene Drehzahl  $n$**

Für die Zerspannungsaufgabe sind folgende Daten bekannt:

- Spannen von außen nach innen (Anwendungsspezifisch)
- Zerspannungskraft  $F_{spz} = 3000 \text{ N}$  (Anwendungsspezifisch)
- max. Drehzahl  $n_{max} = 3200 \text{ min}^{-1}$  (Tabelle "Spannfutterdaten")
- Drehzahl  $n = 1200 \text{ min}^{-1}$  (Anwendungsspezifisch)
- Masse einer (!) Aufsatzbacke  $m_{AB} = 5.33 \text{ kg}$  (Anwendungsspezifisch)
- Schwerpunktradius der Aufsatzbacke  $r_{sAB} = 0.107 \text{ m}$  (Anwendungsspezifisch)
- Sicherheitsfaktor  $S_z = 1.5$  (nach VDI 3106)
- Sicherheitsfaktor  $S_{sp} = 1.5$  (nach VDI 3106)

**Hinweis:** Massen der Backenbefestigungsschrauben und Nutensteine sind nicht berücksichtigt.

Zuerst wird die notwendige wirksame Spannkraft  $F_{sp}$  mit Hilfe der gegebenen Zerspannungskraft ermittelt:

$$F_{sp} = F_{spz} \cdot S_z = 3000 \cdot 1.5 \Rightarrow \mathbf{F_{sp} = 4500 \text{ N}}$$

Ausgangsspannkraft im Stillstand:

$$F_{sp0} = S_{sp} \cdot (F_{sp} + F_c)$$

Ermittlung der Gesamtflihkraft:

$$F_c = \sum M_c \cdot \left(\frac{\pi \cdot n}{30}\right)^2$$

Für zweiteilige Spannbacken gilt:

$$M_c = M_{cGB} + M_{cAB}$$

Entnahme der Flihmomente der Grundbacke und der Aufsatzbacke aus Tabelle "Spannfutterdaten":

$$\mathbf{M_{cGB} = 0.319 \text{ kgm}}$$

Für das Flihmoment der Aufsatzbacke gilt:

$$M_{cAB} = m_{AB} \cdot r_{sAB} = 5.33 \cdot 0.107 \Rightarrow \mathbf{M_{cAB} = 0.57 \text{ kgm}}$$

Flihmoment für eine Backe:

$$M_c = 0.319 + 0.571 \Rightarrow \mathbf{M_c = 0.89 \text{ kgm}}$$

Das Futter hat 3 Backen, das Gesamtflihmoment beträgt:

$$\sum M_c = 3 \cdot M_c = 3 \cdot 0.889 \Rightarrow \sum M_c = \mathbf{2.667 \text{ kgm}}$$

Jetzt kann die Gesamtflihkraft berechnet werden:

$$F_c = \sum M_c \cdot \left(\frac{\pi \cdot n}{30}\right)^2 = 2.668 \cdot \left(\frac{\pi \cdot 1200}{30}\right)^2 \Rightarrow F_c = \mathbf{42131 \text{ N}}$$

Ausgangsspannkraft im Stillstand, welche gesucht war:

$$F_{sp0} = S_{sp} \cdot (F_{sp} + F_c) = 1.5 \cdot (4500 + 42131) \Rightarrow F_{sp0} = \mathbf{69947 \text{ N}}$$

### 3.3.3 Berechnung der zulässigen Drehzahl bei gegebener Ausgangsspannkraft

**Berechnung der zulässigen Drehzahl  $n_{zul}$  bei gegebener Ausgangsspannkraft  $F_{sp0}$**

Mit der folgenden Formel lässt sich die zulässige Drehzahl bei gegebener Ausgangsspannkraft im Stillstand ermitteln:

$$n_{zul} = \frac{30}{\pi} \cdot \sqrt{\frac{F_{sp0} - (F_{spz} \cdot S_z)}{\sum M_c}} \quad [\text{min}^{-1}]$$

#### ACHTUNG

**Die errechnete zulässige Drehzahl, darf aus Sicherheitsgründen die auf dem Spannfutter eingetragene Höchstdrehzahl nicht überschreiten!**

#### Berechnungsbeispiel: Zulässige Drehzahl für eine gegebene wirksame Spannkraft

Aus vorgehender Rechnung sind folgende Daten bekannt:

- Ausgangsspannkraft im Stillstand  $F_{sp0} = 17723 \text{ N}$
- Zerspanungskraft für die Zerspanungsaufgabe  $F_{spz} = 3000 \text{ N}$  (Anwendungsspezifisch)
- Gesamtflihmoment aller Backen  $\sum M_c = 2.668 \text{ kgm}$
- Sicherheitsfaktor  $S_z = 1.5$  (nach VDI 3106)
- Sicherheitsfaktor  $S_{sp} = 1.5$  (nach VDI 3106)

#### HINWEIS:

Massen der Backenbefestigungsschrauben und Nutensteine sind nicht berücksichtigt.

Gesucht wird die zulässige Drehzahl:

$$n_{zul} = \frac{30}{\pi} \cdot \sqrt{\frac{F_{sp0} - (F_{spz} \cdot S_z)}{\sum M_c}} = \frac{30}{\pi} \cdot \sqrt{\frac{69947 - (3000 \cdot 1.5)}{2.668}} \Rightarrow n_{zul} = \mathbf{1495 \text{ min}^{-1}}$$

Die errechnete Drehzahl  $n_{zul} = 1495 \text{ min}^{-1}$  ist kleiner als die maximal zulässige Drehzahl des Spannfutters  $n_{max} = 3200 \text{ min}^{-1}$  (siehe Tabelle "Spannfutterdaten" ▶ 3.1 [16]).

**Diese errechnete Drehzahl darf verwendet werden.**

### **3.4 Genauigkeitsklassen**

Die Rund- und Planauftoleranzen entsprechen den technischen Lieferbedingungen für Drehfutter nach DIN ISO 3442-3.

### **3.5 Zulässige Unwucht DIN ISO 21940-11**

Das ROTA-S plus entspricht im ungefetteten Zustand ohne Spannbacken der Auswucht Gütestufe 6,3 (nach DIN ISO 21940-11). Restrisiken zur Unwucht können dadurch entstehen, dass kein hinreichender Rotationsausgleich erreicht wird (siehe DIN EN 1550 6.2 e). Dies gilt insbesondere bei hohen Drehzahlen, asymmetrischen Werkstücken oder bei Verwendung unterschiedlicher Spannbacken, sowie bei ungleichmäßigem Einbringen von Schmierstoffen. Um aus diesen Restrisiken Schäden zu verhindern, ist der Gesamttrotor dynamisch entsprechend der DIN ISO 21940-11 zu wuchten.

## 4 Montage

### 4.1 Schrauben-Drehmomente

**Anzugsdrehmomente für Befestigungsschrauben zum Aufspannen des Futters** (Schrauben-Qualität 10.9)

Schraubengröße	M6	M8	M10	M12	M14	M16	M18	M20	M22	M24	M27	M30
Anziehdrehmomente $M_A$ (Nm)	13	28	50	88	120	160	200	290	400	500	1050	1500

**Anzugsdrehmomente für die Befestigung von Aufsatzbacken auf das Spannfutter** (Schrauben-Qualität 12.9)

Schrauben für Grundbacken SFG / SFGK / SFK-V / SFGL / SFGX	M6	M8 x 1	M10	M12 x 1.5	M16 x 1.5	M20	M24
Anziehdrehmomente $M_A$ (Nm)	16	30	60	85	105	180	230

### 4.2 Montage Allgemein

#### 4.2.1 Maßnahmen vor Montagebeginn

Das Produkt vorsichtig (z. B. mit geeignetem Hebezeug) aus der Verpackung heben.



#### ⚠️ WARNUNG

##### **Verletzungsgefahr durch unerwartete Bewegungen!**

Ist die Energieversorgung eingeschaltet oder noch Restenergie im System vorhanden, können sich Bauteile unerwartet bewegen und schwere Verletzungen verursachen.

- Vor Beginn sämtlicher Arbeiten am Produkt: Energieversorgung abschalten und gegen Wiedereinschalten sichern.
- Sicherstellen, dass im System keine Restenergie mehr vorhanden ist.



#### ⚠️ VORSICHT

##### **Verletzungsgefahr durch scharfe Kanten und durch raue oder rutschige Oberflächen**

Persönliche Schutzausrüstung, insbesondere Schutzhandschuhe, verwenden.

Die Lieferung auf Vollständigkeit und Transportschäden überprüfen. Um eine hohe Rundlaufgenauigkeit des Futters zu erreichen, muss die Maschinenseite vor Beginn der Montage ausgerichtet sein. Dazu die Aufnahmeflächen mit einer Messuhr auf Rund- und Planlauf prüfen.

**Es sollte ein maximaler Rundlauffehler der Aufnahmezentrierung von 0,01 mm und ein maximaler Planlauffehler der Anlageflächen von 0,01 mm sichergestellt werden. Außerdem muss die Planfläche mit einem Haarlineal auf Ebenheit (Planfläche an den Bohrungen entgratet und sauber) überprüft werden.**

Rund- und Planlauftoleranzen des Futters:

Futtergröße [mm]	Max. Rundlauftoleranz [mm]	Max. Planlauftoleranz [mm]
≤ 315	0,02	0,02
≤ 400	0,03	0,03
≤ 800	0,04	0,04
≤ 1200	0,05	0,05
≤ 1600	0,06	0,06

#### 4.2.2 Möglichkeiten der Futtermontage

Ist die Schnittstelle von Maschinenspindel und Futter identisch, erfolgt die Montage ohne Montagevorbereitung. Weicht die Schnittstelle der Maschinenspindel von der Schnittstelle des Futters ab, muss vor der Montage ein Verbindungsflansch angebracht werden.

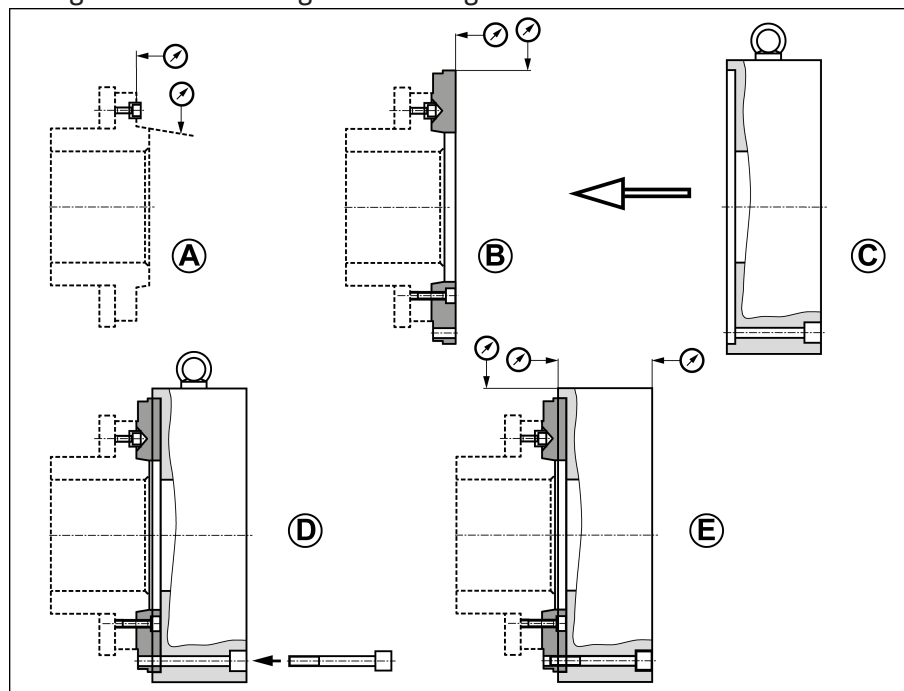

Montage des Futters

- Direktmontage des Futters an die Maschinenspindel
- Montage des Futters mit Verbindungsflansch
  - Direktflansch (Einlegering)
  - Reduzierflansch
  - Erweiterungsflansch

#### ACHTUNG

Bei Befestigung mit Verbindungsflansch niemals den äußeren Rand des Futterkörpers anliegen lassen. Der Flansch muss auf der ganzen Fläche tragen.

#### ACHTUNG

Zur Montage des Futters einen Kran verwenden. Das Futter an der dafür vorgesehenen Ringschraube befestigen (siehe Abb. "Montage des Futters" - C).

Vor Inbetriebnahme muss die Ringschraube entfernt werden.

### 4.3 Montage des Futters

Die angegebenen Positionsnummern zu den entsprechenden Einzelteilen beziehen sich auf das Kapitel Zeichnungen, ▶ 10 [📄 39].

#### 4.3.1 Handhabung vor dem Anbau

Vor dem Anbau an die Drehmaschine die Grundbacken aus dem Futter entnehmen, dann die Grundbacken wieder einbauen und die Spindel mehrmals bis zum Anschlag nach rechts und links drehen.

- Mit dem Spannschlüssel die Spindel (Pos. 8) nach links bis zum Anschlag drehen.
- Die Patrone (Pos. 19) unter der ersten Backe (Pos. 4) drücken. Die Grundbacke ist nun frei zum Verschieben.
- Die Grundbacke entnehmen.
- Die Grundbacke wieder in das Futter schieben, bis die Backensicherung (Raststift, Pos. 25) einrastet.
- Bei allen drei Grundbacken so verfahren.

**Die nummerierten Backen müssen in die entsprechend nummerierten Führungen eingeschoben sein (Backe 1 in Führung 1 usw.).**

Zum Abschluss die Spindel einige Male nach rechts und links jeweils bis zum Anschlag drehen.

#### 4.3.2 Montage des Handspannfutters

- Vor dem Aufsetzen des Futters auf den Spindelkopf die Zentrierung und Anlageflächen beider Teile sorgfältig säubern und mit etwas Öl einreiben.
- Bei leicht angedrücktem Futter sollte im Kegel ein spürbares Spiel und zwischen den Planflächen höchstens 0,02 mm Spiel sein (Fühlerlehre).
- Die Befestigungsschrauben eindrehen und **leicht anziehen**.
- Das Futter auf Rundlauf und Planlauf überprüfen und gegebenenfalls mit leichten Kunststoffhammerschläge am Außendurchmesser ausrichten (Siehe Abb. "Montage des Futters" – E und die Tabelle der maximal erreichbaren Rund- und Planauftoleranzen).
- Danach die Befestigungsschrauben mit einem Drehmomentschlüssel wechselseitig festziehen. Auf die angegebenen, maximalen Anziehdrehmomente achten ▶ 4.1 [📄 25].
- Rundlauf und Planlauf nochmals überprüfen.

### ACHTUNG

**Gefahr der Beschädigung der Patrone (Pos. 19) beim Absetzen des Futters, z. B. zur Reinigung oder Wartung, auf die Patrone. Das Futter nie auf der Patrone (Pos. 19) abstellen!**

## 5 Funktion

Die angegebenen Positionsnummern zu den entsprechenden Einzelteilen beziehen sich auf das Kapitel Zeichnungen, ▶ 10 [ 39].

### 5.1 Handhabung und Backenwechsel



#### ⚠️ WARNUNG

Bei hervorstehendem Anzeigestift greift nicht mehr die gesamte Verzahnung der Keilstangen (Pos. 5 und 6) in die Grundbacken. Die Grundbacken sind nicht ausreichend im Eingriff der Keilstangen.

**Verletzungsgefahr durch Herausschleudern der Backen und des Werkstücks.**

- Bei hervorstehendem Anzeigestift das Futter nicht spannen und nicht anlaufen lassen.
- Nachdem die Spindel (Pos. 8) den Anschlag erreicht hat, die Patrone (Pos. 19) unter der Grundbacke drücken. Die entsprechende Backe ist frei und kann jetzt verstellt oder ausgewechselt werden.

#### ACHTUNG

Bei festsitzender bzw. schwergängiger Patrone (Pos. 19) muss diese ausgebaut und gereinigt werden (siehe Kapitel "Zerlegen und Zusammenbau des Futters"). Die Patrone keinesfalls durch Gewalteinwirkung (z. B. Hammerschläge usw.) gangbar machen, da hierbei der Raststift (Pos. 24) beschädigt werden kann und dies zu einer Beeinträchtigung des Sicherheitsmechanismus führt.

**ACHTUNG: Patrone nicht zerlegen!**

**Die gereinigte Patrone einölen, nicht mit Futterfett einfetten!**

**Die nummerierten Backen müssen in die entsprechend nummerierten Führungen des Futterkörpers eingeschoben werden (Backe Nr. 1 in Führung 1 usw.).**

Zur besseren Handhabung befindet sich an der Stirnseite der Grundbacken vom Typ SFG 800 und SFG 1000 ein M10 Gewinde. Mit einer M10-Ringschraube und geeignetem Hebezeug kann der Grundbackenwechsel mit montierten, schweren Aufsatzbacken durchgeführt werden. Insbesondere bei einem Horizontalen Einsatz des Futters erleichtert dies den Backenwechsel.

- Ausgewechselte Backen solange verstellen, bis der gewünschte Spanndurchmesser eingestellt ist. Die Backensicherungen (Pos. 10) müssen dabei einrasten.

**Damit alle Keilstangenzähne tragen, müssen die Grundbacken in den Führungen immer mindestens bis zur Markierungslinie auf dem Futterkörper eingeschoben werden. Alle Backen**

müssen sich bei der selben Markierungslinie befinden! Eine zusätzliche Betätigungssperre verhindert, dass die Spindel ohne Spannbacken nach rechts gedreht werden kann!

## ACHTUNG

Bei einem gewaltsamen Weiterdrehen wird das Futter beschädigt und die Funktion der Backensperre ist nicht mehr aktiv!

**Die Spindel nicht gewaltsam weiterdrehen!**

Erst wenn alle Spannbacken in die Führung geschoben werden, ist die Backensperre entriegelt. Dann können die Keilstangen in Arbeitsstellung verschoben werden (Spindel nach rechts drehen!).

### Schwergängige Backen

Wenn schwergängige Backen nicht richtig einrasten, eine Backe leicht versetzen (evtl. leicht klopfen) und Spanschlüssel dabei vorsichtig nach rechts drehen, bis die Verzahnung fasst. Dann die Spindel zurückdrehen und andere schwergängige Backen ebenfalls versetzen.

Bei spürbarem Widerstand (die Backe ist nicht im Eingriff) nicht mit Gewalt weiter drehen! Die Grundbacke leicht verschieben, bis sie greift.

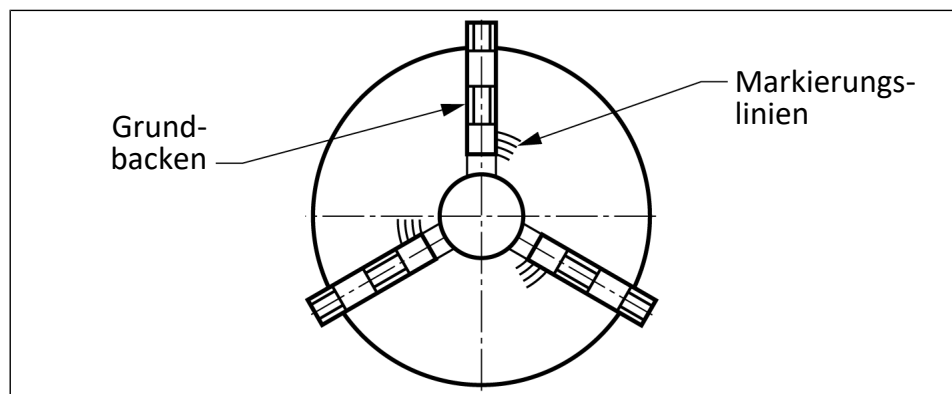

Dreht man die Spindel nach rechts, tritt kurz vor dem rechten Anschlag der Anzeigestift aus dem Futterkörper heraus (goldfarbener Stift).



## ⚠️ WARNUNG

Bei hervorstehendem Anzeigestift greift nicht mehr die gesamte Verzahnung der Keilstangen (Pos. 5 und 6) in die Grundbacken. Die Grundbacken sind nicht ausreichend im Eingriff der Keilstangen.

**Verletzungsgefahr durch Herausschleudern der Backen und des Werkstücks.**

- Bei hervorstehendem Anzeigestift das Futter nicht spannen und nicht anlaufen lassen.

## 5.2 Wichtige Hinweise

**Wenn mit sehr kurzem Öffnungshub oder großen Serien gearbeitet wird, kann zwischen den belasteten Flächen des Futtergetriebes Schmierfett herausgedrückt werden. In diesem Fall sinkt der Wirkungsgrad!**

Nach einer Anzahl von Spannungen das Futter mehrmals ohne eingelegtes Werkstück mit vollem Hub betätigen, damit sich das Schmierfett im Futterinneren wieder auf die Gleitflächen gleichmäßig verteilt. Dadurch erreicht das Futter wieder die volle Spannkraft.

- Die Grundbacken nie ohne Betätigung der Patrone (Pos. 19) entnehmen.
- Das Spannfutter regelmäßig während der Bearbeitung nachspannen um den Spannkraftverlust durch Vibrationen auszugleichen.
- Das gespannte Spannfutter nach längerem Stillstand (mehr als ca. 8 Stunden) unbedingt nachspannen, um ein Setzverhalten der Spindel und ein daraus resultierender Spannkraftverlust auszugleichen.
- Beim Spannen den Spanschlüssel nicht mit einer Rohrverlängerung oder mit Hammerschlägen festziehen! Nur mit angeflanschem Futter spannen!
- Futter nicht gegen den Rand des Futterkörpers anflanschen!
- Die Grundbacken dürfen nicht außerhalb der Markierungslinien spannen ▶ 5.1 [D 28]!
- Schwergewandte Backen nicht mit Gewalt (z. B. mit Hammerschlägen) verschieben! Führungen und Backen reinigen.
- Nachgelieferte harte Aufsatzbacken (Typ SHF) bzw. ungeteilte, harte Backen (Typ STF) müssen für genauen Rundlauf im Futter ausgeschliffen werden.
- Für genaues Spannen die ausgeschliffenen Aufsatzbacken nicht von den Grundbacken lösen! Die Rundlaufgenauigkeit geht verloren! Für einen Backenwechsel einen anderen Backensatz verwenden!
- Beim Umrüsten von zylindrischer Aufnahme auf Kurzkegelflansch muss bei verwendetem Zentrierdeckel der Deckel (Pos. 2) entfernt werden.

## 5.3 Überprüfen des Futters

Das Handspannfutter ROTA-S plus kann nur im angeflanschten Zustand überprüft werden. Die Rund- und Planflächen im hinteren Futterkörperbereich müssen schlagfrei laufen. Die Backen müssen nach dem Anbau genau so leicht verschiebbar sein wie vor dem Anbau ▶ 6.1 [D 32].

**Sind die Backen schwergängiger als vor dem Anbau, wurde der Futterkörper fehlerhaft angeschraubt. Das Futter hat sich eventuell verzogen.**

## 5.4 Rundlaufprüfung

(bei Lieferung von ROTA-S plus mit auf dem Futter ausgeschliffenen harten Backen STF/SHF)

Zur Überprüfung des Rund- bzw. Planlaufs werden gehärtete und geschliffene Prüfdorne bzw. Prüfscheiben eingespannt (siehe Abb. "Rundlaufprüfung"). Das Drehmoment ( $M_d$ ) am Schlüssel beim Spannen der Prüfdorne und Prüfscheiben ist aus der Tabelle ersichtlich.

Wird der zulässige Rund- bzw. Planlauffehler  $T_R$  (siehe Tabelle) überschritten, die folgenden Punkte überprüfen:

- das eingeleitete Schlüsseldrehmoment ( $M_d$ )
- die richtige Aufnahme des Futters
- Prüfdorne- und Prüfscheibendurchmesser sind abweichend von der Werksvorgabe

**Tabelle der max. zulässigen Rund- und Planlauffehler beim ROTA-S plus Futter mit STF- bzw. SHF-Backen**

ROTA-S plus	400	500	630	800	1000
Backentyp	STF-400	STF-400	-	auf Anfrage (Sonderstufenbacken)	auf Anfrage (Sonderstufenbacken)
	SHF-400	SHF-400	SHF-630		
$M_d$ [Nm]	100	100	100		
L [mm]	120	160	160		
d (STF) [mm]	∅ 103	∅ 103	-		
d (SHF) [mm]	∅ 119	∅ 119	∅ 120		
$T_{R1}$ max [mm]	0.04	0.05	0.05		
D (STF) [mm]	∅ 313	∅ 313	-		
D (SHF) [mm]	∅ 234	∅ 234	∅ 243		
B [mm]	35	35	50		
$T_{P1}$ max [mm]	0.03	0.03	0.03		

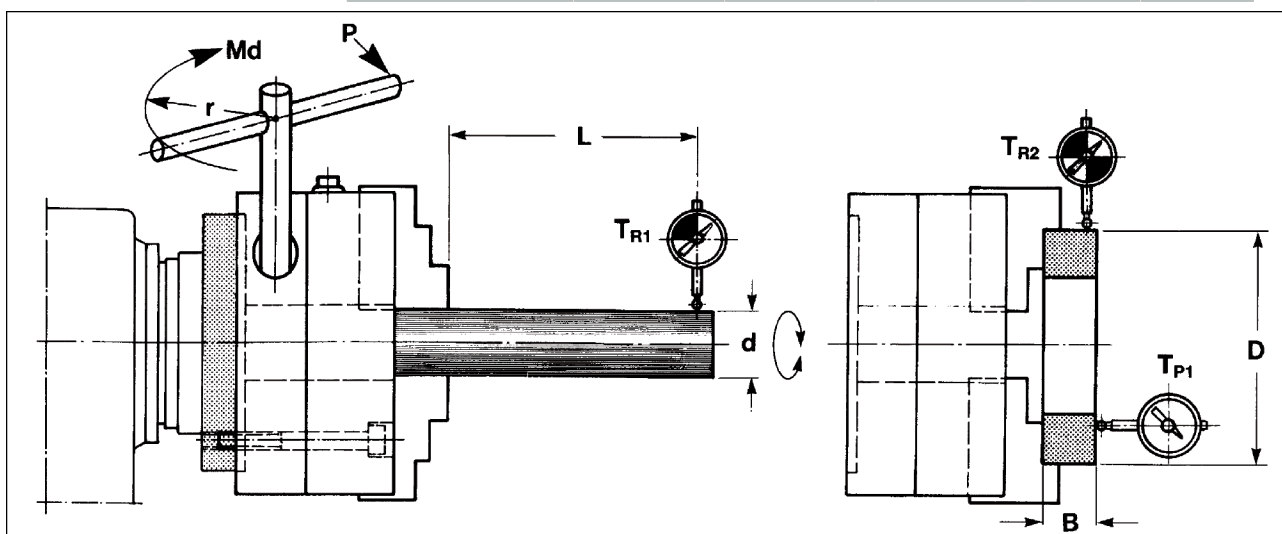

Rundlaufprüfung

## 6 Wartung

Die angegebenen Positionsnummern zu den entsprechenden Einzelteilen beziehen sich auf das Kapitel Zeichnungen, ▶ 10 [ 39].

Die hohe Belastbarkeit bei einer sicheren Werkstückspannung kann nur bei einer regelmäßigen Schmierung mit einem leistungsfähigen Schmiermittel gewährleistet werden.

Deshalb wird empfohlen, das Futter regelmäßig zu reinigen und mit SCHUNK Spezialfett LINOMAX plus einzufetten.



### ⚠ VORSICHT

#### Allergische Reaktionen durch Schmierfett bei Hautkontakt!

- Schutzhandschuhe tragen.

In Abhängigkeit vom Einsatzfall muss das Futter in regelmäßigen Zeitabständen demontiert und gereinigt werden.

### 6.1 Zerlegen und Zusammenbau des Futters

#### Demontage

Für einen Ersatzteilwechsel oder eine Reinigung muss das Futter demontiert werden.

- Zuerst das Handspannfutter von der Drehmaschine abmontieren.

Bei den entsprechenden Befestigungen beachten:

- Bei Direktbefestigung nach DIN ISO 702-1: Befestigungsschrauben (Pos. 36) gleichmäßig lösen und das Futter von der Spindel nehmen.
- Bei Direktbefestigung nach DIN ISO 702-3 (Bajonett): Bundmutternlösen, Bajonettscheibe verdrehen und das Futter von der Spindel nehmen.
- Bei Direktbefestigung nach DIN ISO 702-2 (Camlock): Camlockbolzen entriegeln und das Futter von der Spindel nehmen.
- Bei einer Befestigung mit Zwischenflansch (DIN ISO 702-1): Befestigungsschrauben (Pos. 35 und 36) gleichmäßig lösen und das Futter vom Zwischenflansch lösen.



### ⚠ WARNUNG

#### Verletzungsgefahr durch Herabfallen des Handspannfutters beim Transport, An- und Abbau

Beim Transport und beim Einbau oder Abbau das Handspannfutter vor Herabfallen sichern.

- Backen aus den Führungsbahnen entfernen (siehe Kapitel ▶ 5.1 [ 28])
- Das Futter auf die Vorderseite legen, die Schrauben (Pos. 34) lösen und den Deckel (Pos. 2) abnehmen.
- Den Treibring (Pos. 3) vorsichtig abnehmen (**Achtung: Federspannung!**), die Kugel (Pos. 18), die Gleitsteine (Pos. 7) und die Keilstangen ohne Gewinde (Pos. 9) aus dem Futter nehmen.
- Die Spindel (Pos. 8) mit dem Spannschlüssel solange nach rechts drehen, bis die Keilstange mit Gewinde (Pos. 5) kurz vor dem Anschlag steht. »Nicht anschlagen !!«

- Die Lagerschale (Pos. 15) an der Stirnseite der Spindel (Pos. 8) entfernen.
- Die Spindel (Pos. 8) und die eingeschraubte Keilstange (Pos. 5) mit der Lagerschale (Pos. 13) schräg nach oben aus dem Futterkörper entnehmen.
- Keilstange (Pos. 5) aus der Spindel (Pos. 8) herausschrauben und die Lagerschale (Pos.13) abnehmen.
- Schraube (Pos. 31) und Sicherungsscheibe (Pos. 39) entfernen.
- Den Anzeigestift (Pos. 17) mit der dazugehörenden Druckfeder (Pos. 28) entnehmen.

## ACHTUNG

**Die Patronen (Pos. 19) sind eine Sicherheitseinrichtung und dürfen niemals zerlegt werden!**

**Festsitzende bzw. schwergängige Patronen (Pos. 19) keinesfalls durch Gewalteinwirkung gangbar machen! Patronen reinigen und einölen (nicht mit Futterfett einfetten!).**

- Keilstange ohne Gewinde (Pos. 9) demontieren: Spannstifte (Pos. 30) entfernen. Die Druckfeder (Pos. 29) und den Bolzen (Pos. 10) aus der Keilstange (Pos. 9) demontieren.
- Gewindestifte (Pos. 41) aus dem Futterkörper demontieren und die Druckfedern (Pos. 40) sowie den zweiten Raststift (Pos. 24) herausnehmen.

Alle Teile sorgfältig mit einem Entfettungsmittel reinigen und auf Verschleiß und Beschädigung prüfen.

**Beschädigte Teile nur durch Original SCHUNK Ersatzteile ersetzen!**

Vor der Montage alle Einzelteile (außer den Patronen) mit LINOMAX plus einfetten.

### Montage

Die Montage des Futters erfolgt in umgekehrter Reihenfolge. Dabei folgende Punkte beachten:

- **Keine Teile vergessen! Auch Kleinteile dienen der Sicherheit!**
- Alle Patronen montieren. Raststifte wieder mit Scheiben, Feder und Sicherungsrings montieren.
- Vor Einlegen des Treibringes (Pos. 3) den Anzeigestift (Pos. 17) mit Druckfeder und Kugel im Futterkörper (Pos. 1) montieren. Dabei die Kugel komplett in die Bohrung einstecken und mit einem geeigneten Werkzeug den Anzeigestift an der Futtervorderseite festhalten.



## ⚠ VORSICHT

**Verletzungsgefahr durch herausschleudernde Kugel.**

Die Kugel steht unter Federspannung.

- Schutzbrille tragen.

## 6.2 Mindestens 1 mal im Monat

- Mit einer Handpresse die Spindel (Pos. 8) über den Schmiernippel (Pos. 32) im Vierkant der Spindel schmieren.
- Mit einer Handpresse an den 6 Schmiernippeln (Pos. 44 oder Pos. 33 & 44) am Umfang des Futterkörpers die Keilstangenmechanik mit Schmierfett (LINOMAX plus) nachschmieren (Vor dem Abschmieren die Grundbacken ohne Werkstück ganz nach innen drehen!).

Nach dem Abschmieren das Futter 2 – 3 mal ohne Werkstück komplett auf- und zufahren, damit der Schmierstoff alle Schmierstellen günstig erreicht.

**Alle 3 Segmente gleichmäßig abschmieren, um größere Unwuchten zu vermeiden.**

## 6.3 Bei nachlassender Spannkraft bzw. nach ca. 200 Betriebsstunden

Verringert sich die Spannkraft, so ist das Futterinnere verschmutzt oder Kühlmittel hat das Fett ausgewaschen oder zersetzt.

In diesem Fall das Futter zerlegen, alle Teile sorgfältig mit einem Entfettungsmittel reinigen und auf Verschleiß und Beschädigung prüfen.

**Beschädigte Teile nur durch Original SCHUNK Ersatzteile ersetzen!**

Vor der Montage alle Einzelteile mit SCHUNK Spezialfett LINOMAX plus einfetten.

In Abhängigkeit von der Futterbelastung sollte diese Reinigung generell ca. alle 200 Betriebsstunden vorgenommen werden.

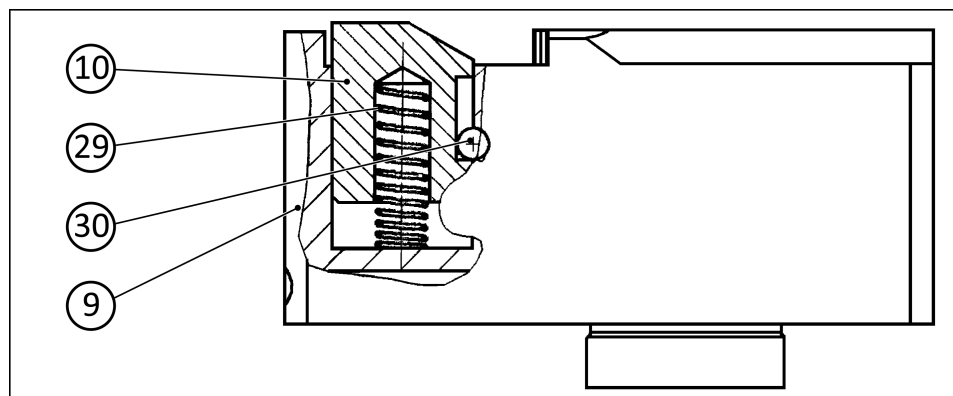

## 6.4 Backenwechsel

Backen bei fehlendem Schmierfilm reinigen und einfetten.

## 7 Lagerung

Bei längerer Lagerung des Produkts folgende Punkte einhalten:

- Produkt reinigen und leicht einölen.
- Produkt in einem passenden Transportbehälter einlagern.
- Produkt nur in trockenen Räumen lagern.
- Produkt vor zu großen Temperaturschwankungen schützen.

**HINWEIS:** Vor einer Wiederinbetriebnahme Produkt und sämtliche Anbauteile reinigen, auf Beschädigungen, Funktionalität und Dichtheit prüfen.

## 8 Entsorgung

Nach Außerbetriebnahme das Spannfutter so ablegen, dass eventuell im Futter vorhandene Flüssigkeiten ablaufen können.

- Die auslaufenden Flüssigkeiten auffangen und gemäß den gesetzlichen Bestimmungen fachgerecht entsorgen.
- Eventuell im oder am Spannfutter verbaute erkennbare Kunststoff- oder Aluminiumteile abbauen und gemäß den gesetzlichen Bestimmungen fachgerecht entsorgen.
- Die Metallteile des Spannfeeders als Altmetall entsorgen.

Alternativ kann das Spannfutter zur fachgerechten Entsorgung an SCHUNK zurückgeschickt werden.

## 9 Stückliste

Bei der Bestellung von Ersatzteilen ist es zwingend erforderlich, den Typ, die Größe und vor allem die Seriennummer des Futters anzugeben. **Grundsätzlich sind Dichtungen, Dichtelemente, Verschraubungen, Federn, Lager, Schrauben und Abstreiferleisten sowie werkstückberührende Teile nicht Bestandteil der Gewährleistung.**

Pos.	Bezeichnung	Menge	Hinweis
1	Futterkörper	1	
2	Deckel	1	
3	Treibring	1	
4	Grundbacken	3	
5	Keilstange mit Gewinde	1	
6	Keilstange	1	
7	Gleitstein	3	
8	Spindel	1	
9	Keilstange ohne Gewinde	2	
10	Sicherungsbolzen	2	
13	Lagerschale mit Bohrung	1	
15	Lagerschale	1	
17	Anzeigestift	1	
18	Kugel	1	
19	Patrone	3	
20	Buchse	3	
21	Steuerbolzen	3	
22	Kugel	6	
23	Druckfeder	3	
24	2. Raststift	3	
25	Raststift	3	
26	Scheibe	3	
27	Druckfeder für Raststift	3	
28	Druckfeder für Anzeigestift	1	
29	Druckfeder für Sicherungsbolzen	2	
30	Spannhülse	2	
31	Schraube für Raststift	3	
32	Schmiernippel für Spindel	1	

Pos.	Bezeichnung	Menge	Hinweis
33	Schmiernippel für Futterkörper	3	400 / 500
34	Schraube 10.9 (Deckel)	3	400 / 500 / 630 / 800
	Schraube 10.9 (Deckel)	6	1000
35	Schraube 10.9	3	400 / 500 / 630
	Schraube 10.9	12	800 / 1000
36	Schraube 10.9	3	
38	Schraube 10.9	1	1000
39	Sicherungsscheibe	3	
40	Druckfeder	3	
41	Gewindestift	3	
42	Sprengring	3	
	Schraube 10.9	3	630
44	Schmiernippel	3	400 / 500
	Schmiernippel	6	630 / 800 / 1000
	Schraube	6	630
52	Abstreifer links	3	630
53	Abstreifer rechts	3	630
	Schraube 10.9	9	1000
54	Linsenflachkopfschraube	24	630
55	Abstreifer links	3	1000
56	Abstreifer rechts	3	1000
57	Linsenflachkopfschraube	33	1000
61	Ringschraube	1	400 / 500 / 630
81	Ringschraube	1	1000
90	O-Ring	3	
94	Abstreifer rechts	3	800
95	Abstreifer Links	3	800
	Hülse	3	630
99	Ringschraube	1	800
102	O-Ring	3	630 / 800
103	O-Ring	3	630 / 800
104	Hülse	3	800
105	Druckfeder	3	630 / 800
108	Linsenflachkopfschraube	36	800
109	Schraube 10.9	3	800

# 10 Zusammenbauzeichnung

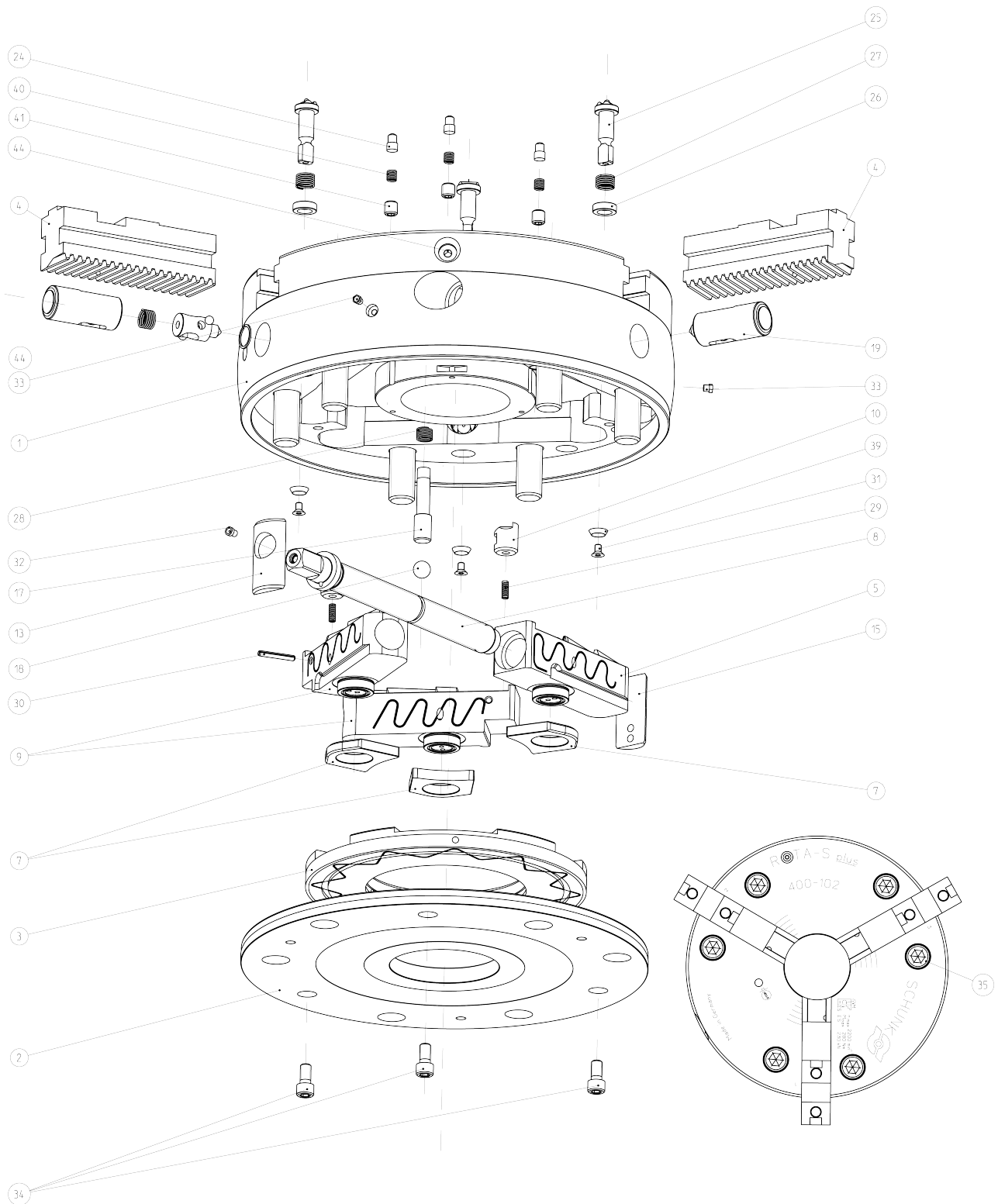

## 11 Herstellerbescheinigung

Hersteller / Inverkehrbringer: H.-D. SCHUNK GmbH & Co. Spanntechnik KG  
Lothringer Str. 23  
D-88512 Mengen

Produkt: Drehfutter

Bezeichnung: ROTA

Typenbezeichnung: M-flex 2+2, S-flex, SPK, ROTA-G, ROTA-S, Vario-M

Die **Heinz-Dieter SCHUNK GmbH & Co. Spanntechnik KG** bescheinigt, dass das oben genannte Produkte bei bestimmungsgemäßer Verwendung und unter Beachtung der Betriebsanleitung und der Warnhinweise am Produkt sicher im Sinne der nationalen Vorschriften sind und:

- eine **Risikobeurteilung** in Anlehnung an ISO 12100:2010 durchgeführt worden ist.
- eine **Betriebsanleitung** in inhaltlicher Anlehnung an die Richtlinie der Maschine 2006/42/EG Anhang I Nr. 1.7.4.2. und in inhaltlicher Anlehnung an die Bestimmungen des Anhang VI der Richtlinie der Maschine 2006/42/EG zur Montageanleitung erstellt worden ist.
- für die Komponente die relevanten grundlegenden und bewährten Sicherheitsprinzipien der Anhänge der **ISO 13849-2:2012** unter Berücksichtigung der Vorgaben der Dokumentation eingehalten werden. Die Parameter, Begrenzungen, Umgebungsbedingungen, Kennwerte etc. für den bestimmungsgemäßen Betrieb sind in der Betriebsanleitung definiert.
- mit dem informativen Verfahren nach der Tabelle C.1 der ISO 13849-1:2015 für mechanische Bauteile ein  $MTTF_D$  -Wert von 150 Jahren abgeschätzt werden kann.
- den **Fehlerausschluss** gegenüber dem Fehler „Bruch im Betrieb“ unter Einhaltung der in der Betriebsanleitung vorgegebenen Parameter, Begrenzungen, Umgebungsbedingungen, Kennwerte und Wartungsintervalle etc.

### Angewandte harmonisierte Normen:

- **ISO 12100:2010** Sicherheit von Maschinen – Allgemeine Gestaltungsleitsätze – Risikobeurteilung und Risikominderung
- **EN 1550:1997+A1:2008** Sicherheit von Werkzeugmaschinen – Sicherheitsanforderungen für die Gestaltung und Konstruktion von Spannfütern für die Werkstückaufnahme

### Angewandte sonstige technischen Normen und Spezifikationen:

- **ISO 702-1:2010-04** Werkzeugmaschinen – Spindelköpfe und Drehfutter, Anschlussmaße – Teil 1: Kurzkegelaufnahme mit Schrauben vorne
- **ISO 702-2:2010-04** Werkzeugmaschinen – Spindelköpfe und Drehfutter, Anschlussmaße – Teil 2: Kurzkegelaufnahme mit Camlock-Befestigung
- **ISO 702-3:2010-04** Werkzeugmaschinen – Spindelköpfe und Drehfutter, Anschlussmaße – Teil 3: Kurzkegelaufnahme mit Bajonett-Befestigung
- **ISO 702-4:2010-04** Werkzeugmaschinen – Spindelköpfe und Drehfutter, Anschlussmaße – Teil 4: Zylindrische Aufnahme
- **VDI 3106:2004-04** Ermittlung der zulässigen Drehzahl von Drehfütern (Backenfütern)

Mengen, 25. April 2023



i.V. Philipp Schröder  
Leitung Entwicklung Standardprodukte



i.V. Alexander Koch  
Leitung Konstruktion Sonderprodukte

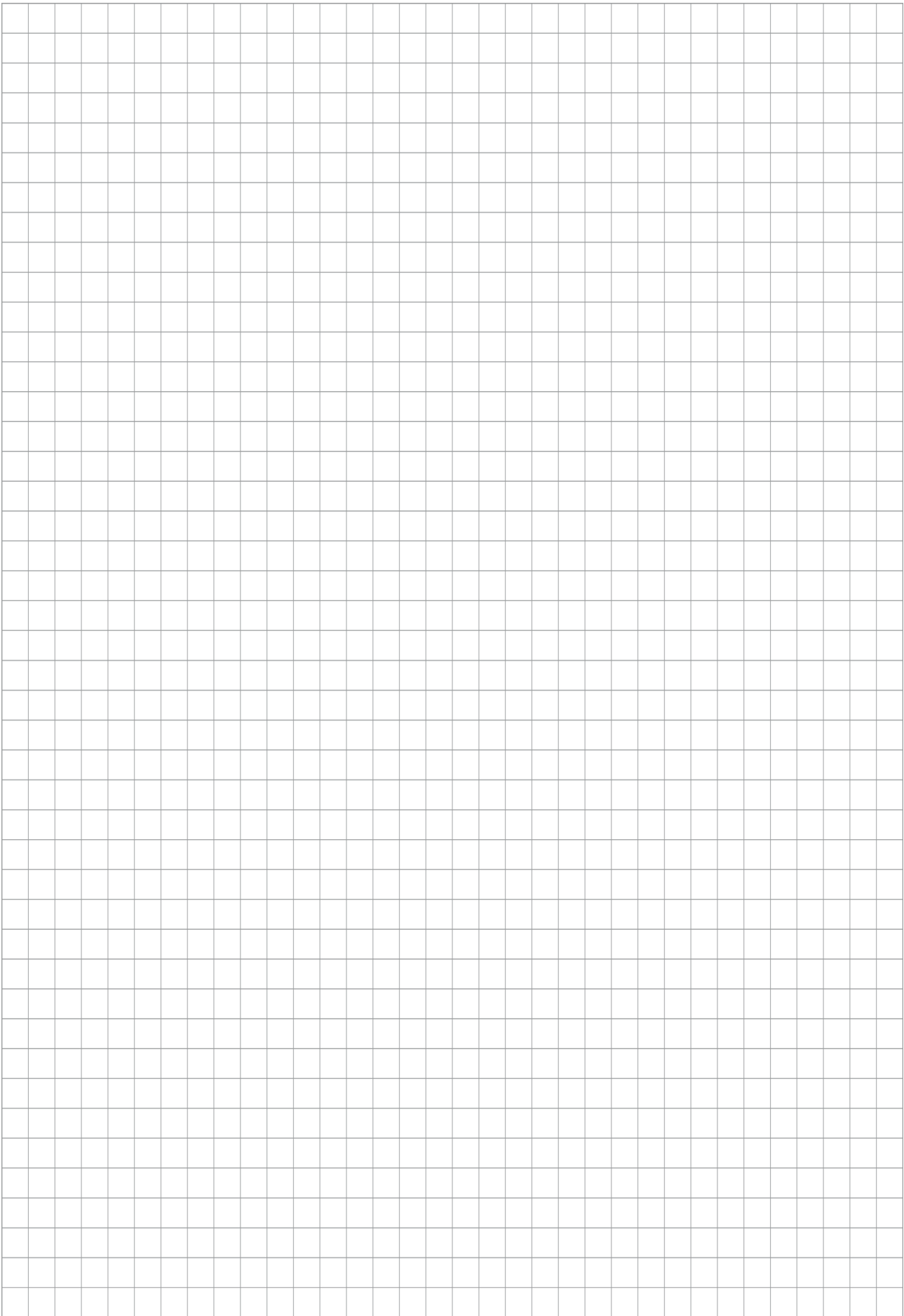







H.-D. SCHUNK GmbH & Co.  
Spanntechnik KG

Lothringer Str. 23  
D-88512 Mengen  
Tel. +49-7572-7614-0  
info@de.schunk.com  
schunk.com

Folgen Sie uns | *Follow us*



Wir drucken nachhaltig | *We print sustainable*