

Nullpunktspannsystem VERO-S NSE mikro 49-13 Montage- und Betriebsanleitung

Original Betriebsanleitung

Hand in hand for tomorrow

Impressum

Urheberrecht:

Diese Anleitung ist urheberrechtlich geschützt. Urheber ist die SCHUNK SE & Co. KG.
Alle Rechte vorbehalten.

Technische Änderungen:

Änderungen im Sinne technischer Verbesserungen sind uns vorbehalten.

Dokumentenummer: 1416690

Auflage: 06.00 | 05.02.2025 | de

Sehr geehrte Kundin,

sehr geehrter Kunde,

vielen Dank, dass Sie unseren Produkten und unserem Familienunternehmen als führendem Technologieausrüster für Roboter und Produktionsmaschinen vertrauen.

Unser Team steht Ihnen bei Fragen rund um dieses Produkt und weiteren Lösungen jederzeit zur Verfügung. Fragen Sie uns und fordern Sie uns heraus. Wir lösen Ihre Aufgabe!

Mit freundlichen Grüßen

Ihr SCHUNK-Team

Customer Management

Tel. +49-7572-7614-1300

Fax +49-7572-7614-1039

cmm@de.schunk.com



Betriebsanleitung bitte vollständig lesen und produktnah aufbewahren.

Inhaltsverzeichnis

1 Allgemein	5
1.1 Zu dieser Anleitung.....	5
1.1.1 Darstellung der Warnhinweise	5
1.1.2 Mitgeltende Unterlagen	6
1.1.3 Ausführungen	6
1.2 Gewährleistung	6
1.3 Lieferumfang.....	6
1.4 Zubehör	6
2 Grundlegende Sicherheitshinweise	7
2.1 Bestimmungsgemäße Verwendung	7
2.2 Nicht bestimmungsgemäße Verwendung.....	7
2.3 Bauliche Veränderungen.....	7
2.4 Ersatzteile	8
2.5 Umgebungs- und Einsatzbedingungen	8
2.6 Stoffliche Grenzen	8
2.7 Personalqualifikation.....	8
2.8 Persönliche Schutzausrüstung.....	9
2.9 Transport.....	9
2.10 Schutz bei Handhabung und Montage	9
2.11 Schutz bei Inbetriebnahme und Betrieb	10
2.12 Hinweise zum sicheren Betrieb	10
2.13 Entsorgung	10
2.14 Grundsätzliche Gefahren	11
2.15 Schutz vor gefährlichen Bewegungen	11
2.16 Hinweise auf besondere Gefahren	11
3 Technische Daten	13
3.1 Eignung für Schweißanwendungen	13
4 Montage	14
4.1 Vor Montagebeginn	14
4.2 Montieren und anschließen.....	14
4.3 Befestigung und Anschluss	15
4.3.1 NSE mikro 49-13.....	16
4.3.2 NSE mikro 49-13-V10	17
4.4 Spannbolzen SPA mikro 10, SPB mikro 10, SPC mikro 10.....	18
4.5 Pneumatikschaltplan NSE mikro 49-13, NSE mikro 49-13-V10.....	20
4.6 Schrauben-Anzugsdrehmomente.....	21

5 Betrieb	22
6 Wartung und Pflege	23
7 Lagerung	24
8 Fehlerbehebung.....	25
8.1 Die Spannstelle entriegelt nicht.....	25
8.2 Die Spannstelle entriegelt nicht einwandfrei.....	25
8.3 Das Nullpunktspannsystem öffnet nicht mehr geräuscharm.....	25
9 Dichtsatz- und Stückliste.....	26
10 Zusammenbauzeichnung.....	27
10.1 NSE mikro 49-13, NSE mikro 49-13-V10	27
11 Herstellerbescheinigung.....	28

1 Allgemein

1.1 Zu dieser Anleitung

Diese Anleitung enthält wichtige Informationen für einen sicheren und sachgerechten Gebrauch des Produkts.

Sie ist integraler Bestandteil des Produkts und muss für das Personal jederzeit zugänglich aufbewahrt werden.

Vor dem Beginn aller Arbeiten muss das Personal diese Anleitung gelesen und verstanden haben. Voraussetzung für ein sicheres Arbeiten ist das Beachten aller Sicherheitshinweise in dieser Anleitung.

Abbildungen dienen dem grundsätzlichen Verständnis und können von der tatsächlichen Ausführung abweichen.

Neben dieser Anleitung gelten die aufgeführten Dokumente unter ▶ 1.1.2 [6]

1.1.1 Darstellung der Warnhinweise

Zur Verdeutlichung von Gefahren werden in den Warnhinweisen folgende Signalworte und Symbole verwendet.



⚠ GEFAHR

Bezeichnet eine Gefährdung mit einem hohen Risikograd, die, wenn sie nicht vermieden wird, den Tod oder eine schwere Verletzung zur Folge hat.



⚠ WARNUNG

Bezeichnet eine Gefährdung mit einem mittleren Risikograd, die, wenn sie nicht vermieden wird, den Tod oder eine schwere Verletzung zur Folge haben könnte.



⚠ VORSICHT

Bezeichnet eine Gefährdung mit einem niedrigen Risikograd, die, wenn sie nicht vermieden wird, eine geringfügige oder mäßige Verletzung zur Folge haben könnte.

ACHTUNG

Informationen zur Vermeidung von Sachschäden.

1.1.2 Mitgeltende Unterlagen

- Allgemeine Geschäftsbedingungen *
- Katalogdatenblatt des angebauten Produkts *
- Technische Datenblätter optionaler Anbauteile *
- Genehmigungszeichnungen

Die mit Stern (*) gekennzeichneten Unterlagen können unter **schunk.com** heruntergeladen werden.

1.1.3 Ausführungen

Diese Anleitung gilt für folgende Baugrößen in allen Varianten ▶ 3 [📄 13]

Nullpunktspannsystem

- Baugröße NSE mikro 49–13

1.2 Gewährleistung

Die Gewährleistung für Standardprodukte beträgt 24 Monate ab Lieferdatum Werk oder 50 000 Zyklen* bei manuell betätigten Spannmitteln und 500 000 Zyklen* bei kraftbetätigten Spannmitteln. Für Sonderspannmittel 12 Monate ab Lieferdatum Werk, bei bestimmungsgemäßer Verwendung unter folgenden Bedingungen:

- Beachten der mitgeltenden Unterlagen, ▶ 1.1.2 [📄 6]
- Beachten der Umgebungs- und Einsatzbedingungen
- Beachtung der Wartungs- und Pflegehinweise

Werkstückberührende Teile und Verschleißteile sind nicht Bestandteil der Gewährleistung.

* Ein Zyklus besteht aus einem kompletten Spannvorgang ("Öffnen" und "Schließen").

1.3 Lieferumfang

Der Lieferumfang beinhaltet:

- Nullpunktspannsystem in der bestellten Variante
- Beipack
- Montage- und Betriebsanleitung

1.4 Zubehör

(bei separater Bestellung, siehe Katalog oder Datenblätter)

- Spannbolzen SPA mikro, SPB mikro, SPC mikro
- Indexbolzen IXB V10 PAL mikro
- Passschraube
- Schutzabdeckung SDE mikro

2 Grundlegende Sicherheitshinweise

Von diesem Produkt können Gefahren für Personen und Sachen durch falsche Handhabung, Montage und Wartung ausgehen, wenn diese Betriebsanleitung nicht beachtet wird.

2.1 Bestimmungsgemäße Verwendung

- Dieses Produkt, sowie die kompatiblen Anbaukomponenten, dienen zum Positionieren und Spannen von Spannpaletten oder Werkstücken auf Werkzeugmaschinen.
- Das Produkt darf ausschließlich im Rahmen seiner technischen Daten verwendet werden.
- Das Produkt ist für industrielle und gewerbliche Anwendungen bestimmt.
- Zur bestimmungsgemäßen Verwendung gehört das Einhalten aller Angaben in dieser Anleitung.
- Spannen von Paletten und Werkstücken mit Temperatur zwischen 0°C und 100°C, bei Spannmitteln für höhere Temperaturen (HT-Variante) bis 200°C.

2.2 Nicht bestimmungsgemäße Verwendung

Eine nicht bestimmungsgemäße Verwendung des Produkts liegt vor:

- wenn das Produkt als Presswerkzeug, als Werkzeughalter, als Lastaufnahmemittel oder als Hebezeug eingesetzt wird.
- wenn die vorgeschriebenen technischen Daten beim Gebrauch überschritten werden.
- wenn der Spannbolzen oder Spannring nicht ordnungsgemäß montiert wird.
- wenn das Produkt bei Drehanwendung über 100 min⁻¹ ohne Rücksprache mit SCHUNK eingesetzt wird.
- wenn das Produkt nicht vollflächig von der Palette, der Vorrichtung oder dem Werkstück abgedeckt ist.
- wenn das Produkt mit aggressiven Medien, insbesondere Säuren in Kontakt gebracht wird.
- wenn das Produkt bei abrasiven Strahlverfahren, insbesondere Sandstrahlen eingesetzt wird.

2.3 Bauliche Veränderungen

Durchführen von Baulichen Veränderungen

Durch Umbauten, Veränderungen und Nacharbeiten, z.B. zusätzliche Gewinde, Bohrungen, Sicherheitseinrichtungen können Funktion oder Sicherheit beeinträchtigt oder Beschädigungen am Produkt verursacht werden.

- Bauliche Veränderungen nur mit schriftlicher Genehmigung von SCHUNK durchführen.

2.4 Ersatzteile

Verwenden nicht zugelassener Ersatzteile

Durch das Verwenden nicht zugelassener Ersatzteile können Gefahren für das Personal entstehen und Beschädigungen oder Fehlfunktionen am Produkt verursacht werden.

- Nur Originalersatzteile und von SCHUNK zugelassene Ersatzteile verwenden.

2.5 Umgebungs- und Einsatzbedingungen

Anforderungen an die Umgebungs- und Einsatzbedingungen

Durch falsche Umgebungs- und Einsatzbedingungen können Gefahren von dem Produkt ausgehen, die zu schweren Verletzungen und erheblichen Sachschäden führen können und / oder die Lebensdauer des Produkts verringern.

- Sicherstellen, dass das Produkt nur im Rahmen seiner technischen Daten verwendet wird.
- Sicherstellen, dass das Produkt entsprechend dem Anwendungsfall ausreichend dimensioniert ist.
- Darauf achten, dass die Anlageflächen der Schnittstelle sowie die zu den Auflageflächen vertieften Aussparungen über den Anschraubstellen immer sauber sind.
Verhindern, dass Späne in die Schnittstelle gelangen und dass die Schnittstelle nicht mit Kühlemulsion vollläuft.
- Bei der Bearbeitung nur Kühlmittlemulsionen mit Rostschutzzusätzen verwenden.
- Bei Verwendung des Konusverschlusses diesen vor hohem und direkt gerichtetem Sprühdruk mit Kühlmittlemulsion schützen.

2.6 Stoffliche Grenzen

Das Produkt besteht aus Stahllegierungen, Elastomeren und Aluminiumlegierungen. Zusätzlich sind als Hilfs- und Betriebsstoffe das Rostschutzöl Branotect und Renolit HLT2 im Produkt verbaut.

2.7 Personalqualifikation

Unzureichende Qualifikation des Personals

Wenn nicht ausreichend qualifiziertes Personal Arbeiten an dem Produkt durchführt, können schwere Verletzungen und erheblicher Sachschaden verursacht werden.

- Alle Arbeiten durch qualifiziertes Personal durchführen lassen.
- Vor Arbeiten am Produkt muss das Personal die komplette Anleitung gelesen und verstanden haben.
- Landesspezifische Unfallverhütungsvorschriften und die allgemeinen Sicherheitshinweise beachten.

Folgende Qualifikationen des Personals sind für die verschiedenen Tätigkeiten am Produkt notwendig:

Elektrofachkraft	Die Elektrofachkraft ist aufgrund ihrer fachlichen Ausbildung, Kenntnisse und Erfahrungen in der Lage, Arbeiten an elektrischen Anlagen auszuführen, mögliche Gefahren zu erkennen und zu vermeiden und kennt die relevanten Normen und Bestimmungen.
Fachpersonal	Das Fachpersonal ist aufgrund der fachlichen Ausbildung, Kenntnisse und Erfahrungen in der Lage, die ihm übertragenen Arbeiten auszuführen, mögliche Gefahren zu erkennen und zu vermeiden und kennt die relevanten Normen und Bestimmungen.
Unterwiesene Person	Die unterwiesene Person wurde in einer Unterweisung durch den Betreiber über die ihr übertragenen Aufgaben und möglichen Gefahren bei unsachgemäßem Verhalten unterrichtet.
Servicepersonal des Herstellers	Das Servicepersonal des Herstellers ist aufgrund der fachlichen Ausbildung, Kenntnisse und Erfahrungen in der Lage, die ihm übertragenen Arbeiten auszuführen und mögliche Gefahren zu erkennen und zu vermeiden.

2.8 Persönliche Schutzausrüstung

Verwendung von persönlicher Schutzausrüstung

Persönliche Schutzausrüstung dient dazu, das Personal vor Gefahren zu schützen, die dessen Sicherheit oder Gesundheit bei der Arbeit beeinträchtigen können.

2.9 Transport

Verhalten beim Transport

Durch unsachgemäßes Verhalten beim Transport können Gefahren von dem Produkt ausgehen, die zu schweren Verletzungen und erheblichen Sachschäden führen können.

- Bei Transport und Handhabung das Produkt gegen Herunterfallen sichern.

2.10 Schutz bei Handhabung und Montage

Unsachgemäße Handhabung und Montage

Durch unsachgemäße Handhabung und Montage können Gefahren von dem Produkt ausgehen, die zu schweren Verletzungen und erheblichem Sachschaden führen können.

- Alle Arbeiten nur von dafür qualifiziertem Personal durchführen lassen.
- Produkt bei allen Arbeiten gegen versehentliches Betätigen sichern.
- Geeignete Montage- und Transporteinrichtungen einsetzen und Vorkehrungen gegen Einklemmen und Quetschen treffen.

2.11 Schutz bei Inbetriebnahme und Betrieb

Herabfallende und herausschleudernde Bauteile

Herabfallende und herausschleudernde Bauteile können zu schweren Verletzungen bis hin zum Tod führen.

- Durch geeignete Maßnahmen den Gefahrenbereich absichern.

Manuelles Beladen

- Ist das Spannmittel geschlossen, liegt nach der Beladung die Spannpalette auf den Spannschiebern auf. Wird das Spannmittel geöffnet, fällt die Spannpalette nach unten. Dadurch besteht Quetschgefahr.

2.12 Hinweise zum sicheren Betrieb

Unsachgemäße Arbeitsweise des Personals

Durch eine unsachgemäße Arbeitsweise können Gefahren von dem Produkt ausgehen, die zu schweren Verletzungen und erheblichen Sachschäden führen können.

- Die Sicherheits- und Montagehinweise beachten.
- Das Produkt keinen korrosiven Medien aussetzen. Davon ausgenommen sind Produkte für spezielle Umgebungsbedingungen.
- Das Produkt keinen Medien aussetzen, die zum Aufquellen oder zum Zersetzen von Dichtungen führen.
- Auftretende Störungen umgehend beseitigen.
- Die Wartungs- und Pflegehinweise beachten.
- Gültige Sicherheits-, Unfallverhütungs-, und Umweltschutzvorschriften für den Einsatzbereich des Produkts beachten.
- Die Maschinenspindel darf erst anlaufen, wenn der Spanndruck im Spannmittel aufgebaut ist.
- Das Lösen der Spannung darf erst bei Stillstand der Maschinenspindel erfolgen.

2.13 Entsorgung

Verhalten beim Entsorgen

Durch unsachgemäßes Verhalten beim Entsorgen können Gefahren von dem Produkt ausgehen, die zu Umweltschäden führen können.

- Bestandteile des Produkts nach den örtlichen Vorschriften dem Recycling oder der ordnungsgemäßen Entsorgung zuführen.

2.14 Grundsätzliche Gefahren

Allgemein

- Vor Montage-, Umbau-, Wartungs- und Einstellarbeiten die Energiezuführungen entfernen. Sicherstellen, dass im System keine Restenergie mehr vorhanden ist.
- Während des Betriebs nicht in die offene Mechanik und in den Bewegungsbereich des Produkts greifen.

2.15 Schutz vor gefährlichen Bewegungen

Sicherer Zustand

Nullpunktspannsystem mit oder ohne Spannbacken gespannt und energielos.

Unerwartete Bewegung

Ist noch Restenergie im System vorhanden, können beim Arbeiten am Produkt schwere Verletzungen verursacht werden.

- Sicheren Zustand herstellen, Energieversorgung abschalten, sicherstellen dass keine Restenergie mehr vorhanden ist und gegen Wiedereinschalten sichern.

2.16 Hinweise auf besondere Gefahren



⚠️ WARNUNG

Verletzungsfahr durch Herabfallen der Vorrichtung, Palette oder des Werkstückes bei irrtümlichem oder fahrlässigem Lösen des Spannbolzens oder Spannrings.

- Während des Betriebes muss ein unerwartetes Lösen des Spannbolzens oder Spannrings durch geeignete Gegenmaßnahmen (Umsetzen der Sicherheitsfunktionen entsprechend der Risikobeurteilung des Integrators) ausgeschlossen werden.
- Persönliche Schutzausrüstung verwenden.



⚠️ WARNUNG

Verletzungsfahr bei Inbetriebnahme durch Herabfallen einer nicht verriegelten Vorrichtung, Palette oder Werkstückes.

- Bei der Beladung kontrollieren, dass die Vorrichtungen, Paletten oder Werkstücke richtig orientiert zueinander positioniert sind.
- Spannpaletten mit Verdrehsicherung sind vor Verriegelung richtig orientiert dem Modul zuzuführen.
- Bei Modulen mit Medienübergaben ausreichendes Beladungsgewicht auf die Wechselschnittstelle ausüben, um eine plane Auflage am Modul zu gewährleisten.



⚠️ WARNUNG

Verletzungsgefahr bei horizontaler Lage der Spannbolzen- oder Spannringachse oder bei Überkopfanwendungen durch Herabfallen der Vorrichtung oder Palette.

- Beim Transport von Werkstücken oder Spannpaletten einen Kran oder Transportwagen verwenden.
- Bei horizontaler oder Überkopfanwendung muss, vor dem Lösen der Vorrichtung oder Spannpalette, diese gegen Herabfallen gesichert sein.



⚠️ WARNUNG

Das Nullpunktspannsystem spannt durch Federkraft. Verletzungsgefahr durch eine eigenständige Bewegung von Teilen in ihre Endlage nach Betätigung eines >>Not-Halt<< bzw. nach Abschalten oder Ausfall der Energieversorgung.

- Den vollständigen Stillstand des Systems in den sicheren Zustand abwarten.
- Nicht in die Spannmodule greifen.



⚠️ VORSICHT

Verletzungsgefahr durch Verunreinigungen (z.B. Kühlschmierstoff oder Spritzwasser) in den Abluft- und Sperrluftanschlüssen des Spannmoduls oder in der Wechselschnittstelle.

- Reinigen des Nullpunktspannsystems vor der Beladung.
- Persönliche Schutzausrüstung (Schutzbrille) verwenden.



⚠️ VORSICHT

Verletzungsgefahr durch unter Druck stehende Medienübergabeschnittstellen, was zu einer unerwarteten Bewegung des darauf angesteuerten Spannmittels führt.

- Ansteuerung der Medienübergaben erst bei gespannter Vorrichtung auf den Nullpunktspannsystemen vornehmen.
- Durch geeignete Maßnahmen den Gefahrenbereich absichern.

3 Technische Daten

Bezeichnung Variante	Ident.-Nr.	Haltekraft* (M3 / M4) [kN]	Einzugskraft ohne Turbo [kN]	Einzugskraft mit Turbo [kN]
NSE mikro 49-13	1322876	3 / 5	0,4	1,5
NSE mikro 49-13-V10	1357110	3 / 5	0,4	1,5

* Haltekraft bei Befestigung des Spannbolzens mit Zylinderschraube – DIN EN ISO 4762/12.9

Betätigungsdruck [bar]	6
Wiederholgenauigkeit [mm]	< 0,005
Einbaulage	beliebig
Betriebstemperatur [°C]	+5 bis +60
Erforderlicher Grad der Sauberkeit	IP 30 nach DIN EN 60529
Geräusch-Emission [dB(A)]	≤ 70
Druckmittel	Druckluft, Druckluftqualität nach ISO 8573-1:2010 [7:4:4]
Schutzart IP	IP 67

Der Betätigungsdruck für die Turbo-Funktion darf 6 bar nicht überschreiten.

3.1 Eignung für Schweißanwendungen

Das Spannmittel kann für Schweißanwendungen mit einem **Schweißstrom bis 525 A** eingesetzt werden. Der Schweißstrom darf hierbei durch das Spannmittel fließen.

ACHTUNG

Besonders bei Schweißanwendungen ist darauf zu achten, dass aufgrund der Wärmeleitung im Werkstück die Betriebstemperatur des Spannmittels nicht überschritten wird.

ACHTUNG

Die Anlageflächen des Werkstücks und des Spannbolzens sind stets sauber zu halten, um einen bestmöglichen Kontakt zum Spannmittel zu gewährleisten.

Wenn das Nullpunktspannsystem außerhalb des angegebenen Schweißstroms eingesetzt werden soll, kontaktieren Sie Ihren SCHUNK Ansprechpartner.

4 Montage

4.1 Vor Montagebeginn

Bei Selbsteinbau der Module in kundeneigene Spannstationen **unbedingt unsere Einbauzeichnungen anfordern.**

Bei Selbsteinbau muss die Einbaulage beachtet werden.

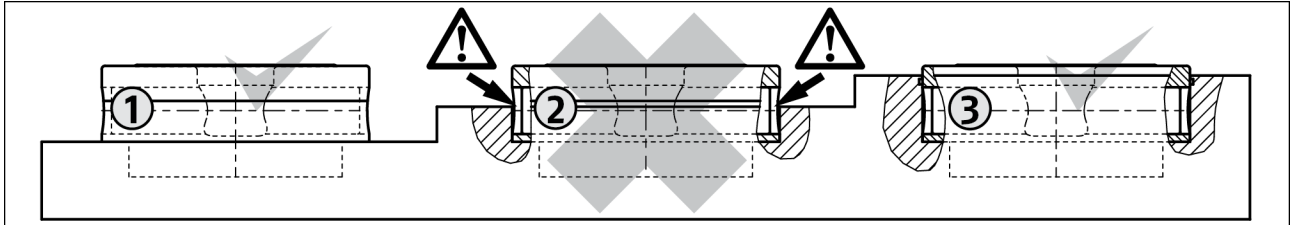

1 Teileinbau

2 Nicht anwenden

3 Volleinbau

ACHTUNG

Bei der Einbaulage 2 können die Spannschieber durch Späne und Schmutz blockiert werden. Deshalb diese Einbaulage nicht anwenden.

- Eine Beschädigung des Spannmotors ist möglich.

4.2 Montieren und anschließen



⚠️ WARNUNG

Verletzungsgefahr durch unerwartete Bewegungen!

Ist die Energieversorgung eingeschaltet oder noch Restenergie im System vorhanden, können sich Bauteile unerwartet bewegen und schwere Verletzungen verursachen.

- Vor Beginn sämtlicher Arbeiten am Produkt: Energieversorgung abschalten und gegen Wiedereinschalten sichern.
- Sicherstellen, dass im System keine Restenergie mehr vorhanden ist.



⚠️ VORSICHT

Verletzungsgefahr durch scharfe Kanten und durch raue oder rutschige Oberflächen.

- Persönliche Schutzausrüstung, insbesondere Schutzhandschuhe, verwenden.

1. Ebenheit der Anschraubfläche prüfen, ▶ 4.3 [15]
2. Modul mit der Spannstation verschrauben,
 - ⇒ Zulässige Anzugsdrehmomente für die Befestigungsschrauben und die Festigkeitsklasse beachten, ▶ 4.6 [21].
3. Modul anschließen ▶ 4.3 [15]
 - ⇒ über den schlauchlosen Direktanschluss, ODER
 - ⇒ über Versorgungsleitungen an den seitlichen M3-Anschlüssen
 - Gewindestifte abschrauben
 - Luftanschlüsse anschrauben
4. Gegebenenfalls Turbo-Anschluss anschließen.

4.3 Befestigung und Anschluss

Ebenheit

Wenn mehrere Spannmodule in Verkettung montiert werden, darauf achten, dass die Ebenheit und Höhenabweichung der Auflagenflächen von Modul zu Modul (bezogen auf ein Stichmaß von 50 mm) $\leq 0,02$ mm beträgt. Die Stichmaßabweichung darf $\pm 0,015$ mm nicht überschreiten.

Überbestimmung

Wegen der Überbestimmung sollten bei Spannsystemen, die weiter als 50 mm auseinanderliegen bzw. die Positionstoleranz von $\pm 0,01$ mm nicht aufweisen, die Spannbolzen mit Positionsgenauigkeit in einer Richtung (SPB mikro 10) verwendet werden. Für die Spannstellen, die nicht zur Ausrichtung der Vorrichtung oder Palette vorgesehen sind, können Spannbolzen mit Zentrierspiel (SPC mikro 10) benutzt werden (siehe ▶ 4.4 [18]).

Entlüftung des Kolbenraums

Beim Anschließen der Nullpunktspannsysteme muss berücksichtigt werden, dass eine vollständige Entlüftung des Kolbenraums beim Verriegelungsvorgang nur über die Luftanschlüsse möglich ist. Daher entsprechende Ventile oder Absperrhähne mit Entlastung vorsehen.

Dies gilt auch für den Turboanschluss. **Wird der Turboanschluss nicht verwendet, muss sich die betreffende Kolbenseite entlüften können.** Dies geschieht am besten über den Turboanschluss selbst. Alternativ kann durch Entfernen des Gewindestiftes M3 x 3 im Deckel des Moduls eine Entlüftungsmöglichkeit geschaffen werden.

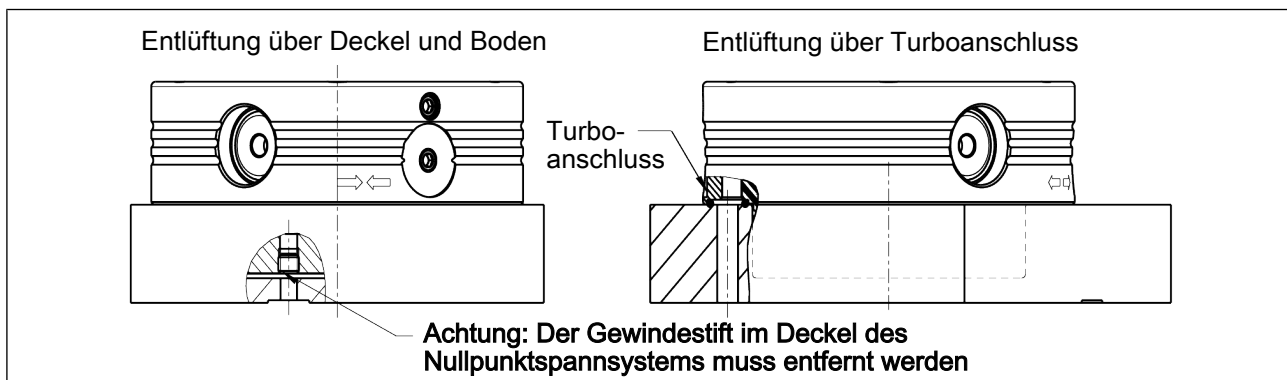

Turboanschluss

Bei Verwendung des Turbo-Anschlusses (wenn Versorgung angeschlossen) wird der federbetätigte Verriegelungsvorgang aktiv mit Luftdruck unterstützt und verstärkt so die erreichbare Einzugskraft des Nullpunktspannsystems. Zur Kraftverstärkung genügt ein Druckimpuls, die Druckleitung kann danach

abgekoppelt werden, die Einzugskraft bleibt dabei erhalten. Wird der Turbo-Anschluss nicht benutzt muss sich die betreffende Kolbenseite entlüften können.

Anschluss von Schlauchleitungen

Wenn mehrere Nullpunktspannsysteme über eine gemeinsam verbundene Schlauchleitungen betätigt werden, müssen Zuleitungen mit folgenden Mindestquerschnitten eingesetzt werden.

Anzahl der Module	mind. Schlauch-Nennweite
1	4 mm
2, 3, 4	6 mm
ab 5	8 mm

Beim Abkoppeln von Schlauchleitungen müssen die entsprechenden Öffnungen der Luftversorgungsanschlüsse mit Verschluss-Stopfen oder Verschlusskappen vor dem Eindringen von Schmutz oder Kühlschmierstoff geschützt werden.

4.3.1 NSE mikro 49-13

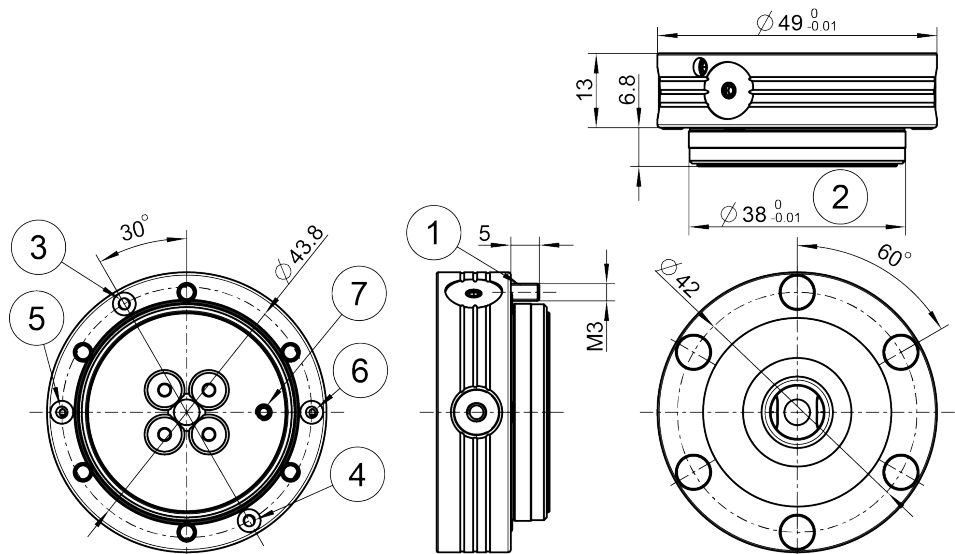

Befestigung über 6 Schrauben M3 ① ▶ 4.6 [21].

Positionierung des Nullpunktspannmoduls über Zentrierdurchmesser $\varnothing 38$ H6 ②.

Luftanschluss zum öffnen ③ oder Turbo-Funktion ④ erfolgt standardmäßig über die bodenseitigen Anschlussbohrungen.

Alternative Anschlussmöglichkeit: Zwei seitliche M3-Anschlüsse. In diesem Fall muss die bodenseitige Öffnung ③ und ④ durch Einlegen des O-Rings $\varnothing 2 \times 1$ und Auflegen auf eine ebene Auflage abgedichtet werden.

⑤ Luftanschluss zur Abfrage „Spannschieber geöffnet“.

⑥ Luftanschluss zur Abfrage „Spannschieber geschlossen“.

⑦ Alternative Entlüftungsmöglichkeit.

4.3.2 NSE mikro 49-13-V10

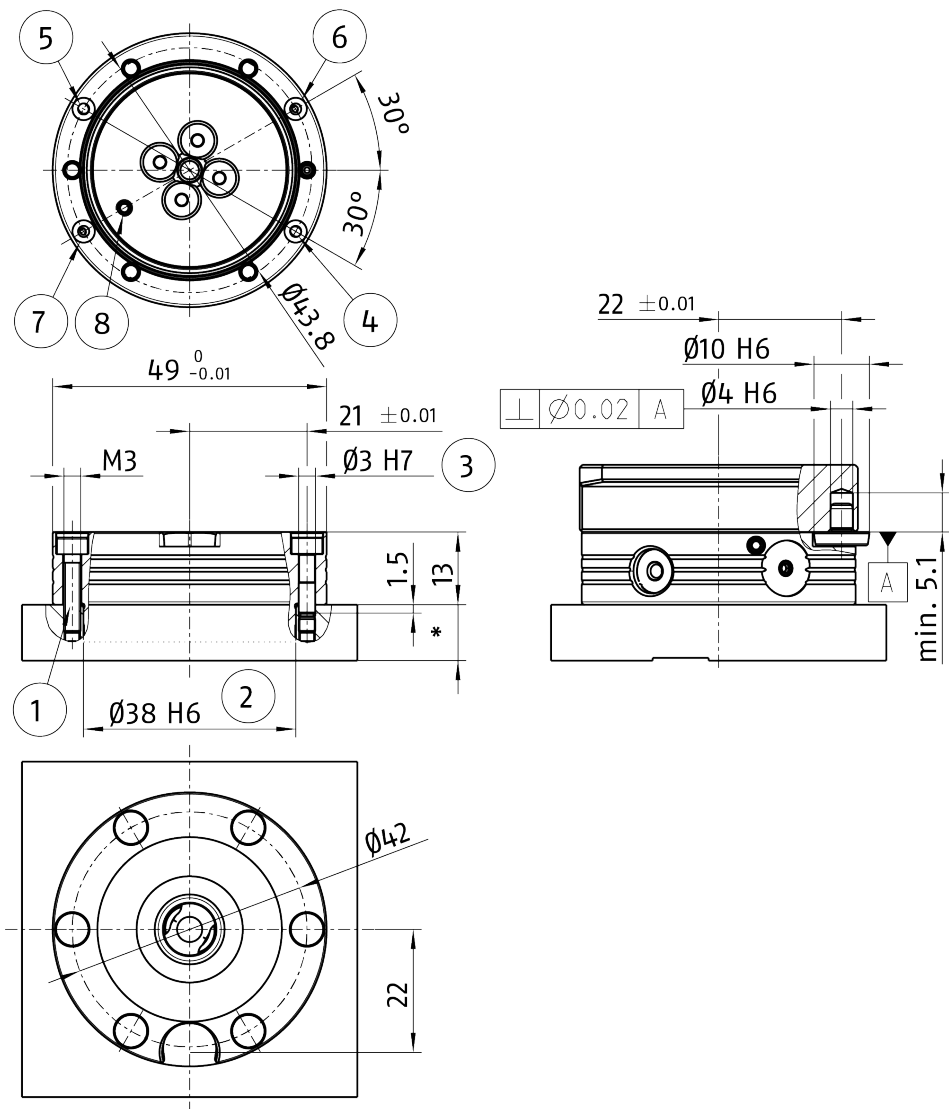

Befestigung über 5 Schrauben M3 ① ▶ 4.6 [□ 21].

Positionierung des Nullpunktspannmoduls über Zentrierdurchmesser \varnothing 38 H6 ②.

Lageorientierung des Nullpunktspannmoduls über Zentrierdurchmesser \varnothing 3 H7 ③ für Passschraube M3.

Luftanschluss zum Öffnen ④ oder Turbo- Funktion ⑤ erfolgt standardmäßig über die bodenseitigen Anschlussbohrungen.

Alternative Anschlussmöglichkeiten: Zwei seitliche M3-Anschlüsse. In diesem Fall muss die bodenseitige Öffnung ④ und ⑤ durch Einlegen des O-Rings \varnothing 2 x 1 und Auflegen auf eine ebene Auflage abgedichtet werden.

⑥ Luftanschluss zur Abfrage „Spannschieber geöffnet“.

⑦ Luftanschluss zur Abfrage „Spannschieber geschlossen“.

⑧ Alternative Entlüftungsmöglichkeit.

4.4 Spannbolzen SPA mikro 10, SPB mikro 10, SPC mikro 10

ACHTUNG

Hinweise zu Spannbolzen und Befestigungsschrauben

Die Haltekraft des Nullpunktspannsystems wird im Wesentlichen von der Festigkeit der Schraubenverbindung begrenzt, mit der der Spannbolzen mit der Palette bzw. Vorrichtung verbunden ist. Aus diesem Grund dürfen ausschließlich Schrauben der Festigkeitsklasse 12.9 verwendet werden, ▶ 4.6 [D 21].

Es dürfen nur Original SCHUNK-Spannbolzen verwendet werden. Bei der Verwendung des Spannbolzens in kundeneigenen Vorrichtungen ist eine ausreichend dimensionierte Gewindebohrung bzw. eine ausreichende Befestigungsmaterialstärke durch den Kunden vorzusehen.

Die Spannbolzen können auf zwei unterschiedliche Arten an der Vorrichtung bzw. Palette befestigt werden. Vorzugsweise sollte die in der Abbildung linke Befestigungsvariante, von oben geschraubt, benutzt werden. In diesem Fall kann die Vorrichtung bzw. Palette bei einem Modulausfall, nach Demontage der Spannbolzen, abgenommen werden.

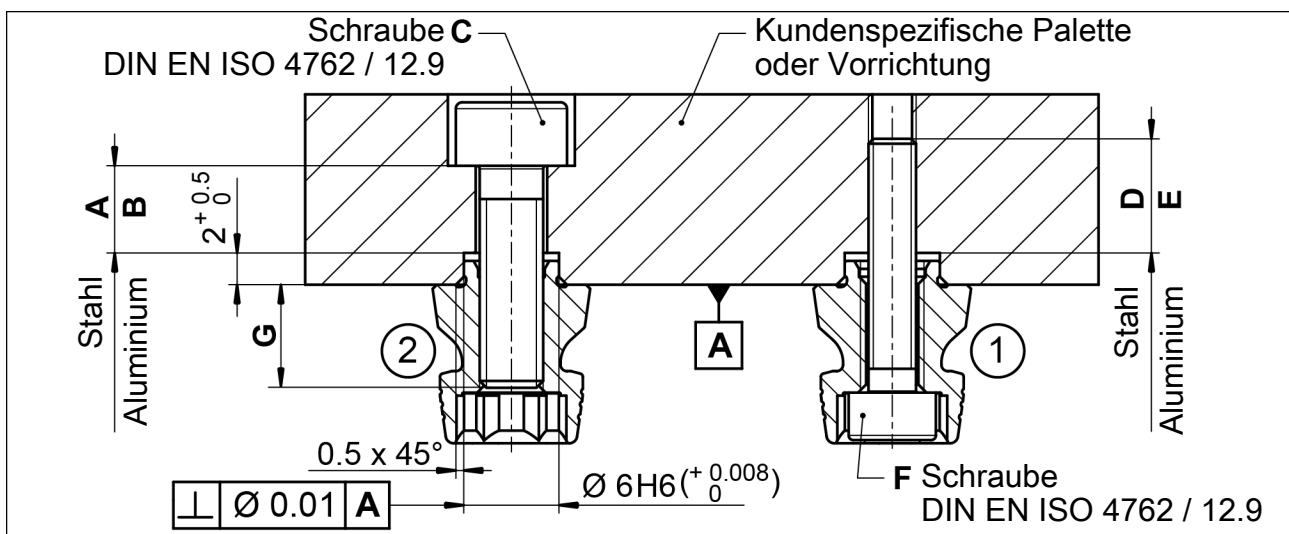

Befestigung der Spannbolzen

Toleranzen und Einbaubedingungen

Type	Ident-Nr.	A	B	C	D	E	F	G*
SPA mikro 10	0436610	> 5	> 8	M4	> 5	> 6	M3	5
SPB mikro 10	0436620	> 5	> 8	M4	> 5	> 6	M3	5
SPC mikro 10	0436630	> 5	> 8	M4	> 5	> 6	M3	5

* Die Länge des eingeschraubten Gewindes darf das Maß "G" nicht unterschreiten!

Verwendung / Anordnung der verschiedenen Spannbolzentypen

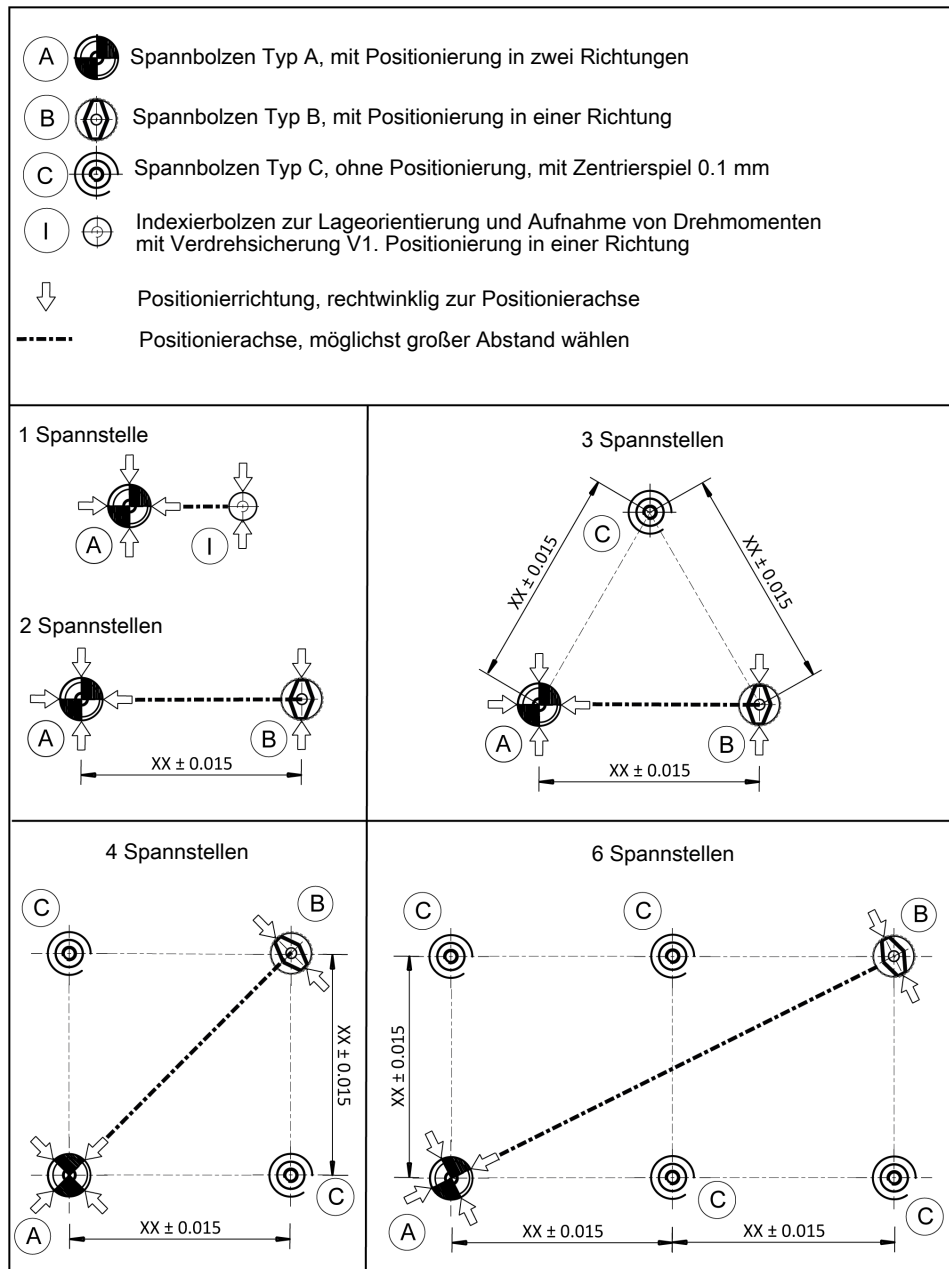

4.5 Pneumatikschaltplan NSE mikro 49-13, NSE mikro 49-13-V10

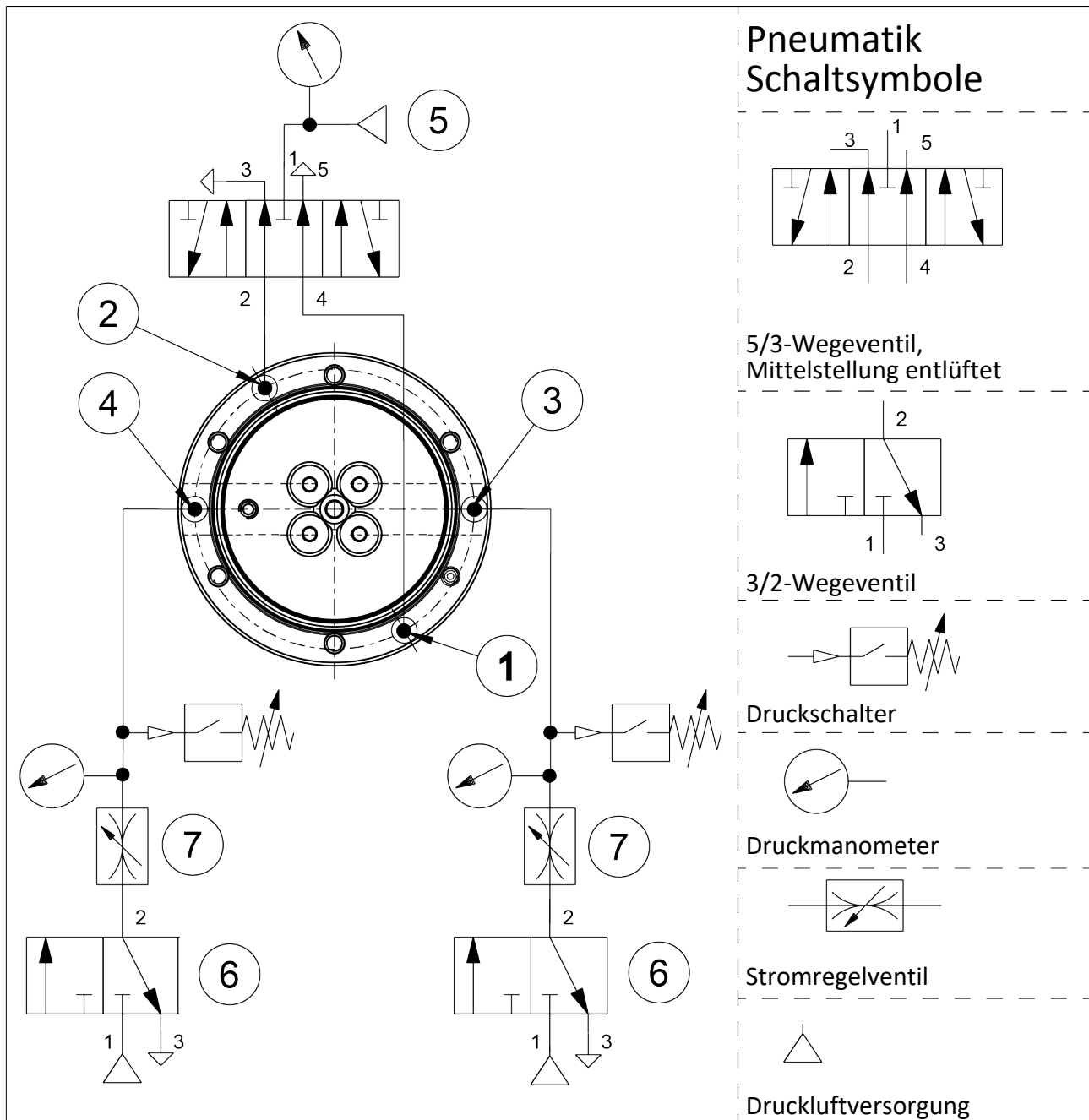

Pneumatikschaltplan

- 1 Entriegelungsanschluss
- 2 Turbo-Anschluss
- 3 Schieberabfrage für Modul „GEÖFFNET“
- 4 Schieberabfrage für Modul „GESPANNT“
- 5 Betätigung des Nullpunktspannsystems mit 6 bar
- 6 Spansschieberabfrage mit 2 bar
- 7 Volumenstrom für die Spansschieberabfrage auf 5 l/min begrenzen

Bei der Ansteuerung der Nullpunktspannsysteme NSE mikro muss beachtet werden:

Turbo-Funktion:

- Der Betätigungsdruck für die Turbo-Funktion darf 6 bar nicht überschreiten.

Schieberabfrage:

- Der vorgegebene Druck für die Schieberabfrage beträgt 2 bar.
- Volumenstrom auf 5 l/min begrenzen.
- Druckdifferenz bei Ausfall eines Moduls min. 1 bar.

4.6 Schrauben-Anzugsdrehmomente

Anzugsdrehmomente für die Befestigung von Spannbolzen
(Schrauben-Qualität 12.9)

Schraubengröße	M3	M4	M5	M6	M8	M10	M12	M14	M16
Anzugsdrehmoment M_A (Nm)	2,4	5	9	15	32	62	108	170	262

Anzugsdrehmomente für die Befestigung der Spannmodule
(Schrauben-Qualität ≥ 10.9)

Schraubengröße	M3	M4	M5	M6	M8	M10	M12	M14
Anzugsdrehmoment M_A (Nm)	1.7	4.2	7.5	13	28	50	88	120

5 Betrieb

ACHTUNG

Beim Palettenwechsel mit einem Hebezeug oder einem Roboter muss darauf geachtet werden, dass die Palette genau parallel zu den Modulen abgehoben wird.

Die Schräglage (X) beim Abheben darf 1.2° nicht überschreiten. Bei einer größeren Schräglage können die Spannbolzen verklemmen und die Systemkomponenten beschädigt oder zerstört werden. In diesem Fall muss das System untersucht und beschädigte Teile sofort ersetzt werden. Es dürfen nur original SCHUNK Ersatzteile verwendet werden.

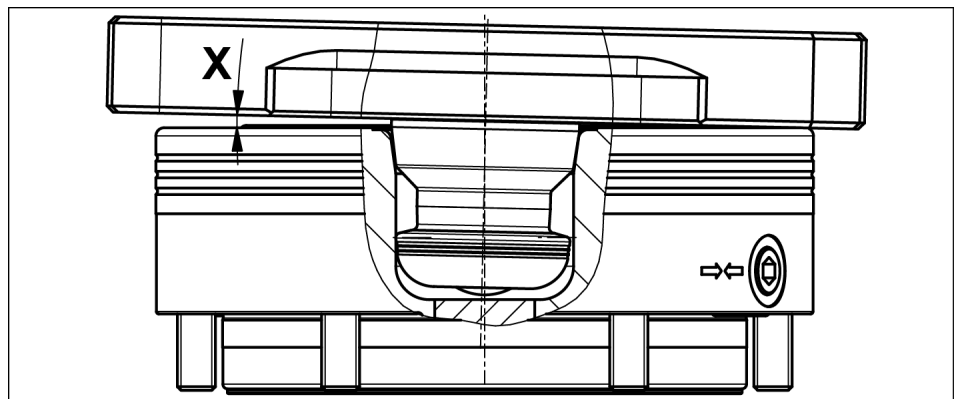

⚠️ WARNUNG

Verletzungsgefahr durch Paletten- oder Werkstückverlust bei falscher Ansteuerung durch eine Fehlbedienung
Verletzungsgefahr durch Lösen der Druckluftschläuche bei fehlerhaftem Anschluss

- Abkoppeln der Energiezufuhr nach der Verriegelung.
- Verwendung von Sicherheitsventilen oder -schaltern.
- Der Gefahrenbereich muss im Betrieb von einer Schutzhülse umgeben sein.



⚠️ WARNUNG

Verletzungsgefahr bei Ausfall oder Reduzierung der Druckluftversorgung durch Paletten- oder Werkstückverlust und durch sofortiges Schließen der Spannbolzen

- Nicht in die Spannmodule greifen.
- Druckerhaltungsventile einsetzen.
- Beladehilfen verwenden.

6 Wartung und Pflege

Das Nullpunktspannsystem ist für einen wartungsarmen Betrieb ausgelegt, so dass ein Öffnen und Zerlegen der Spannmodule nur in Ausnahmefällen notwendig ist.

ACHTUNG

Die Luftversorgung muss über eine separate Wartungseinheit erfolgen. Das Nullpunktspannsystem ist für den Betrieb mit trockener Druckluft ausgelegt. Wird zum Betrieb geölte Druckluft eingesetzt, muss dies dauerhaft erfolgen. Auf ein Luftvolumen von 1000 Litern soll die Druckluft mit 1 bis 2 Tropfen Öl angereichert werden.



VORSICHT

Verletzungsgefahr für Personen und Gefahr der Beschädigung des Spannmoduls beim Öffnen des Gehäusedeckels.

Muss das Spannmodul zerlegt werden, das Modul zur Reparatur an Firma SCHUNK senden.

Die Deckel der Spannmodule stehen unter Federvorspannung und dürfen nur durch geschultes Fachpersonal entfernt werden. Die Deckel können nur mit einem speziellen Montagewerkzeug und unter Beachtung der dazugehörigen Demontage- und Montageanweisung demontiert und montiert werden.

Um die einwandfreie Funktion des Nullpunktspannsystems zu erhalten, sollten die folgenden Hinweise beachtet werden:

Druckmittel: Druckluft, Druckluftqualität nach ISO 8573-1:2010 [7:4:4]

- Die Einheiten in regelmäßigen Abständen (mind. alle 2 Wochen oder nach 10000 Spannungen) überprüfen. Eine einwandfreie Funktion ist gegeben, wenn sich die Spannschieber beim Mindestsystemdruck (5 bar) ruckfrei bewegen.
- Regelmäßige Sicht- / Funktionsprüfungen durchführen. Bei sichtbaren Schäden oder Anzeichen von Funktionsstörungen das Nullpunktspannsystem sofort außer Betrieb setzen. Die Inbetriebnahme darf erst wieder erfolgen, wenn die Schäden behoben wurden. Beispielsweise durch das Austauschen der beschädigten Einheit.

7 Lagerung

Bei längerer Lagerung des Produkts folgende Punkte einhalten:

- Produkt reinigen und leicht einölen.
- Produkt in einem passenden Transportbehälter einlagern.
- Produkt nur in trockenen Räumen lagern.
- Produkt vor zu großen Temperaturschwankungen schützen.

HINWEIS: Vor einer Wiederinbetriebnahme Produkt und sämtliche Anbauteile reinigen, auf Beschädigungen, Funktionalität und Dichtheit prüfen.

8 Fehlerbehebung

8.1 Die Spannstelle entriegelt nicht

Mögliche Ursache	Maßnahmen zur Behebung
Fehlerhafte Luftanschlüsse	Luftversorgung überprüfen
Mindestdruck unterschritten	Betriebsdruck prüfen (mind. 5 bar)
Bruch eines Bauteils (z.B. durch Überlastung)	Modul erneuern oder zur Reparatur an Firma SCHUNK senden
Zuglast auf Spannbolzen zu hoch	Auflagegewicht verringern

8.2 Die Spannstelle entriegelt nicht einwandfrei

Mögliche Ursache	Maßnahmen zur Behebung
Mindestdruck unterschritten	Betriebsdruck prüfen (mind. 5 bar)
Modul wurde nicht mit geölter Druckluft betrieben	Wartungseinheit mit Öler einbauen
Min. Schlauchdurchmesser unterschritten	erforderliche Schlauchdurchmesser siehe Kapitel "Befestigung und Anschluss" ▶ 4.3 [15]
Der Turboanschluss ist noch mit Druck beaufschlagt	Anschluss entlüften

8.3 Das Nullpunktspannsystem öffnet nicht mehr geräuscharm

Mögliche Ursache	Maßnahmen zur Behebung
Die Spannfläche an den Spannschiebern und am Spannbolzen sind verschmutzt	Den Spannbolzen entnehmen und die Spannfläche an den Spannschiebern und am Spannbolzen reinigen

9 Dichtsatz- und Stückliste

Baugröße / Dichtsatz*	Ident.-Nr.
NSE mikro 49-13	1586825
NSE mikro 49-13-V10	1586825

* Enthaltene Positionen siehe Hinweis **X** in der Stückliste.
Dichtungen sind Verschleißteile und werden empfohlen, bei der
Wartung auszutauschen.

NSE mikro 49-13 (Ident.-Nr. 1322876)

NSE mikro 49-13-V10 (Ident.-Nr. 1357110)

Pos.	Bezeichnung	Menge	Hinweis
1	Grundkörper	1	
2	Deckel	2	
3	Spannschieber	1	
4	Kolben	1	
5	Zylinderschraube	4	
6	Zylinderschraube	6	
	Zylinderschraube	5	V10
7	Gleitlagerbuchse	4	
8	Zylinderstift	2	
9	Abdeckkappen	6	X
10	O-Ring Ø6 x 1	4	X
11	O-Ring Ø32 x 1	2	X
12	O-Ring Ø19 x 1	1	X
13	O-Ring Ø15 x 1	1	X
14	O-Ring Ø2 x 1	4	X
15	Gewindestift	4	
16	Druckfeder	6	
17	Senkschraube	4	
18	Passschraube	1	V10

10 Zusammenbauzeichnung

10.1 NSE mikro 49-13, NSE mikro 49-13-V10

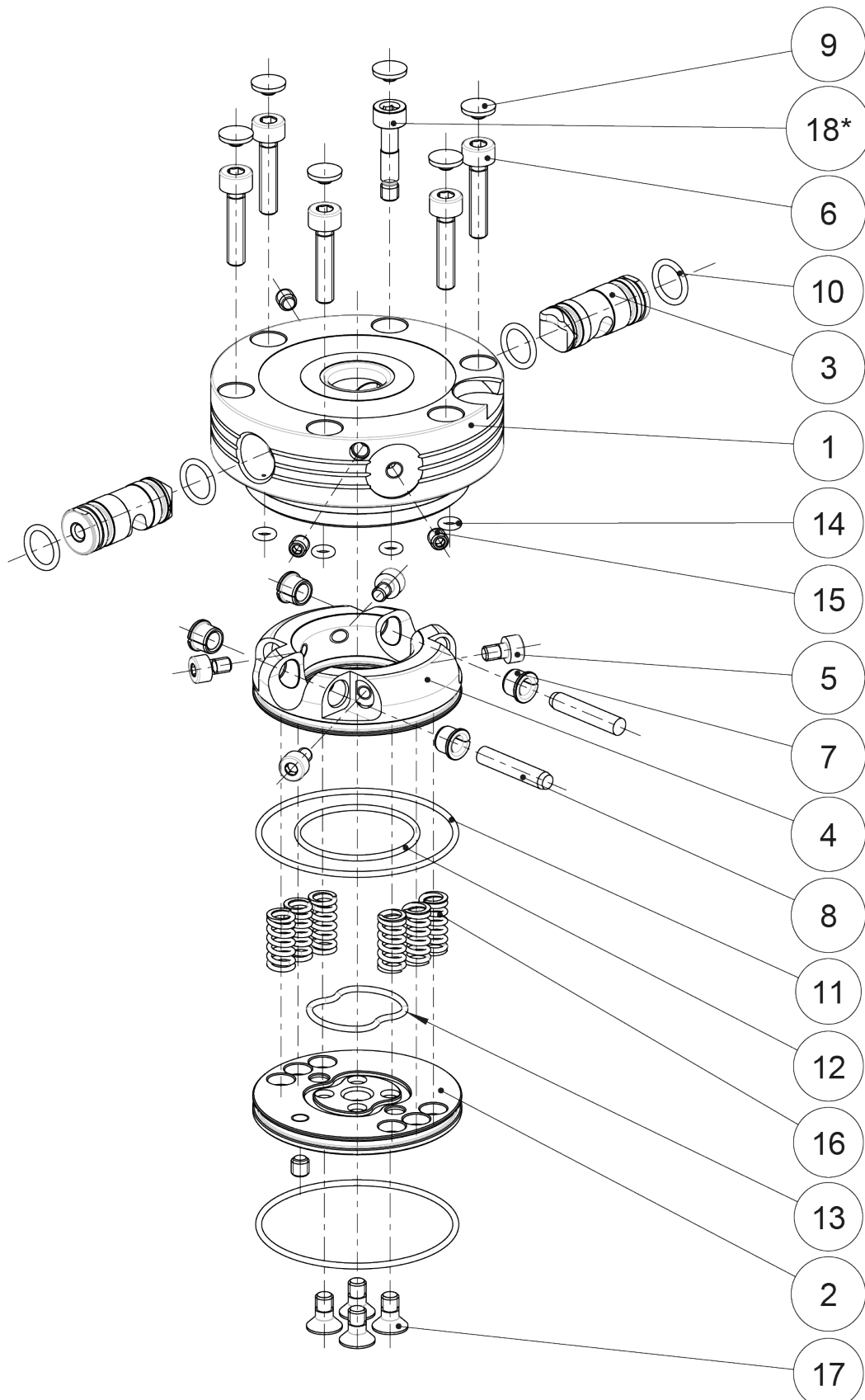

*Ausschließlich in NSE mikro 49-13-V10 (ID 1357110) enthalten.

11 Herstellerbescheinigung

Hersteller / Inverkehrbringer: H.-D. SCHUNK GmbH & Co. Spanntechnik KG
Lothringer Str. 23
D-88512 Mengen

Produkt: Nullpunktspannsystem

Bezeichnung: VERO-S

Typenbezeichnung: NSA, NSE, E-compact, AV CU

Die **Heinz-Dieter SCHUNK GmbH & Co. Spanntechnik KG** bescheinigt, dass das oben genannte Produkte bei bestimmungsgemäßer Verwendung und unter Beachtung der Betriebsanleitung und der Warnhinweise am Produkt sicher im Sinne der nationalen Vorschriften sind und:

- eine **Risikobeurteilung** in Anlehnung an ISO 12100:2010 durchgeführt worden ist.
- eine **Betriebsanleitung** in inhaltlicher Anlehnung an die Richtlinie der Maschine 2006/42/EG Anhang I Nr. 1.7.4.2. und in inhaltlicher Anlehnung an die Bestimmungen des Anhang VI der Richtlinie der Maschine 2006/42/EG zur Montageanleitung erstellt worden ist.
- **Kennzeichnungen** in Anlehnung an EN 1550:1997+A1:2008 Abschnitt 6.3.1, VDMA 34192:2019 Abschnitt 6.3 oder ISO 16156:2004 Abschnitt 6.3. vorgenommen worden sind. Es werden dabei die Vorgaben in Anlehnung an Anhang I Nr. 1.7.3. der Richtlinie der Maschine 2006/42/EG eingehalten.
- für die Komponente die relevanten grundlegenden und bewährten Sicherheitsprinzipien der Anhänge der **ISO 13849-2:2012** unter Berücksichtigung der Vorgaben der Dokumentation eingehalten werden. Die Parameter, Begrenzungen, Umgebungsbedingungen, Kennwerte etc. für den bestimmungsgemäßen Betrieb sind in der Betriebsanleitung definiert.
- mit dem informativen Verfahren nach der Tabelle C.1 der ISO 13849-1:2015 für mechanische Bauteile ein $MTTF_D$ -Wert von 150 Jahren abgeschätzt werden kann.
- den **Fehlerausschluss** gegenüber dem Fehler „Unerwartetes Lösen ohne anliegendes Lösesignal“.
- den **Fehlerausschluss** gegenüber dem Fehler „Bruch im Betrieb“ unter Einhaltung der in der Betriebsanleitung vorgegebenen Parameter, Begrenzungen, Umgebungsbedingungen, Kennwerte und Wartungsintervalle etc.
- dass interne Bohrungsdurchmesser in den **Rohr- oder Steuerleitungen** bei pneumatischen Spannsystemen mindestens 2 mm und bei hydraulischen Spannsystemen mindestens 3 mm betragen.

Angewandte harmonisierte Normen:

- **ISO 12100:2010** Sicherheit von Maschinen – Allgemeine Gestaltungsgrundsätze – Risikobeurteilung und Risikominderung

Angewandte sonstige technischen Normen und Spezifikationen:

- **VDMA 34192:2019** Sicherheitsanforderungen für Spannvorrichtungen zur Verwendung an Maschinen

Mengen, 19. Juli 2023

i.V. Philipp Schröder

i.V. Philipp Schröder
Leitung Entwicklung Standardprodukte

i.V. Alexander Koch

i.V. Alexander Koch
Leitung Konstruktion Sonderprodukte

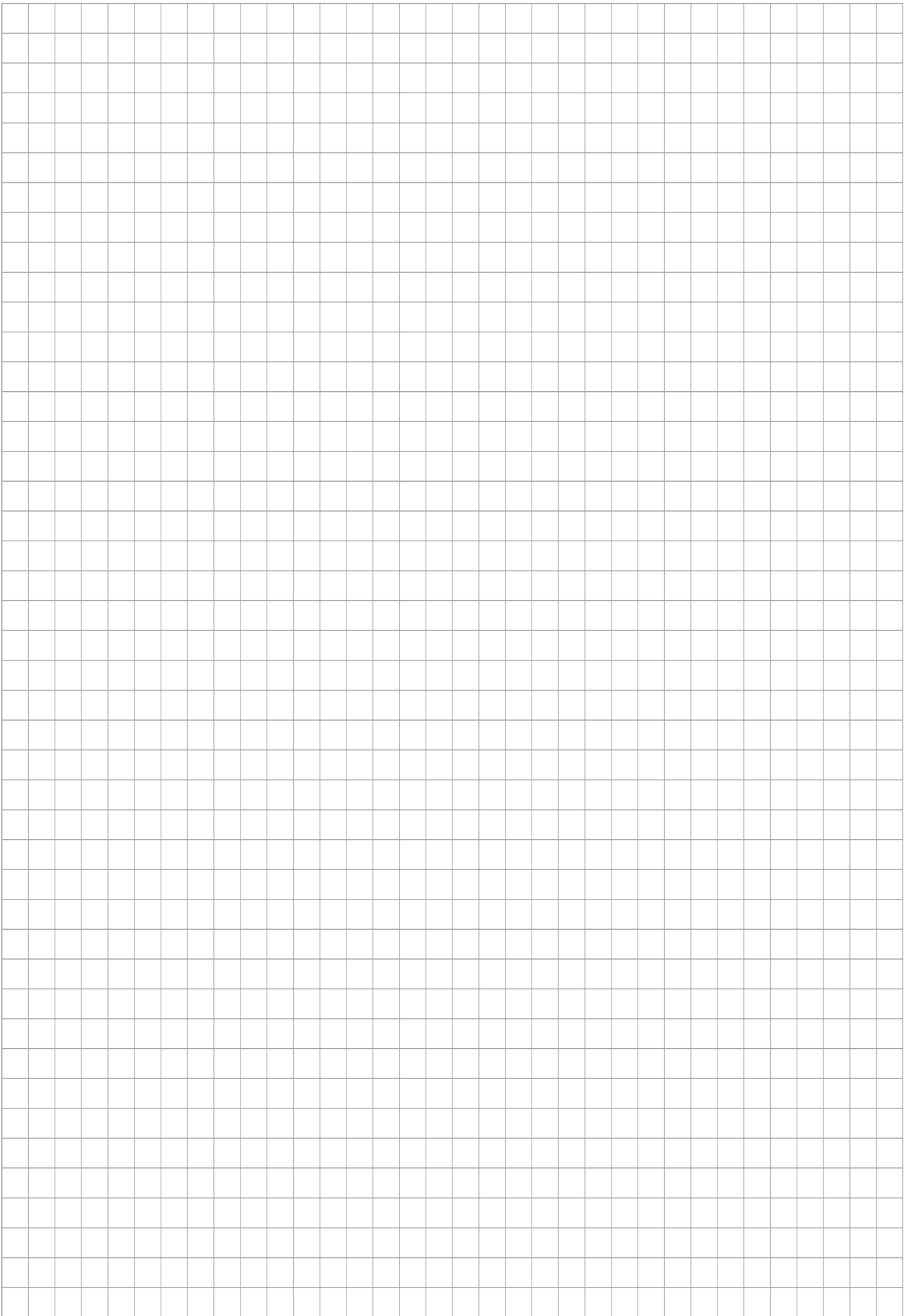

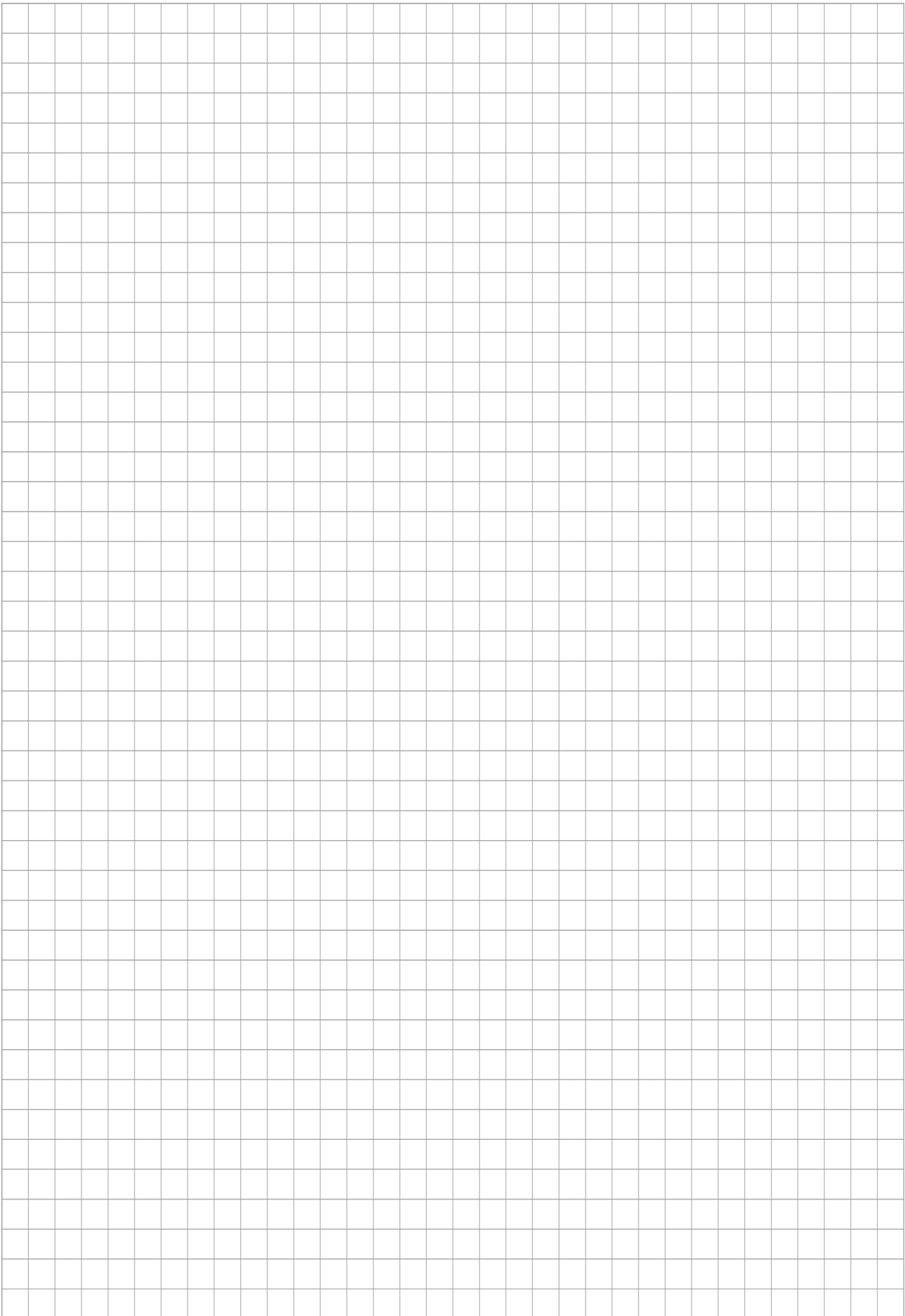





H.-D. SCHUNK GmbH & Co.
Spanntechnik KG

Lothringer Str. 23
D-88512 Mengen
Tel. +49-7572-7614-0
info@de.schunk.com
schunk.com

Folgen Sie uns | *Follow us*



Wir drucken nachhaltig | *We print sustainable*