



# KONTEC KSX-C2

5-Axlig bearbetning i perfektion

Superior Clamping and Gripping



# KONTEC KSX-C2

## Höjdpunkter

- 5-axligt skruvstycke (utan kraftförstärkning) med justerbar centrerung av detaljen
- Aktiv neddragning av backarna för en väldigt precis bearbetning av sjättesidan
- Snabbyte av backarna utan verktyg
- Marknadens längsta slag i basutförandet: 130 mm
- Tillgängliga höjder: 214 and 175 mm  
Tillgängliga längder: 330, 430, 500, 630 och 800 mm
- Lätt att byta förlängare för att öka slaglängden



# KONTEC KSX-C2

## Funktionsbeskrivning

- 1 Snabbyte av backar utan verktyg
- 2 Neddragningsfunktion
- 3 Styrning via hexagonal koppling
- 4 Lång guidning för backarna
- 5 Hexagonal koppling för aktiv neddragning av backarna
- 6 Fjäderbelastad tryckdel säkerställer att backarna sitter fast
- 7 Stort utbud av snabbväxlingsbackar
- 8 Snabbväxlingsbackar
- 9 Mångsidig applikation för bearbetning av första och andra sidan tack vare den aktiva backneddragningen

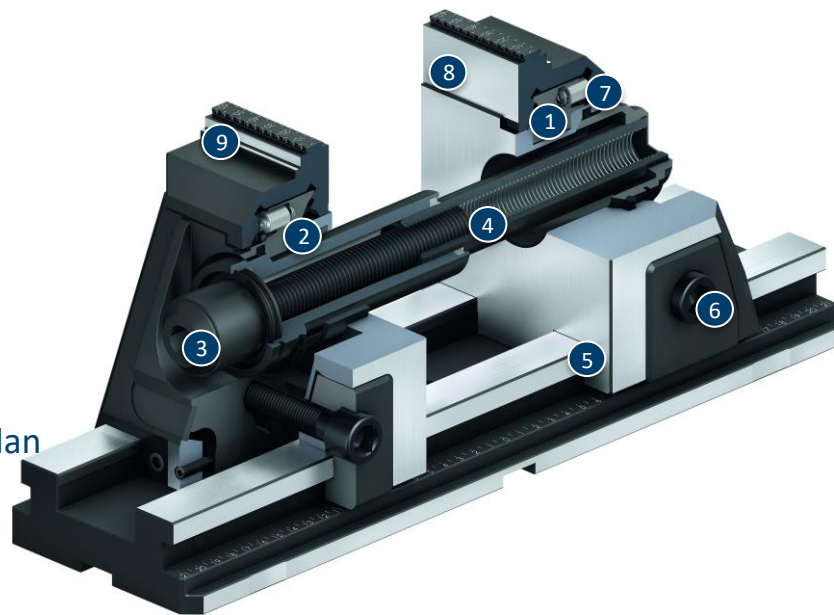

# KONTEC KSX-C2

## Höjdpunkter

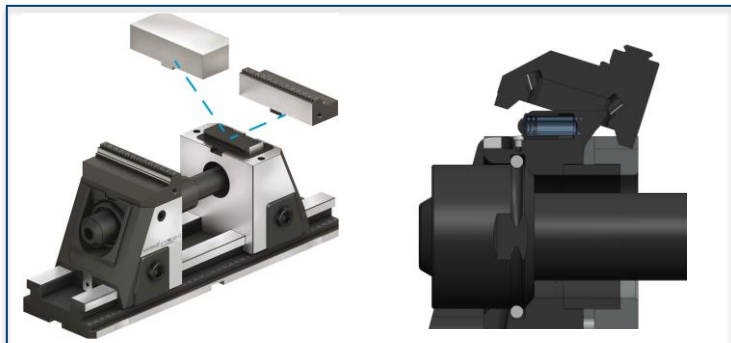

### Snabbväxlingssystem för backar

Toppbackarna byts på några sekunder, helt utan verktyg.

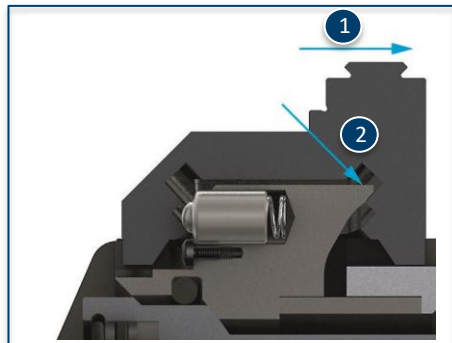

### Aktiv neddragningsfunktion

Fixering av båda grundbackarna, som tack vare den underliggande mekaniken resulterar i en liten backrörelse med en parallel neddragning av arbetsstycket under fastspänning.

# KONTEC KSX-C2

## Höjdpunkter

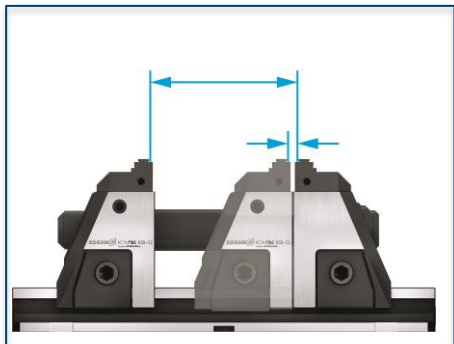

### Långt backslag i basutförandet

KSX-C2 har ett backslag på 130 mm i basutförandet för varje uppspänningslängd. Jämfört med sina motståndare har den som standard det absolut längsta backslaget.



### Fritt konfigurerbart spindelsystem

Beroende på skruvstyckets längd kan slaglängden fritt konfigureras genom olika förlängningar av dragcyllindern.



### Snabb ändring till större slaglängd

KSX-C2 kan snabbt konverteras till en större spannvidd utan verktyg och extra tillbehör.

# KONTEC KSX-C2

## Höjdpunkter



### Två höjder tillgängliga

KSX-C2 är tillgänglig som KSX-C2 125 med en höjd av 214 mm och KSX-C2 125-L med en höjd av 175 mm.



### Fem längder tillgängliga

KSX-C2 är tillgänglig i följande längder: 330, 430, 500, 630 och 800 mm.



### Monteringsmöjligheter

KSX-C2 kan monteras via nollpunktssystem, monteringskruvar, T-spårsmuttrar och direkt på maskinbordet.

# KONTEC KSX-C2

Höjdpunkter- Snabbväxling av toppbackarna

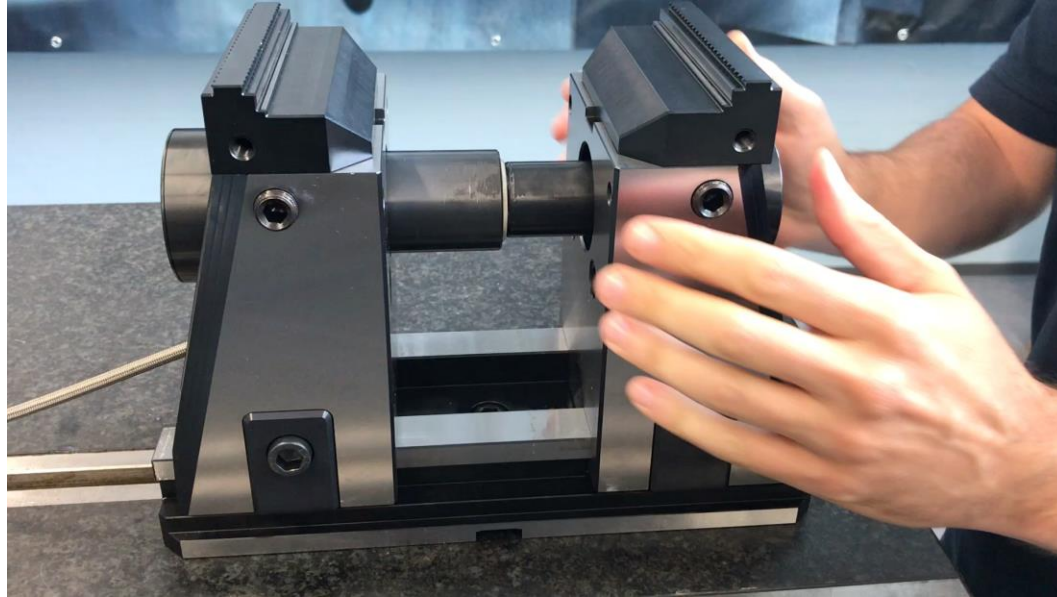

# KONTEC KSX-C2

|                  | ID      | Höjd<br>(inclusive<br>backar) | Max.<br>Spännkraft | Max.<br>moment | Backslag i<br>basutförande | Vikt | Rek. pris |
|------------------|---------|-------------------------------|--------------------|----------------|----------------------------|------|-----------|
|                  |         | [mm]                          | [kN]               | [Nm]           | [mm]                       | [kg] | [SEK]     |
| KSX-C2 125-330   | 1452982 | 214                           | 40                 | 120            | 130                        | 33,2 | 35.929    |
| KSX-C2 125-330-L | 1452983 | 175                           | 40                 | 120            | 130                        | 27,3 | 33.202    |
| KSX-C2 125-430   | 1452984 | 214                           | 40                 | 120            | 130                        | 36,1 | 38.045    |
| KSX-C2 125-430-L | 1452985 | 175                           | 40                 | 120            | 130                        | 30,2 | 35.318    |
| KSX-C2 125-500   | 1452986 | 214                           | 40                 | 120            | 130                        | 38,1 | 39.425    |
| KSX-C2 125-500-L | 1452987 | 175                           | 40                 | 120            | 130                        | 32,2 | 36.698    |
| KSX-C2 125-630   | 1452990 | 214                           | 40                 | 120            | 130                        | 41,8 | 41.910    |
| KSX-C2 125-630-L | 1452991 | 175                           | 40                 | 120            | 130                        | 35,9 | 39.193    |
| KSX-C2 125-800   | 1452992 | 214                           | 40                 | 120            | 130                        | 46,6 | 45.143    |
| KSX-C2 125-800-L | 1452993 | 175                           | 40                 | 120            | 130                        | 40,7 | 42.415    |

Superior Clamping and Gripping



© 2021 SCHUNK GmbH & Co. KG  
[schunk.com](http://schunk.com)