

Schnellstartanleitung

2-Finger-Parallelgreifer

EGL mit PROFIBUS



Superior Clamping and Gripping



1 EGL mechanisch montieren

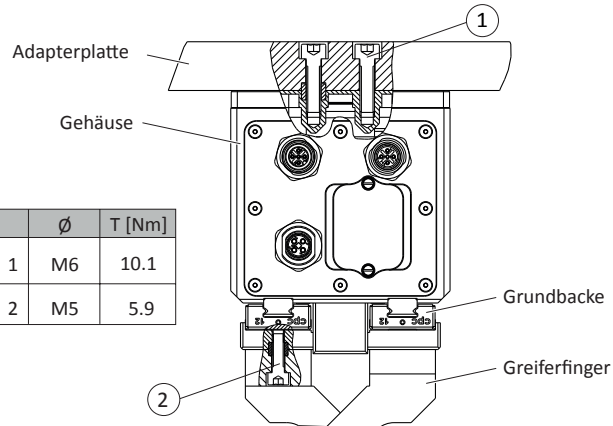

	Ø	T [Nm]
1	M6	10.1
2	M5	5.9

2 EGL elektrisch und Bussystem anschließen

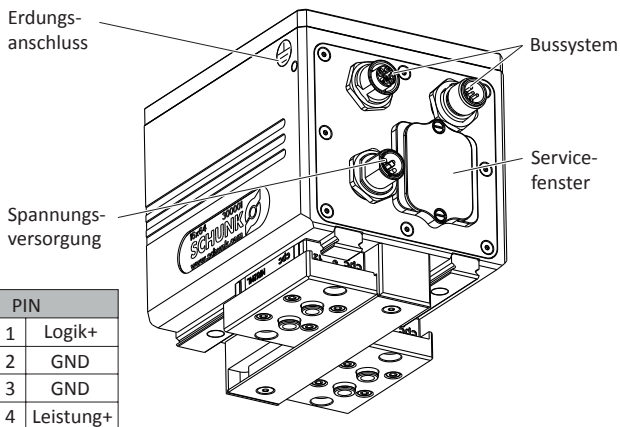

PIN	
1	Logik+
2	GND
3	GND
4	Leistung+

3 Feldbusadresse einstellen

Die Drehkodierschalter befinden sich im Servicefenster!

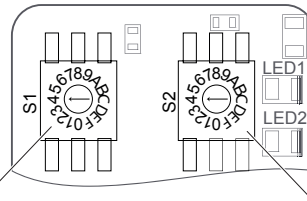

Drehkodierschalter "S1"

Einstellen der niederwertigen Stelle (halbes Byte)

Drehkodierschalter "S2"

Einstellen der höherwertigen Stelle (halbes Byte)

Beispiel: Feldbusadresse 31 einstellen
Drehkodierschalter S1 auf F (dezimal 15*1) und Drehkodierschalter S2 auf "1" (dezimal 1*16) stellen.

4 Erstinbetriebnahme vorbereiten

Hinweis: Die Schritte 4 bis 6 sind optional und können übersprungen werden.



Mechatronik DVD SCHUNK

- SCHUNK USB-Treiber auf PC installieren, z. B.: "SCHUNK USB Drivers\Windows 8, 10\install_x64.exe".
- Abdeckung am Servicefenster entfernen.
- EGL über USB-Kabel mit PC verbinden.
- Datei "Tools\MTS\mts.exe" starten.

Info: Der Feldbus ist inaktiv, solange Spannung (5 V) über das USB-Kabel am EGL anliegt.

Der USB Mini AB, Device befindet sich im Servicefenster!

USB Mini AB, Device

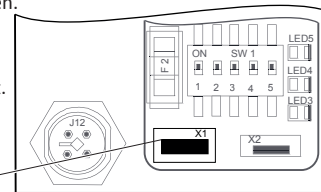

6 EGL vom PC trennen

USB Mini AB, Device

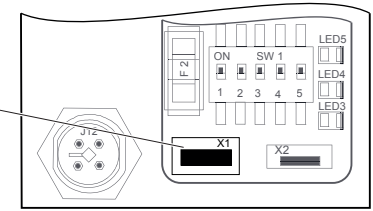

Info: Nach dem Trennen, 5 V über USB-Kabel liegen nicht mehr am EGL an, ist der Feldbus aktiv.

7 Gerätekonfiguration in SPS vornehmen

- GSD-Datei einbinden und Parameter einstellen.
- GSD-Baugruppenparameter einstellen.

Info: Wenn Parameter in der SPS im Fenster "Baugruppenparameter" geändert wurden, werden diese Änderungen bei jedem Starten des EGL verwendet. Über die Software "Motion Tool SCHUNK (MTS)" geänderte Parameter werden mit den Werten im Fenster "Baugruppenparameter" überschrieben.

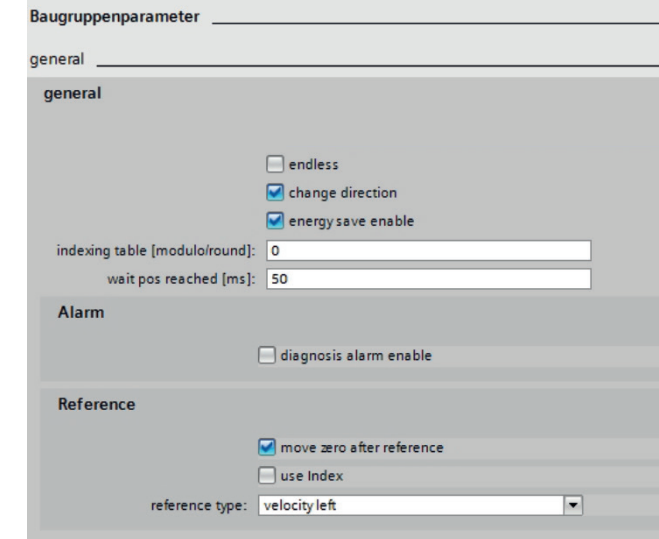

Info: Wenn der Parameter "reference type" geändert wird, muss der Parameter "offset" kontrolliert und ggf. angepasst werden.

5 Erstinbetriebnahme durchführen

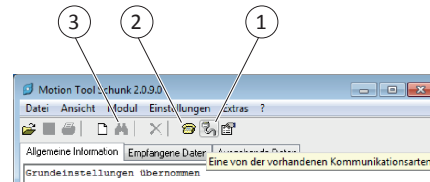

- Schaltfläche "Kommunikation öffnen" klicken (1).
- Im neuen Fenster die aktive Schnittstelle wählen.
- Verbindung starten (2).
- EGL zum Testen verfahren und bei Bedarf Parameter einstellen.

Wenn die Verbindung nicht gestartet wird:

- Gegebenenfalls EGL neu starten, dazu den EGL von der Spannungsversorgung trennen.

Motion Tool SCHUNK (MTS)

Status

Reiterauswahl, Verbindungsanzeige, Bewegungsdaten, Greifersteuerung, Produktbild, Statusanzeige, Fehlertext, Aktivierung der Bewegungsparameter, Eingabe der Bewegungsparameter

Parameter (Beispiel)

Gerät	Referenzierung	Positionierung	Motor
Regler	Getriebe	Bremse	Erweitert
Seriennummer	9999		
Typ	Magnetisch 24V		
Bremsen Nutzung	Normal		
Timeout	0,2 s		

Info: Das Ändern der einzelnen Parameter ist nur über eine Passwortabfrage möglich. Informationen zur Benutzerverwaltung befinden sich im Softwarehandbuch des jeweiligen Protokolls.

Diagnose- und Prozessalarm

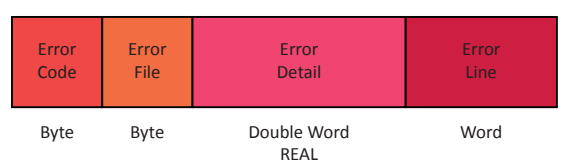

Zyklischer Datenaustausch

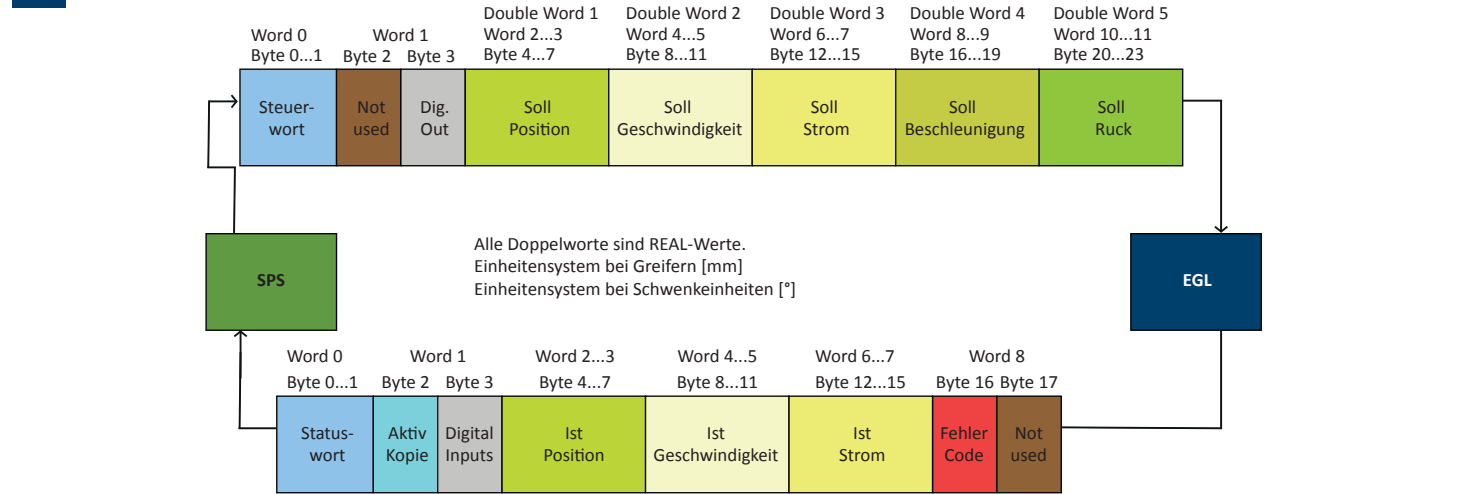

Steuerwort (byte 0 - 1)

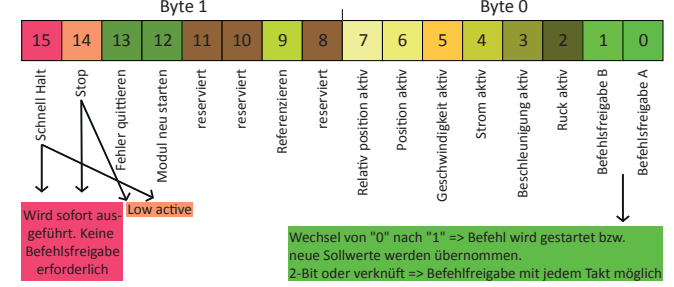

Statuswort (byte 0 - 1)

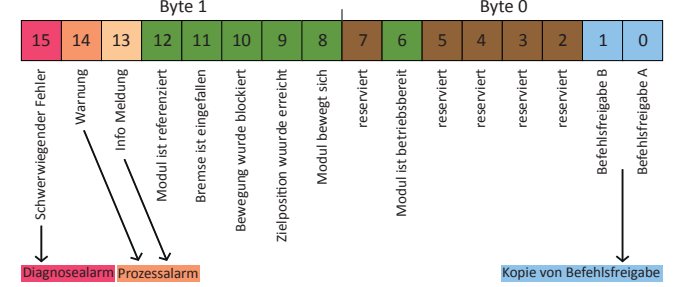

Aktiv Kopie (byte 2)

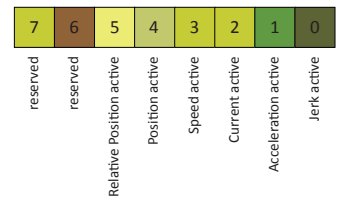

Geräteparameter azyklisch lesen und schreiben

Azyklischer Datenaustausch

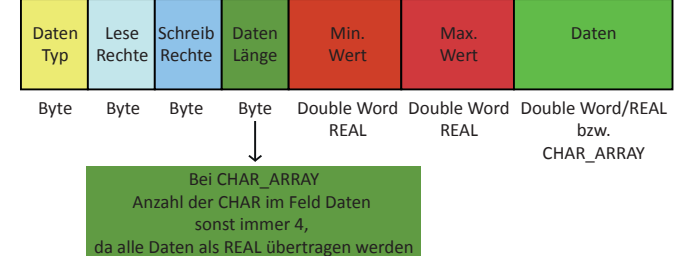

Azyklische Daten schreiben

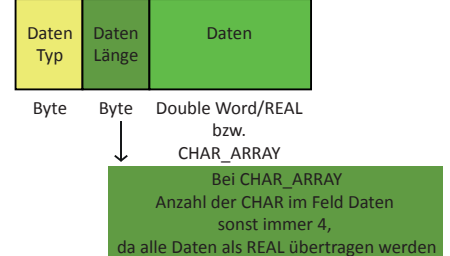

Quick start guide

2-finger parallel gripper EGL with PROFIBUS



Superior Clamping and Gripping



1 EGL mechanical connection

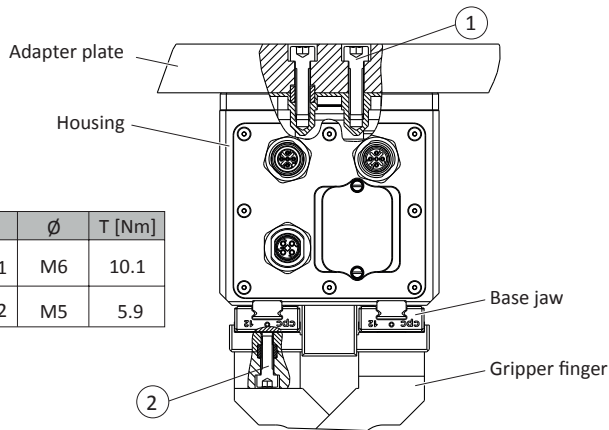

2 EGL electrical and bus system connection

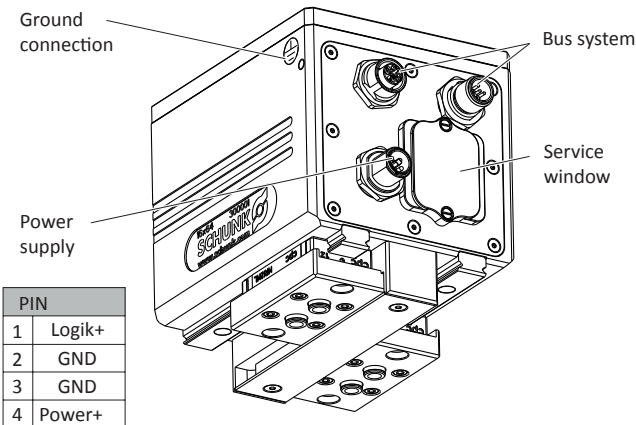

3 Configure the fieldbus address

The rotary encoder switches are in the service window!

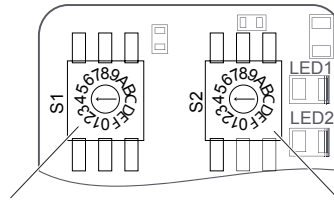

Rotary encoder switch "S1"
Setting the less significant digit
(half byte)

Rotary encoder switch "S2"
Setting the more significant digit
(half byte)

Example: Configure fieldbus address 31
Set rotary encoder switch S1 to F (decimal 15*1) and rotary encoder switch S2 to "1" (decimal 1*16).

4 Prepare initial commissioning

Note: The steps 4 to 6 are optional and can be skipped.



Mechatronik DVD SCHUNK

- Install SCHUNK USB driver on the PC, e.g. "SCHUNK USB Drivers\Windows 8, 10\install_x64.exe".
- Remove cover at the service window.
- Connect EGL via USB cable to the PC.
- Run file "Tools\MTS\mts.exe".

Info: The fieldbus is inactive, as long as the USB 5 V are applied to the EGL.

The USB Mini AB, Device is accessible through the service window!

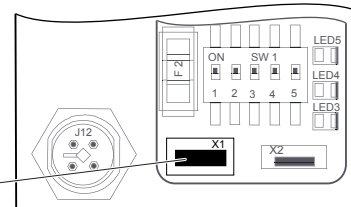

5 Perform initial commissioning

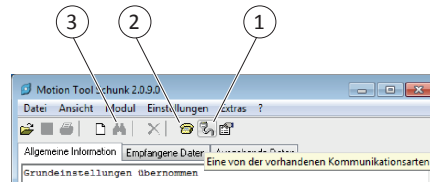

- Click button "open communication" (1).
- Choose the active interface in the new window.
- Start communication (2).

If the connection does not start:

- If necessary restart EGL, to that disconnect EGL of the power supply.

6 Disconnect EGL from the PC

USB Mini AB, Device

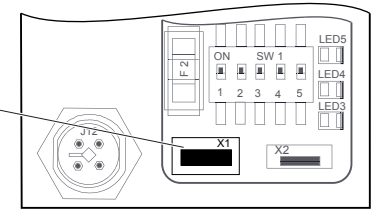

Info: After disconnecting, the USB 5 V are no longer applied to the EGL, the fieldbus becomes active.

7 Perform device configuration in SPS

- Integrate GSD-file and set parameter.
- Set GSD "Baugruppenparameter".

Info: If parameter in the SPS have been changed in the window "Baugruppenparameter", these changes will be used at each start of the EGL.
Parameter changed via the Software "Motion Tool SCHUNK (MTS)" will be overwritten with the values in the window "Baugruppenparameter".

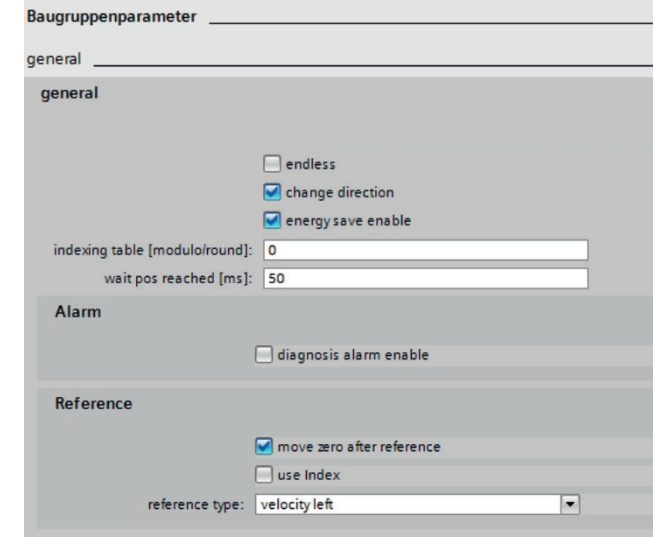

Info: If the parameter "reference type" will be changed, the parameter "offset" must be controlled and if necessary adjusted.

Status

Folder selection

Connection indicator

Transaction data

Status display

gripper control

Error text

Product image

Start motion

Activation of the motion parameter

Input motion parameter

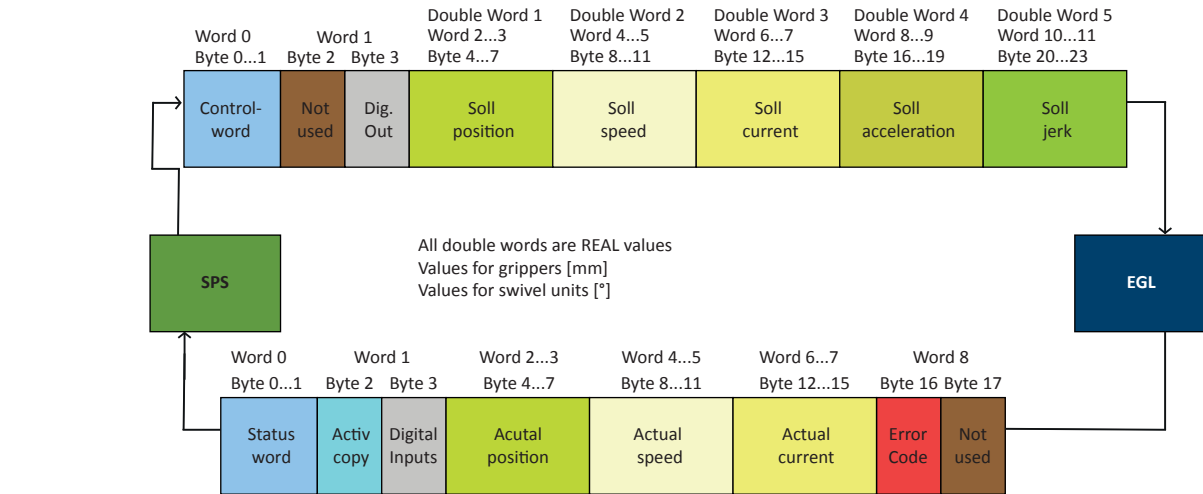

Control word (bytes 0 - 1)

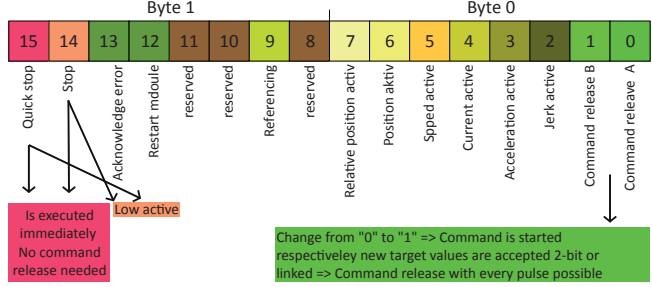

Status word (bytes 0 - 1)

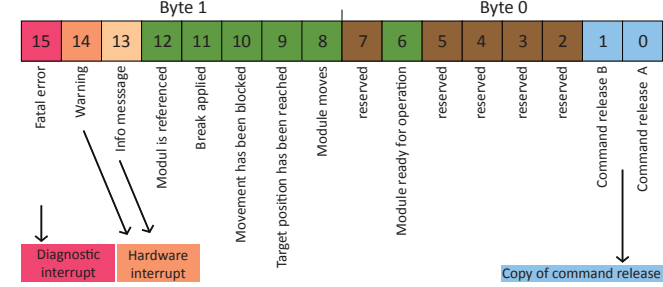

Activ copy (byte 2)

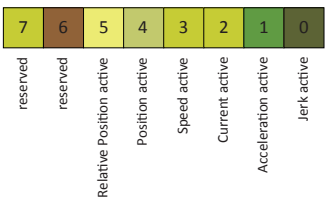

Parameter (Example)

Gerät	Referenzierung	Positionierung	Motor
Regler	Getriebe	Bremse	Erweitert
Serien Nummer	9999		
Typ	Magnetisch 24V		
Bremsen Nutzung	Normal		
Timeout	0,2		s

Info: Changing parameters may be restricted by password. Refer to the software manual for details on the User Management.

i Acyclically read and write the data

Acyclically read the data

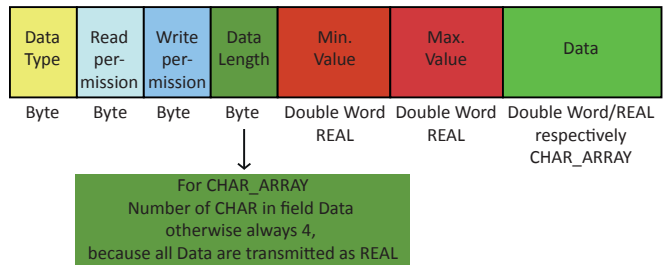

Acyclically write the data

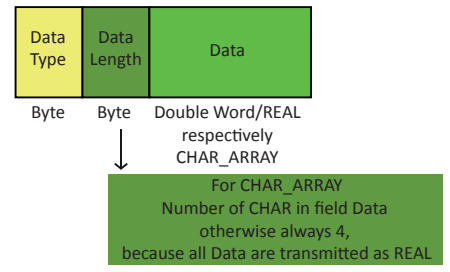

i Diagnostics and process alarm

Error Code	Error File	Error Detail	Error Line
Byte	Byte	Double Word REAL	Word